

UZASADNIENIE

A. Cel wprowadzanych zmian

W związku ze zmianami w ustawie z dnia 7 lipca 1994 r. – Prawo budowlane (Dz. U. z 2025 r. poz. 418, z późn. zm.), zwanej dalej „ustawą Pb”, wprowadzonymi ustawą z dnia 5 lipca 2018 r. o ułatwieniach w przygotowaniu i realizacji inwestycji mieszkaniowych oraz inwestycji towarzyszących (Dz. U. z 2024 r. poz. 195), oraz ustawy z dnia 19 lipca 2019 r. o zapewnianiu dostępności osobom ze szczególnymi potrzebami (Dz. U. z 2024 r. poz. 1411, z późn. zm.), zwaną dalej „ustawą o zapewnieniu dostępności”, zachodzi konieczność wydania nowego rozporządzenia określającego warunki techniczne dla budynków.

Zgodnie z art. 66 ustawy o zapewnianiu dostępności nowe rozporządzenie powinno zostać wydane w terminie 84 miesięcy od dnia wejścia w życie ustawy o zapewnianiu dostępności, tj. od dnia 20 września 2019 r.

W związku z powyższym konieczne jest wydanie nowego rozporządzenia, które zastąpi obowiązujące rozporządzenie Ministra Infrastruktury z dnia 12 kwietnia 2002 r. w sprawie warunków technicznych, jakim powinny odpowiadać budynki i ich usytuowanie (Dz. U. z 2022 r. poz. 1225, z późn. zm.), zwane dalej „dotychczasowym rozporządzeniem”.

Zdecydowano również o włączeniu w zakres projektu rozporządzenia przepisów dotyczących warunków technicznych użytkowania budynków mieszkalnych, wraz ze związanymi z nimi instalacjami i urządzeniami technicznymi, które do tej pory zawarte były w rozporządzeniu Ministra Spraw Wewnętrznych i Administracji z dnia 16 sierpnia 1999 r. w sprawie warunków technicznych użytkowania budynków mieszkalnych (Dz. U. poz. 836, z późn. zm.).

Obowiązujące od 1999 r. rozporządzenie w sprawie warunków technicznych użytkowania budynków mieszkalnych jest podstawowym aktem prawa regulującym materię warunków technicznych, jakim powinno odpowiadać użytkowanie budynków mieszkalnych. Należy w tym miejscu zaznaczyć, że upoważnienie do wydania rozporządzenia określającego warunki techniczne użytkowania budynków mieszkalnych, zawarte w art. 7 ust. 3 pkt 1 ustawy Pb, ma charakter fakultatywny, a to oznacza, że jego wydanie nie jest obowiązkowe nawet w przypadku utraty mocy przez aktualnie obowiązujące rozporządzenie. Biorąc jednak pod uwagę, że regulowana materia jest szczególnie istotna dla znaczącej części społeczeństwa, a w szczególności dla osób mieszkających w budynkach mieszkalnych wielorodzinnych (gdzie np. nadzór nad sprawnością poszczególnych instalacji czy utrzymanie części wspólnych sprawowane mogą być przez podmioty trzecie), zasadne i celowe jest zamieszczenie przepisów dotyczących warunków technicznych użytkowania jako odrębny dział projektowanego rozporządzenia.

Wskazać należy, iż niniejsze rozporządzenie wdraża: dyrektywę Parlamentu Europejskiego i Rady (UE) 2024/1275 z dnia 24 kwietnia 2024 r. w sprawie charakterystyki energetycznej budynków (dalej zwaną „dyrektywą EPBD”), dyrektywę Parlamentu Europejskiego i Rady (UE) 2023/2413 z dnia 18 października 2023 r. zmieniającą dyrektywę (UE) 2018/2001, rozporządzenie (UE) 2018/1999 i dyrektywę 98/70/WE w odniesieniu do promowania energii ze źródeł odnawialnych oraz uchylającą dyrektywę Rady (UE) 2015/652 (Dz.U. UE L z 31.10.2023) (dalej zwaną „dyrektywą REDIII”) oraz służy stosowaniu rozporządzenia Parlamentu Europejskiego i Rady (UE) 2024/1309 z dnia 29 kwietnia 2024 r. w sprawie środków mających na celu zmniejszenie kosztów wdrażania gigabitowych sieci łączności elektronicznej, zmieniające rozporządzenie (UE) 2015/2120 i uchylające dyrektywę 2014/61/UE (akt w sprawie infrastruktury gigabitowej) (dalej zwane „rozporządzeniem GIA”).

Celem wydania nowego rozporządzenia w sprawie warunków technicznych, jakim powinny odpowiadać budynki i ich usytuowanie jest m.in. przyjęcie rozwiązań, które będą odpowiadały aktualnym technologiom występującym w budownictwie, jak również przyspieszą i ułatwią proces realizacji inwestycji, będąc jednocześnie przejrzyste i zrozumiałe dla odbiorcy. Dlatego też proponowane zmiany mają na celu m.in. uaktualnienie warunków technicznych, ich ulepszenie i uproszczenie, a także doprecyzowanie przepisów, które aktualnie budzą wątpliwości interpretacyjne.

W tym miejscu podkreślić należy, że projektowane rozporządzenie określi warunki techniczne, jakim powinny odpowiadać budynki i związane z nimi urządzenia oraz ich usytuowanie na działce budowlanej, a także warunki techniczne użytkowania budynków mieszkalnych, które zapewniają spełnienie wymagań art. 5 i 6 ustawy Pb.

Mając na uwadze powyższe zaznaczyć należy, że w odróżnieniu od dotychczasowego rozporządzenia, posługującego się pojęciem „wymagania”, przedmiotowy projekt rozporządzenia posługuje się co do zasady pojęciem „warunki” – niemniej jest to różnica lingwistyczna (względem dotychczasowego rozporządzenia), niemająca wpływu na merytoryczne brzmienie przepisów. Zmiana ta wprowadzona została w celu ujednoczenia pojęć oraz uniknięcia możliwych wątpliwości interpretacyjnych. W tym miejscu w szczególności wskazać jednak należy na przepisy z zakresu oszczędności energii i izolacyjności cieplnej - słowo "wymagania" stosowane jest w tych przepisach, ponieważ używane jest także w innych aktach prawnych, które powołują się na wymagania minimalne dotyczące oszczędności energii i izolacyjności cieplnej:

- rozporządzenie Ministra Infrastruktury i Rozwoju z dnia 27 lutego 2015 r. w sprawie metodologii wyznaczania charakterystyki energetycznej budynku lub części budynku oraz świadectw charakterystyki energetycznej (Dz. U. z 2015 r. poz. 376, z późn. zm.) - wzory świadectw charakterystyki energetycznej budynków, załącznik nr 3 i 4;
- uchwała nr 91 Rady Ministrów z dnia 22 czerwca 2015 r. w sprawie przyjęcia „Krajowego planu mającego na celu zwiększenie liczby budynków o niskim zużyciu energii” (M.P. z 2015 r. poz. 614).

Niemniej „wymagania”, o których mowa w przepisach odrębnych oraz przepisach projektu rozporządzenia rozumiane są także jako „warunki”.

W warstwie lingwistycznej wyjaśnić należy również, że w projekcie rozporządzenia zrezygnowano z używania czasowników „powinien”, „musi” i ich odmian. Wyrażenia te, mimo jednoznacznego rozumienia ich w orzecznictwie i nauce prawa jako wyrażających obowiązek spełnienia konkretnego wymogu, do którego się odnoszą, u osób stosujących przepisy dotychczasowego rozporządzenia w praktyce nadal bywały źródłem wątpliwości. Przykładowo, wyraz "powinien, powinna, powinno" używany jest w aktach prawnych w znaczeniu obowiązku zrobienia czegoś, bycia zobowiązanym do wykonania czegoś, podlegania konieczności odpowiadania pewnym warunkom (tak np. Najwyższy Sąd Administracyjny w postanowieniu z dnia 14 czerwca 2004 r., sygn. OSK 219/04). Tymczasem, w wystąpieniach kierowanych do ministra do spraw budownictwa, planowania i zagospodarowania przestrzennego oraz mieszkalnictwa, wyrażano wątpliwości związane z tym, czy wyraz ten nie stanowi jedynie swoistego zalecenia i niewiążącej rekomendacji w przepisach, w których jest używany. Z tego względu zdecydowano się na niestosowanie określeń mogących wywoływać nawet potencjalne ryzyko takiej interpretacji przepisów projektu rozporządzenia, która prowadziłaby do uznania, że część przepisów jest niewiążąca lub też, że wymogi w nich zawarte nie muszą być z różnych względów spełnione.

W projekcie rozporządzenia stosuje się bezosobowe formy odpowiednich czasowników (dostosowując ich brzmienie do wymogów gramatycznych). Formy te nie mają wpływu na merytorykę przepisów. Przykładowo, w projekcie rozporządzenia występuje wyrażenie „kabinę przystosowuje się” a nie „kabina powinna być przystosowana”, „do zbiornika doprowadza się dojazd” a nie „do zbiornika tego należy doprowadzić dojazd”, itd.

Wyraz „powinny” pojawia się w § 1 projektu rozporządzenia, celem zachowania spójności brzmienia opisu przedmiotu jego regulacji oraz brzmienia delegacji ustawowej zawartej w art. 7 ust. 2 ustawy Pb.

Co do zasady zrezygnowano także ze stosowania czasownika „może” i jego odmiany – intencją przepisów, w których zdecydowano się na jego stosowanie jest pozostawienie inwestorowi i projektantowi możliwości wyboru w zakresie zasadności stosowania danego rozwiązania w rozpatrywanym przez nich przypadku.

Kolejnym zagadnieniem w warstwie językowej projektu rozporządzenia jest użycie rzeczowników, co do zasady, w liczbie pojedynczej. Brak konsekwencji w tym zakresie mógłby prowadzić do rozbieżności

i niejasności w interpretacji przepisów projektu rozporządzenia. W dotychczasowym rozporządzeniu można było dostrzec pewną dowolność, na przykład w niektórych przepisach dotychczasowego rozporządzenia odnoszono wymagania do „budynków”, a w innych do „budynku”, podobnie w przypadku „pomieszczenia” i „pomieszczeń”, „urządzenia” i „urządzeń”, itd. Rozbieżności te usunięto w projekcie rozporządzenia, wprowadzając wszędzie tam, gdzie nie ma to wpływu na merytorykę przepisu, rzeczowniki w liczbie pojedynczej.

Zasada ta nie powoduje ograniczenia stosowania wymogów do wybranego, jednego elementu, gdy jest ich więcej. W przypadku, gdy brzmienie przepisu zawiera wymagania określone w stosunku do jednego elementu, wymaganie to stosuje się do wszystkich takich elementów – chyba, że co innego wprost stanowi przepis.

Przykładowo, zawarty w § 2 projektu rozporządzenia wymóg, iż jego przepisy stosuje się do związanego z budynkiem urządzenia budowlanego, zgodnie z zasadami wykładni językowej, stosuje się do każdego związanego z budynkiem urządzenia budowlanego (a nie np. tylko jednego, dowolnie wybranego). Zawarta w § 64 ust. 7 projektu rozporządzenia wartość minimalna szerokości stopnia schodów wachlarzowych obejmuje każdy stopień takich schodów (a nie np. tylko jeden, wybrany ze wszystkich). Sformułowany w § 320 ust. 1 pkt 1 projektu rozporządzenia wymóg, że w oknie powyżej drugiej kondygnacji nadziemnej (z wyjątkiem okna połaciowego) ma być zastosowane skrzydło otwierane do wewnątrz dotyczy każdego skrzydła w każdym takim oknie. Ten sposób odczytywania sformułowań zawartych w przepisach odnosi się analogicznie do całego projektu rozporządzenia, zgodnie z zasadami wykładni językowej.

W dotychczasowym rozporządzeniu zawarte były przepisy, które uzależniały możliwość ich spełnienia od uzyskania zgody lub opinii właściwego, wskazanego w przepisie podmiotu. Jest to jednak materia, która powinna być uregulowana przepisami rangi ustawowej, dlatego też w niniejszym projekcie przepisy takie zostały zmodyfikowane, aby nie nakładały powyższego obowiązku.

Wskazać również należy, że niektóre z przepisów projektu rozporządzenia odnoszą się do przewidywanej liczby osób w budynku, pomieszczeniu czy danej kondygnacji – np. § 76 czy § 148. Wyjaśnić zatem należy, że przez przewidywaną liczbę osób rozumie się liczbę osób przyjętą/przewidzianą przez projektanta w projekcie budowlanym (i jego poszczególnych elementach).

W tym miejscu podkreślenia również wymaga fakt, iż zgodnie z art. 20 ust. 1 pkt 1 ustawy Pb do podstawowych obowiązków projektanta należy opracowanie projektu budowlanego w sposób zgodny z wymaganiami ustawy, ustaleniami określonymi w decyzjach administracyjnych dotyczących zamierzenia budowlanego, obowiązującymi przepisami oraz zasadami wiedzy technicznej. Projektowanie stanowi jedną z działalności polegającej na wykonywaniu samodzielnej funkcji technicznej w budownictwie, czyli obejmującej dokonywanie fachowej oceny zjawisk technicznych lub samodzielne rozwiązywanie zagadnień architektonicznych i technicznych oraz techniczno-organizacyjnych. Dlatego też, tam gdzie norma prawna nie zawiera precyzyjnych wytycznych, to projektant uwzględniając specyfikę projektowanego obiektu budowlanego w oparciu o wiedzę techniczną oraz posiadane kwalifikacje i doświadczenie zawodowe dokonuje fachowej oceny i proponuje najlepsze, w swojej ocenie, rozwiązania.

B. Szczegółowy opis wprowadzanych regulacji

Ze względu na obszerność zagadnień, które porusza niniejsze rozporządzenie, struktura projektu rozporządzenia składa się z 13 działów:

- dział I. zawierający ogólne przepisy, które dotyczą stosowania rozporządzenia,
- dział II. dotyczący zabudowy i zagospodarowania działki budowlanej,
- działy od III. do XI. zawierające przepisy określające warunki techniczne dla budynków i urządzeń z nimi związanych, które podzielono stosownie do tematyki w nich zawartej,
- dział XII. zawierający warunki techniczne użytkowania budynków mieszkalnych,
- dział XIII. zawierający przepisy przejściowe i końcowe.

Dodatkowo projekt rozporządzenia zawiera 12 załączników, w których zawarto wykaz Polskich Norm powołanych w przepisach projektu rozporządzenia, wymagania związane z oszczędnością energii oraz wyjaśnienia dotyczące klas reakcji na ogień, a także graficzne przedstawienie określania niektórych odległości zawartych w przepisach.

I. Dział I. Przepisy ogólne

Na wstępie wyjaśnić należy, że przedmiotowy projekt rozporządzenia, zgodnie z upoważnieniem zawartym w art. 7 ust. 2 pkt 1 oraz ust. 3 pkt 1 ustawy Pb, ustala dla budynków oraz związanych z nimi urządzeń - warunki techniczne, jakim powinny one odpowiadać i ich usytuowanie, a także warunki techniczne użytkowania budynków mieszkalnych. Zaznaczyć należy, że warunki techniczne określone w tym rozporządzeniu zapewniają spełnienie wymagań art. 5 i 6 ustawy Pb.

1) § 2

W ust. 1 określono w jakich przypadkach przepisy działów I-XI przedmiotowego projektu rozporządzenia stosuje się w odniesieniu do budynku lub jego części oraz związanego z nim urządzenia budowlanego, a także do budowli nadziemnej i podziemnej spełniających funkcje użytkowe budynków. Ww. przypadki to: projektowanie, budowa, przebudowa i zmiana sposobu użytkowania. Jednocześnie podkreślić należy, iż przepisy nie wykluczają możliwości stosowania przepisów projektu rozporządzenia w innych przypadkach niż wymienione w § 2 ust. 1, niemniej stosowanie ich jest obligatoryjne tylko w ww. sytuacjach. Wskazano jednak przypadki gdzie mimo ogólnej reguły stosowania rozporządzenia należy stosować niniejsze przepisy – są to przepisy, które mają zastosowanie również w przypadku budynku użytkowanego, w odniesieniu do którego nie ma miejsca projektowanie, budowa, przebudowa czy zmiana sposobu użytkowania.

Mając na uwadze powyższe jeżeli w danym budynku nie mają miejsca budowa, przebudowa czy zmiana sposobu użytkowania, jak również nie jest on objęty pracami projektowymi, to nie ma obowiązku stosowania przepisów niniejszego projektu rozporządzenia – budynek powinien być zgodny z przepisami obowiązującymi w czasie jego powstania (i przepisami obowiązującymi w czasie wprowadzanych wcześniej zmian w wyniku prowadzonych w nim ewentualnych ww. prac), z uwzględnieniem § 134 ust. 10, § 146 ust. 9 oraz § 217 ust. 5, które dotyczą również budynków już użytkowanych.

Przepisy dotyczące budynków istniejących dotyczą przede wszystkim kwestii przeciwpożarowych, wymiany źródła ciepła czy chłodu a także instalacji zawierających odnawialne źródła energii.

W ust. 2 wskazano natomiast, że przepisy znajdujące się w dziale XII projektu rozporządzenia stosuje się również przy użytkowaniu budynku mieszkalnego.

W ust. 3 wskazano, że w przypadku rozbudowy, nadbudowy, przebudowy i przy zmianie sposobu użytkowania budynku, a także związanego z nim urządzenia budowlanego, przepisy rozporządzenia stosuje się w stosunku do części rozbudowywanej, nadbudowywanej i przebudowywanej lub podlegającej zmianie sposobu użytkowania, z uwzględnieniem § 217 ust. 6.

Celem wprowadzenia powyższej regulacji było uniknięcie wątpliwości interpretacyjnych, dotyczących np. niedoprecyzowania, czy jeśli przebudowa obejmuje jedynie np. pomieszczenia higienicznosanitarne, to należy cały budynek w każdym aspekcie przystosować do przepisów projektu rozporządzenia (przykładowo w zakresie obowiązku wyposażenia w dźwig osobowy).

Jednakże, w przypadku prac istotnie zmieniających funkcje przebudowywanej części lub dużej rozbudowy, należy uwzględnić wpływ planowanych prac na możliwość prawidłowego funkcjonowania całego budynku, w szczególności pod względem bezpieczeństwa przeciwpożarowego.

Zaznaczyć również należy, że do projektu rozporządzenia nie wprowadzono przepisów zawartych w dotychczasowym rozporządzeniu zawierających dopuszczenie, dla wymienionych przypadków, spełnienia wymagań rozporządzenia w inny sposób, stosownie do wskazań ekspertyzy, określonej w przepisie, uzgodnionej ze wskazanymi podmiotami.

2) § 3

W § 3 zamieszczono słowniczek ze zdefiniowanymi pojęciami, które używane są w projekcie rozporządzenia, uporządkowanymi alfabetycznie. Podkreślić jednak należy, że definicje zawarte w § 3 znajdują zastosowanie wyłącznie do celów niniejszego rozporządzenia.

Wprowadzono następujące definicje:

- 1) aneks kuchenny – w definicji wskazano jaka część pomieszczenia mieszkalnego jest uznawana w świetle projektu rozporządzenia za aneks kuchenny;
- 2) antresola – jest to górna część pomieszczenia lub lokalu, która:
 - znajduje się na przedzielającym je stropie pośrednim;
 - jest niezamknięta przegrodami budowlanych od strony wnętrza, z którego jest wydzielona;
 - jest dostępna z dolnego poziomu pomieszczenia i powiązana z nim funkcjonalnie;
 - ma powierzchnię użytkową nie większą niż 50 % powierzchni pomieszczenia lub lokalu, z którego została wydzielona – przy obliczaniu maksymalnej powierzchni antresoli uwzględnia się powierzchnię użytkową pomieszczenia, w którym antresola ma być zastosowana, np.: w pomieszczeniu o powierzchni 150m² możemy wydzielić antresolę o maksymalnej pow. 75m², wtedy łączna pow. pom. wraz z antresolą wynosić będzie 225m². W przypadku więcej niż jednej antresoli wydzielonych z lokalu lub pomieszczenia - łączna powierzchnia użytkowa tych antresol ma być nie większa niż 50 % powierzchni pomieszczenia lub lokalu, z którego zostały wydzielone.

Dopuszcza się również podział przestrzeni pod antresolą na osobne pomieszczenia oraz wydzielenie na antresoli pomieszczenia higienicznosanitarne lub zespołu takich pomieszczeń o powierzchni nie większej niż 10 m².

- 3) budynek koszarowy – który jest budynkiem zamieszkania zbiorowego przeznaczonym do okresowego pobytu żołnierzy. Musi on być zlokalizowany na terenie zamkniętym określonym decyzją Ministra Obrony Narodowej.
- 4) część podziemna budynku – poprzez którą należy rozumieć kondygnację podziemną lub część kondygnacji budynku, która jest zagłębiona poniżej poziomu przyległego do niej terenu o więcej niż połowę jej wysokości w świetle; zgodnie z definicją do części podziemnej budynku stanowiącą część kondygnacji stosuje się przepisy jak dla kondygnacji podziemnej, jeżeli część ta jest oddzielona od części nadziemnej elementami oddzielenia przeciwpożarowego.

W definicji wskazano, że część podziemną budynku stanowi kondygnacja podziemna, a także część kondygnacji budynku, która jest zagłębiona o więcej niż połowę jej wysokości w świetle poniżej poziomu przylegającego do niej terenu (według zasad określonych w załączniku nr 2). Celem przepisu jest umożliwienie klasyfikacji nie tylko całej kondygnacji jako kondygnacji podziemnej, lecz odpowiednio do uwarunkowań lokalnych klasyfikowanie także tych części kondygnacji, które faktycznie znajdują się poniżej terenu i są oddzielne od części nadziemnej elementami oddzielenia przeciwpożarowego. Takie brzmienie definicji części podziemnej zapewnia stosowanie warunków technicznych odpowiednio do faktycznych uwarunkowań terenowych zwłaszcza w przypadku inwestycji realizowanych na terenach charakteryzujących się dużymi deniwelacjami (różnicami wysokości).

- 5) element doświetlający – definicja została wprowadzona do przepisów niniejszego projektu rozporządzenia w szczególności z uwagi na pojawiające się wątpliwości interpretacyjne związane z brzmieniem § 12 dotychczasowego rozporządzenia i brakiem analogicznego pojęcia w przepisach dotychczasowego rozporządzenia; elementem doświetlającym w rozumieniu tego projektu rozporządzenia jest umieszczona w przegrodzie budowlanej, w tym ścianie lub dachu, nieotwieralna, przezroczysta powierzchnia szklana lub przegroda przezroczysta zapewniająca naturalne oświetlenie pomieszczenia, która nie może być wykorzystywana do wentylacji. Podkreślić zatem należy, że pod przedmiotowym pojęciem rozumiane są w szczególności ściany o konstrukcji słupowo-ryglowej, aluminiowo-szklanej czy też fasady szklane.

Jednocześnie zaznaczyć należy, że element doświetlający jest konstrukcją nieotwieraną, jednakże powyższe nie wyklucza, aby na danej powierzchni przeszklonej występowały komponenty otwierane – rozumiane jako okno, oraz pozostała część przeszklenia (nieotwierana) – rozumiana jako element doświetlający. Dodatkowo wyjaśnić należy, iż elementy przesuwne (zatem otwierane), w zależności od funkcji jaką pełnią, rozumiane są na potrzeby niniejszego projektu rozporządzenia, jako okno lub drzwi – natomiast za element doświetlający w rozumieniu projektu niniejszego rozporządzenia może być uznany wyłącznie element nieotwierany, nieruchomy i nie służący do wentylacji. Elementem doświetlającym nie będzie wypełnienie ściany z luksferów oraz cegieł i pustaków szklanych;

- 6) kondygnacja – w definicji określono jak wydziela się przestrzeń, która w świetle niniejszego projektu rozporządzenia rozumiana jest jako kondygnacja; podkreślić należy, że jeżeli przepisy projektu rozporządzenia nie precyzują czy dotyczą kondygnacji nadziemnej czy podziemnej, a wskazują, iż dotyczą kondygnacji, oznacza to, że dotyczą zarówno kondygnacji podziemnej, jak i nadziemnej; definicję doprecyzowano względem zawartej w dotychczasowym rozporządzeniu, uszczegóławiając, że antresola również nie jest uznawana za kondygnację oraz dodając, że za kondygnację nie uznaje się obudowy centrali wentylacyjnej i klimatyzacyjnej oraz wyjścia z klatki schodowej (do tej pory – centrali wentylacyjnej i klimatyzacyjnej oraz obudowy wyjścia z klatki schodowej);
- 7) kondygnacja nadziemna – wskazano, że używane w projekcie pojęcie kondygnacji nadziemnej rozumie się zgodnie z definicją kondygnacji nadziemnej zawartej w art. 2 pkt 34 ustawy z dnia 27 marca 2003 r. o planowaniu i zagospodarowaniu przestrzennym (Dz. U. z 2024 r. poz. 1130 z późn. zm.), a więc przez kondygnację nadziemną rozumie się kondygnację, która nie jest zagłębiona poniżej poziomu przylegającego do niej terenu o więcej niż połowę jej wysokości w świetle; taka zmiana ma na celu ujednoczenie definicji obowiązujących w porządku prawnym; wraz z kolejnymi zmianami i doprecyzowaniami, w szczególności zawartymi w § 8 oraz w załączniku nr 2, ma zniwelować wątpliwości interpretacyjne, które pojawiały się przy klasyfikowaniu kondygnacji jako nadziemnej lub podziemnej;
- 8) kondygnacja podziemna – kondygnacja niebędąca kondygnacją nadziemną; definicja zmieniła się w stosunku do brzmienia z dotychczasowego rozporządzenia w związku ze zmianą definicji kondygnacji nadziemnej, opisaną powyżej;
- 9) kubatura brutto budynku – w definicji wskazano w jaki sposób oblicza się przedmiotowy wskaźnik, jednoznacznie również określono jakie elementy/przestrzenie wlicza oraz nie wlicza się do kubatury brutto budynku;
- 10) lokal mieszkalny – w definicji w jednoznaczny sposób określono co rozumie się przez przedmiotowe pojęcie;
- 11) lokal użytkowy - w definicji w jednoznaczny sposób określono co rozumie się przez przedmiotowe pojęcie;
- 12) piwnica – definicja w jednoznaczny sposób wskazuje które pomieszczenia mogą być uznane w świetle niniejszego projektu rozporządzenia za piwnicę; zgodnie z nowym brzmieniem piwnicą może być pomieszczenie gospodarcze, pomieszczenie techniczne lub zespół tych pomieszczeń, w których poziom podłogi w co najmniej z jednej strony tej piwnicy znajduje się poniżej poziomu przylegającego terenu, a także część podziemna budynku obejmująca takie pomieszczenia;
- 13) pomieszczenie mieszkalne, pomieszczenie pomocnicze, pomieszczenie techniczne, pomieszczenie gospodarcze – w definicjach określono przeznaczenie tych pomieszczeń, na podstawie którego określa się czy rozpatrywane pomieszczenie może być uznane, w świetle niniejszego projektu rozporządzenia, za jedno z pomieszczeń: mieszkalne, pomocnicze, techniczne lub gospodarcze;
- 14) pomieszczenie higienicznosanitarne – w definicji wskazano katalog pomieszczeń, ze względu na ich przeznaczenie, które w świetle niniejszego projektu rozporządzenia uznawane są za pomieszczenie higienicznosanitarne;

- 15) powierzchnia wewnętrzna – w definicji wskazano w jaki sposób wyznacza się powierzchnię przestrzeni, która w świetle niniejszego projektu rozporządzenia, jest uznawana za powierzchnię wewnętrzną budynku oraz powierzchnię wewnętrzną lokalu mieszkalnego;
- 16) poziom terenu - w definicji w jednoznaczny sposób określono co rozumie się przez przedmiotowe pojęcie;
- 17) publicznie dostępny plac – w definicji wskazano funkcje tego placu oraz inne warunki jakie musi spełniać teren, aby móc nazwać go publicznie dostępnym placem;
- 18) suterena – definicja ta w jednoznaczny sposób wskazuje cechy, które decydują czy dana przestrzeń jest, w świetle niniejszego projektu rozporządzenia, uznawana za suterene;
- 19) system automatyki i sterowania- w definicji w jednoznaczny sposób określono co rozumie się przez przedmiotowe pojęcie, definicja wprowadzona jest na potrzeby wdrożenia dyrektywy EPBD;
- 20) zabudowa śródmiejska – w definicji w definicji odniesiono się do ustawy z dnia 27 marca 2003 r. o planowaniu i zagospodarowaniu przestrzennym wskazując, że należy rozumieć to pojęcie jako zabudowę zlokalizowaną w obszarze zabudowy śródmiejskiej w rozumieniu art. 2 pkt 23 tej ustawy;

Zaznaczyć należy, że ujęte w dotychczasowym rozporządzeniu definicje budynku gospodarczego, budynku mieszkalnego, budynku rekreacji indywidualnej, budynku zamieszkania zbiorowego, działki budowlanej, zabudowy jednorodzinnej, zabudowy zagrodowej nie zostały ujęte w projekcie rozporządzenia i zostaną zawarte w ustawie – Prawo budowlane.

3) § 4

Przepis ten wskazuje, że przy stosowaniu przepisów niniejszego projektu rozporządzenia należy uwzględniać również zasady wiedzy technicznej, w tym zawarte w Polskich Normach, w zakresie powołania w przepisie. Wykaz Polskich Norm określony został w załączniku nr 1 do niniejszego projektu rozporządzenia.

Polskie Normy powoływane w przepisach prawnych zawierają wiedzę techniczną, o której mowa w art. 5 ust. 1 ustawy Pb, mającą istotne znaczenie dla spełnienia przez obiekty budowlane wymagań podstawowych, a w konsekwencji zapewnienie bezpieczeństwa użytkowania tych obiektów. Zgodnie z art. 5 ust. 3 ustawy z dnia 12 września 2002 r. o normalizacji (Dz. U. z 2015 r., poz. 1483), stosowanie Polskich Norm jest dobrowolne. Powołanie Polskich Norm w poszczególnych przepisach rozporządzenia umożliwia zaprojektowanie budynku zgodnie z podstawowymi, minimalnymi wymaganiami jakie nakłada projektowane rozporządzenie Wt. Nie wyklucza to jednak możliwości zastosowania przez Projektanta innych, równorzędnych lub lepszych rozwiązań spełniających podstawowe wymagania. W tym wypadku Projektant bierze za ich przyjęcie pełną odpowiedzialność. Tak samo, w przypadku pojawienia się zaktualizowanej wersji Polskiej Normy, Projektant będzie miał możliwość jej zastosowania. Podkreślić bowiem należy, że zgodnie z art. 20 ust. 1 ustawy Pb do podstawowych obowiązków Projektanta należy opracowanie projektu budowlanego w sposób zgodny z wymaganiami ustawy, ustaleniami określonymi w decyzjach administracyjnych dotyczących zamierzenia budowlanego, obowiązującymi przepisami oraz zasadami wiedzy technicznej. Projektowanie stanowi jedną z działalności polegającej na wykonywaniu samodzielnej funkcji technicznej w budownictwie, czyli obejmującej dokonywanie fachowej oceny zjawisk technicznych lub samodzielne rozwiązywanie zagadnień architektonicznych i technicznych oraz techniczno-organizacyjnych. To Projektant uwzględniając specyfikę projektowanego obiektu budowlanego w oparciu o wiedzę techniczną oraz posiadane kwalifikacje i doświadczenie zawodowe dokonuje fachowej oceny i proponuje najlepsze, w swojej ocenie, rozwiązania. Dlatego też w przepisach rozporządzenia tam, gdzie pojawia się odwołanie do Polskich Norm opisano je jako wymaganie, które należy „co najmniej”, albo „w szczególności” spełnić, wskazując tym samym jedną z możliwości zapewniających prawidłowe zaprojektowanie budynku lub urządzeń z nim związanych. Zastosowanie treści normy pozwoli na osiągnięcie celu zawartego w przepisie w sposób najbardziej efektywny i zaawansowany. Zaznaczyć przy tym należy, że odwołanie do Polskiej Normy w przepisie rozporządzenia należy rozumieć jako odnoszące się do konkretnego wymagania w nim zawartego.

4) § 5

Zgodnie z przepisem pomieszczenia przeznaczone na pobyt ludzi dzielą się na „pomieszczenia przeznaczone na stały pobyt ludzi” oraz „pomieszczenia przeznaczone na czasowy pobyt ludzi”. Za pomieszczenia przeznaczone na stały pobyt ludzi uznaje się takie, w których przebywanie tych samych osób w ciągu doby trwa dłużej niż 4 godziny. Pomieszczenia przeznaczone na czasowy pobyt ludzi to takie, w których przebywanie tych samych osób w ciągu doby trwa od 2 do 4 godzin. Pomieszczenia, które nie są przeznaczone na pobyt ludzi wyszczególnione zostały w § 6.

Jednocześnie podkreślić należy, że jeżeli przepis odnosi się do „pomieszczenia przeznaczonego na pobyt ludzi” oznacza to, iż dotyczy on zarówno pomieszczenia przeznaczonego na stały pobyt ludzi, jak i pomieszczenia przeznaczonego na czasowy pobyt ludzi.

5) § 6

W ust. 1 wskazano trzy przypadki, w których dane pomieszczenie nie jest uznawane (w świetle niniejszego projektu rozporządzenia) za pomieszczenie przeznaczone na pobyt ludzi, są to:

- pomieszczenie, w którym łączny czas przebywania tych samych osób jest krótszy niż 2 godziny w ciągu doby, a czynności wykonywane przez te osoby mają charakter dorywczy bądź też praca polega na krótkotrwałym przebywaniu związanym z dozorem oraz konserwacją maszyn i urządzeń lub utrzymaniem czystości i porządku;
- pomieszczenie, w którym mają miejsce procesy technologiczne niepozwalające na zapewnienie odpowiednich warunków przebywania osób stanowiących ich obsługę, bez zastosowania środków ochrony indywidualnej i zachowania specjalnego reżimu organizacji pracy;
- pomieszczenie, w którym jest prowadzona hodowla roślin lub chów lub hodowla zwierząt – w takim przypadku czas przebywania w nim osób zajmujących się obsługą hodowli nie jest rozpatrywany.

W ust. 2 natomiast wskazano, że wymienione w ust. 1 przypadki, w których dane pomieszczenie nie jest w świetle niniejszego projektu rozporządzenia traktowane jako pomieszczenie przeznaczone na pobyt ludzi, nie naruszają przepisów dotyczących bezpieczeństwa i higieny pracy.

6) § 7

W przepisie tym wskazano, jak mierzy się wysokość budynku. Podkreślić jednak należy, iż zdefiniowany w tym przepisie sposób mierzenia wysokości budynku służy wyłącznie przyporządkowaniu temu budynkowi odpowiednich wymagań niniejszego projektu rozporządzenia – określony w tym przepisie sposób mierzenia wysokości budynku zdefiniowany został wyłącznie na potrzeby tego rozporządzenia.

Przedmiotową wysokość mierzy się od poziomu projektowanego terenu przy najniższym położonym wejściu do budynku lub jego części, przy czym wejście to znajduje się na pierwszej kondygnacji nadziemnej budynku. Miejsca, do których mierzy się przedmiotową wysokość to:

- górna powierzchnia najwyższego położonego stropu, łącznie z grubością izolacji cieplnej i warstwy ją osłaniającej – w tym przypadku nie uwzględnia się wyniesionych ponad tę płaszczyznę:
 - nadbudówek stanowiących maszynownie dźwigów lub inne pomieszczenia techniczne oraz
 - obudowy wyjścia z klatek schodowych, albo
- najwyższy położony punkt stropodachu lub konstrukcji przekrycia budynku - w przypadku, gdy punkt ten znajduje się bezpośrednio nad pomieszczeniem przeznaczonym na pobyt ludzi.

Zauważyć należy, że w przepisie zawarto pewne doprecyzowania, których nie było w dotychczasowym rozporządzeniu. Aby rozwiać pojawiające się wątpliwości interpretacyjne wskazano, że wysokość budynku mierzy się od projektowanego poziomu terenu oraz dodano bardziej precyzyjny opis elementów, których nie uwzględnia się przy wyznaczaniu tej wysokości.

Wyjaśnić należy, że określony w tym przepisie sposób mierzenia wysokości budynku nie wpływa na sposób określania wysokości zabudowy, o której mowa w ustawie o planowaniu i zagospodarowaniu przestrzennym, oraz na ocenę jej zgodności z ustaleniami miejscowego planu zagospodarowania przestrzennego, decyzji o warunkach zabudowy, uchwały o ustaleniu lokalizacji inwestycji mieszkaniowej czy zintegrowanego planu inwestycyjnego.

7) § 8

Ust. 1 wskazuje, że w celu określenia wymagań technicznych i użytkowych wynikających z projektu rozporządzenia wprowadza się podział budynków na grupy pod względem wysokości.

W ust. 2 natomiast wskazano, że w celu wyznaczenia liczby kondygnacji nadziemnych należy określić poziom przyległego terenu, o którym mowa w definicji kondygnacji nadziemnej. W przepisie zawarto wyjaśnienie co należy rozumieć poprzez poziom przyległego terenu oraz odesłanie do załącznika nr 2, w którym objaśniono sposób wyznaczania powyższego poziomu.

8) § 9

Zgodnie z ust. 1 wymiary, które wymagane są przepisami projektu rozporządzenia rozumie się jako te uzyskane z uwzględnieniem wykończenia powierzchni budynków (np. w przypadku elewacji budynków – z uwzględnieniem warstw wykończeniowych). Natomiast w odniesieniu do szerokości drzwi wymaganych przepisami projektu rozporządzenia – wymiary te rozumiane są jako wymiary w świetle ościeżnicy.

W ust. 2 wskazano, że grubość skrzydła drzwi, wraz z okuciami, w szczególności klamką, po otwarciu nie może pomniejszać wymiaru szerokości otworu w świetle ościeżnicy – tj. drzwi dobiera i montuje się w taki sposób, aby po ich otwarciu skrzydło nie wpływało na szerokość otworu w świetle ościeżnicy, niezależnie od jego grubości.

W ust. 3 natomiast wskazano, że odległości budynków od innych budynków, urządzeń budowlanych (zatem również stanowisk postojowych) lub granicy działki budowlanej mierzy się w poziomie w miejscu ich najmniejszego oddalenia. W związku z powyższym wymagane w projekcie rozporządzenia odległości pomiędzy np. budynkiem a granicą działki (§ 11) mierzy się w tym punkcie budynku, który jest zlokalizowany najbliżej granicy działki budowlanej i to ta odległość musi być nie mniejsza niż wymagana danymi przepisami projektu rozporządzenia. Podkreślić przy tym należy, że wymiary, zgodnie z ust. 1, przyjmuje się z uwzględnieniem wykończenia powierzchni budynku.

W ust. 4 zawarto wyłączenie dotyczące budynków istniejących - w przypadku budynków istniejących dopuszcza się przyjmowanie odległości, o których mowa w ust. 3 (tj. odległość budynku od innych budynków, urządzeń budowlanych lub granicy działki budowlanej), bez uwzględniania grubości warstw izolacji cieplnej, tynków lub okładzin zewnętrznych. Dopuszczenie to jednak nie dotyczy tej ściany budynku, która usytuowana jest bezpośrednio przy granicy działki budowlanej.

II. Dział II. Zabudowa i zagospodarowanie działki budowlanej

Z uwagi na szeroki zakres merytoryczny Działu II., jego przepisy podzielono na 9 kolejnych rozdziałów, które dotyczą sytuowania na działce budowlanej.

Rozdział 1. Usytuowanie budynku

9) § 10

W ust. 1 tego przepisu wskazano miejsca, w których dopuszczone jest sytuowanie budynku z pomieszczeniem przeznaczonym na pobyt ludzi.

W ust. 2 wymieniono przykładowe uciążliwości, które w przypadku ich występowania, wykluczają sytuowanie budynku z pomieszczeniem przeznaczonym na pobyt ludzi, w obrębie tych uciążliwości – przy czym podkreślić należy, że przepis ten stosuje się łącznie z ust. 1.

Jednymi z tych uciążliwości mogą być te związane z hałasem i drganiami czy ekspozycją na radon. Szczegółowe wymagania w tym zakresie zawarto w Dziale VIII Higiena i zdrowie.

10) § 11

W ust. 1 uregulowano ogólny, podstawowy warunek określający minimalną odległość w jakiej sytuuje się budynek na działce budowlanej w stosunku do granicy tej działki budowlanej. Odległość ściany od granicy działki ma być nie mniejsza niż 3 m. Natomiast w przypadku budynku mieszkalnego wielorodzinnego o wysokości ponad 4 kondygnacji nadziemnych odległość ta ma być nie mniejsza niż 4 m.

Odległości te dotyczą ściany bez okien, drzwi i elementów doświetlających. Jeśli w tej ścianie zostanie zamontowane okno, drzwi lub element doświetlający, to odległość do okna, drzwi lub elementu doświetlającego od granicy działki ma wynosić min. 4 m (a w przypadku budynku mieszkalnego wielorodzinnego o wysokości ponad 4 kondygnacji nadziemnych – 5 m), zgodnie z ust. 2.

W tym miejscu podkreślić należy, że wskazane w tym przepisie odległości stosuje się, jeżeli z przepisów projektu rozporządzenia, wskazanych w tym przepisie, lub też przepisów odrębnych nie wynika inaczej. Zatem nie można przyjąć założenia, że za każdym razem (w przypadku każdego zamierzenia budowlanego) odległość ścian budynku od granicy działki wynosi 3 m lub 4 m (w przypadku budynku mieszkalnego wielorodzinnego o wysokości ponad 4 kondygnacji nadziemnych), ponieważ inne przepisy zawarte w projekcie rozporządzenia, a także inne – odrębne przepisy, np. w zakresie sieci gazowych, mogą narzucać większe odległości.

Podczas sytuowania budynku w stosunku do granicy działki budowlanej należy brać pod uwagę:

- wpływ projektowanego budynku i związanych z nim urządzeń na budynki znajdujące się na sąsiednich działkach oraz na własnej działce,
- wpływ istniejących budynków i związanych z nimi urządzeń na sąsiednich działkach, na projektowany budynek i urządzenia na własnej działce,
- kwestie czy sąsiednia działka jest zabudowana.

W kontekście powyższego należy sprawdzić następujące przepisy tego rozporządzenia, które mogą wpłynąć na zwiększenie odległości budynku od granicy działki budowlanej:

- kwestie przesłaniania (par. 12),
- kwestie sytuowania stanowisk postojowych (par. 16),
- kwestie sytuowania miejsc do gromadzenia odpadów stałych (par. 20),
- kwestie sytuowania wylotu przewodu wentylującego oraz krawędzi pokrywy zbiornika na nieczystości ciekłe (par. 29),
- kwestie sytuowania placu zabaw i miejsc rekreacyjnych (par. 34 i 35),
- kwestie nasłonecznienia (par. 56),
- kwestie odległości z uwagi na bezpieczeństwo przeciwpożarowe (par. 283-285).

W ust. 2 wskazano minimalne odległości pomiędzy granicą działki budowlanej, a zewnętrzną krawędzią okna, drzwi lub elementu doświetlającego, okna lub elementu doświetlającego umieszczonego w dachu (przy czym dotyczy to przypadku, gdy okno lub element doświetlający zwrócone jest w stronę granicy działki, w stosunku do której rozpatrywana jest odległość), a także okapem lub gzymszem zwróconym w stronę granicy działki budowlanej, balkonu, daszku, galerii, tarasu, schodów zewnętrznych, rampy lub pochylni (przy czym przepis nie dotyczy pochylni przeznaczonej dla osób niepełnosprawnych oraz rampy znajdującej się całkowicie poniżej poziomu otaczającego terenu).

W ust. 3 zawarto dopuszczenia, zgodnie z którymi możliwe jest sytuowanie budynku inaczej niż zostało to określone w ust. 1 tego przepisu. Zatem w:

- pkt 1 wskazano, w jakim przypadku możliwe jest usytuowanie budynku zwróconego ścianą bez okna, drzwi lub elementu doświetlającego w stronę tej granicy, w odległości nie mniejszej niż 1,5 m od granicy działki budowlanej lub bezpośrednio przy tej granicy – jest to możliwe tylko w sytuacji, gdy miejscowy plan zagospodarowania przestrzennego dopuszcza taką możliwość;

- pkt 2 wskazano, że możliwe jest sytuowanie budynku bezpośrednio przy granicy działki budowlanej, jednakże konieczne jest spełnienie łącznie następujących warunków:
 - uwzględnienie przepisów odrębnych oraz przepisów tego projektu rozporządzenia wymienionych w tym przepisie,
 - budynek ten będzie przylegał całą długością swojej ściany do ściany budynku istniejącego na sąsiedniej działce budowlanej – podkreślić należy, że przepis sformułowany w czasie przyszłym, zatem rozpatruje się stan po usytuowaniu budynku, wyjaśnić przy tym należy, że przez długość ściany rozumie się poziomy wymiar płaszczyzny ściany (wzdłuż granicy działki budowlanej),
 - wysokość tego budynku będzie zgodna z miejscowym planem zagospodarowania przestrzennego lub decyzją o warunkach zabudowy i zagospodarowania terenu - podkreślić należy, że przepis sformułowany w czasie przyszłym, więc podobnie jak w przypadku warunku dotyczącego przylegania ściany, rozpatruje się stan po usytuowaniu budynku;
- pkt 3 zawarto szczególne dopuszczenia (możliwości) dla zabudowy jednorodzinnej i zabudowy zagrodowej. Dlatego, uwzględniając przepisy odrębne oraz przepisy tego projektu rozporządzenia wymienione w tym przepisie, możliwe są trzy następujące rozwiązania:
 - usytuowanie budynku skierowanego w stronę granicy działki budowlanej ścianą bez okna, drzwi lub elementu doświetlającego bezpośrednio przy tej granicy działki budowlanej lub w odległości z minimalnej 1,5 m – w przypadku, gdy na działce budowlanej nie ma możliwości wyznaczenia kwadratu o bokach 16 m x 16 m;
 - nadbudowa budynku albo nadbudowa budynku wraz z przebudową, o nie więcej niż jedną kondygnację - w przypadku gdy budynek ten usytuowany jest od granicy działki budowlanej w odległości mniejszej niż określona w ust. 1 tego przepisu, przy czym warunkiem koniecznym do skorzystania z tego rozwiązania jest przyjęcie takich rozwiązań projektowych, aby w tej ścianie, która zlokalizowana jest w odległości mniejszej niż 4 m od granicy działki budowlanej, nie znajdowało się okno, drzwi ani element doświetlający; podkreślić przy tym należy, że w tej sytuacji ww. ściana rozpatrywana jest jako jedna całość składająca się z części istniejącej i części nadbudowywanej – zatem w żadnej z tych części (ani nowej, ani istniejącej) nie może znajdować się okno, drzwi lub element doświetlający. Zmiana względem dotychczasowego rozporządzenia została wprowadzona dla ułatwienia procesu inwestycyjnego. Przepisy dotychczasowego rozporządzenia dotyczyły wyłącznie nadbudowy budynku usytuowanego niezgodnie z przepisami tego rozporządzenia, natomiast nadbudowa powiązana jest technicznie z przebudową całego budynku (inwestor dokonując nadbudowy budynku wykonuje również jego przebudowę).
 - usytuowanie wolnostojącego budynku gospodarczego lub wolnostojącego garażu o maksymalnych wymiarach wskazanych w tym przepisie – długość nie większa niż 7 m i wysokość nie większa niż 3,5 m - zlokalizowanego bezpośrednio przy granicy działki budowlanej lub w odległości nie mniejszej niż 1,5 m skierowanego ścianą bez okna, drzwi lub elementu doświetlającego.

Należy pamiętać, że ściana budynku z uwagi na zbliżenie się budynku do granicy działki budowlanej musi spełniać wymagania wynikające z przepisów par. 283-285.

W ust. 4 wskazano przypadki sytuowania budynku w odległości nie mniejszej niż 1,5 m, w których dopuszcza się, aby odległość okapu od granicy tej działki wynosiła co najmniej 1 m.

W ust. 5 wskazano w jaki sposób nie sytuuje się na działce budowlanej budynku inwentarskiego lub budynku gospodarczego, jeżeli na sąsiedniej działce budowlanej zlokalizowany jest istniejący budynek mieszkalny, budynek zamieszkania zbiorowego lub budynek użyteczności publicznej, lub taki dla którego istnieje ostateczna decyzja o pozwoleniu na budowę lub dokonano skutecznego zgłoszenia.

W ust. 6 wskazano, iż w przypadku części podziemnej budynku, a także budowli podziemnej spełniającej funkcje użytkowe budynku, znajdujących się całkowicie poniżej poziomu przylegającego

terenu, odległości od granicy działki budowlanej się nie ustala, jeżeli nie wynika ona z miejscowego planu zagospodarowania przestrzennego lub decyzji o warunkach zabudowy i zagospodarowaniu terenu.

W ust. 7 wskazano w jakim przypadku nie wymaga się spełnienia warunków ust. 1–6 tego przepisu.

Zgodnie zatem z tym przepisem zachowanie wymienionych w ust. 1–6 odległości (uwzględniając przepisy odrębne), nie jest wymagane względem tej granicy działki budowlanej do której przylega:

- 1) teren lub użytek gruntowy oznaczony w ewidencji gruntów i budynków jako droga – dr lub grunt przeznaczony pod budowę dróg publicznych lub linii kolejowych – Tp;
- 2) publicznie dostępny plac.

Kwestie dotyczące zaliczenia poszczególnych gruntów do użytków gruntowych „dr” oraz „Tp” zostały uregulowane odpowiednio w wierszu nr 19 oraz wierszu nr 22 tabeli zawartej w załączniku nr 1 do rozporządzenia Ministra Rozwoju, Pracy i Technologii z dnia 27 lipca 2021 r. w sprawie ewidencji gruntów i budynków (Dz. U. z 2024 r. poz. 219, z późn. zm.).

Podkreślić także należy, że jest konieczne, aby dany użytek gruntowy, tj. dr lub Tp, był usytuowany bezpośrednio na tej granicy działki, względem której rozpatrywane są odległości – tym samym przepis nie dotyczy sytuacji, gdy użytek dr lub Tp znajduje się na działce sąsiedniej, ale jest oddalony od granicy.

Ponadto wskazano, że nie jest konieczne zachowanie odległości, o których mowa w ust. 1-6, względem terenu nieprzeznaczonego w akcie planowania przestrzennego pod zabudowę oraz publicznie dostępnego placu.

W ust. 8 zawarto odniesienie do załącznika nr 3 do projektu rozporządzenia, który to graficznie przedstawia sposób określania minimalnych odległości budynku oraz innych elementów od granicy działki budowlanej.

W ust. 9 zawarto regulacje w zakresie odległości budynków produkcyjnych lub magazynowych od budynków mieszkalnych lub budynków zamieszkania zbiorowego sytuowanych na działkach innych niż planowany budynek produkcyjny lub magazynowy. Ze względu na bezpieczeństwo oraz komfort mieszkania wprowadzono odległość pomiędzy ścianami budynku magazynowego lub produkcyjnego o powierzchni zabudowy przekraczającej 1000 m² a ścianami istniejącego budynku mieszkalnego lub budynku zamieszkania zbiorowego – wynoszącą co najmniej 30 m. Obowiązek ten będzie też dotyczył przypadku, gdy dla budynku mieszkalnego lub zamieszkania zbiorowego istnieje ostateczna decyzja pozwolenia na budowę albo zostało skutecznie dokonane zgłoszenie budowy. Wymagana odległość będzie mierzona w promieniu 30 m od istniejących budynków mieszkalnych lub budynków zamieszkania zbiorowego. Obowiązek ten dotyczy sytuacji projektowania budynku magazynowego lub produkcyjnego, a nie budynku mieszkalnego czy zamieszkania zbiorowego.

W ust. 10 wskazano, iż w przypadku korzystania z przepisów zawartych w ust. 3, sąsiednia działka budowlana staje się objęta obszarem oddziaływania obiektu w rozumieniu art. 3 pkt 20 ustawy Pb. W tym miejscu podkreślić należy, że opisany powyżej przypadek, tj. stosowanie ust. 3 tego przepisu, nie jest jedyną sytuacją, która powoduje objęcie sąsiedniej działki obszarem oddziaływania obiektu w rozumieniu przepisów ustawy Pb – niemniej dopuszczenia zawarte w ww. przepisach są na tyle istotne, że w każdym przypadku, gdy mamy z nimi do czynienia powodują one objęcie sąsiedniej działki obszarem oddziaływania obiektu.

11) § 12

W ust. 1 zawarto normę wskazującą na konieczność zapewnienia naturalnego oświetlenia pomieszczeń przeznaczonych na stały pobyt ludzi przy ustalaniu odległości budynku od innych obiektów. Powyższe uznaje się za osiągnięte przy łącznym spełnieniu następujących wymagań:

- pomiędzy ramionami kąta 60° nie znajduje się przesłaniająca część tego samego budynku lub inny obiekt przesłaniający w odległości nie mniejszej niż:
 - a) wysokość przesłaniania – w przypadku obiektów przesłaniających o wysokości do 35 m,

b) 35 m – w przypadku obiektów przesłaniających o wysokości ponad 35 m;

ww. kąt 60° wyznacza się w płaszczyźnie poziomej, a jego wierzchołek sytuuje się w zewnętrznym licu ściany na osi okna lub elementu doświetlającego pomieszczenia przesłanianego, a jedno z ramion tego kąta odchylone jest od tego lica o kąt nie mniejszy niż 12° ;

– zachowano wymagania z § 53 i § 56.

Dotychczas wymóg zawarty w tym przepisie dotyczył wszystkich pomieszczeń przeznaczonych na pobyt ludzi. W projekcie złagodźono regulację, zaznaczając, że wymaganie obligatoryjnie należy spełnić tylko dla pomieszczeń przeznaczonych na stały pobyt ludzi.

Zmieniono również sposób wyznaczania kąta 60° , o którym mowa w przepisie. Do tej pory kąt ten wyznaczało się w płaszczyźnie poziomej, z wierzchołkiem usytuowanym w wewnętrznym licu ściany na osi okna.

Zmiana zawarta w projekcie przewiduje usytuowanie wierzchołka kąta na zewnętrznym licu ściany, jednak przy zastrzeżeniu, że jedno z ramion tego kąta odchylone jest od lica o kąt nie mniejszy niż 12° . Ma ona na celu uproszczenie i uspołnienie przepisów. Analizę przesłaniania wykonuje się na wstępnym etapie projektowania, kiedy bardziej szczegółowe cechy budynku, takie jak szerokość okien czy grubość ścian, nie są jeszcze znane i mogą się zmieniać. Dlatego też usytuowanie kąta, o którym mowa w przepisie na zewnętrznym licu ściany, z uwzględnieniem grubości ściany poprzez konieczność odchylenia jednego z ramion o 12° będzie dawało podobne wyniki jak dotychczasowy sposób, jednak przy prostszym projektowaniu i weryfikacji przez organy administracji architektoniczno-budowlanej. Wprowadzana zmiana ma na celu również rozwiązanie problemu w ocenie przesłaniania przez projektowany obiekt już istniejącego budynku sąsiedniego – ocena ta była problematyczna ze względu na utrudniony dostęp do informacji o rozmieszczeniu pomieszczeń przeznaczonych na pobyt ludzi czy grubości ścian w tym budynku.

W ust. 2 wprowadzono dopuszczenie spełnienia wymogu zawartego w ust. 1 poprzez sumowanie kątów, o których mowa w ust. 1. Jest to możliwe w przypadku, gdy pomiędzy płaszczyznami wyznaczonymi przez ramiona kąta, o którym mowa w ust. 1 pkt 1 znajdują się obiekty przesłaniające, oraz pod warunkiem, że łączna wartość sumowanych kątów wyniesie co najmniej 75° .

To dopuszczenie wprowadzone w projekcie jako nowa regulacja ma na celu sprawienie, żeby punktowe obiekty przesłaniające okno w niewielkim stopniu nie uniemożliwiały uznania go za prawidłowo oświetlony. W zamian za brak ciągłości kąta wprowadzono wymóg powiększenia sumy kątów o 15° w stosunku do kąta niepodzielonego, o którym mowa w ust. 1. Przykładową sytuację, w której można skorzystać z powyższego dopuszczenia przedstawiono poniżej:

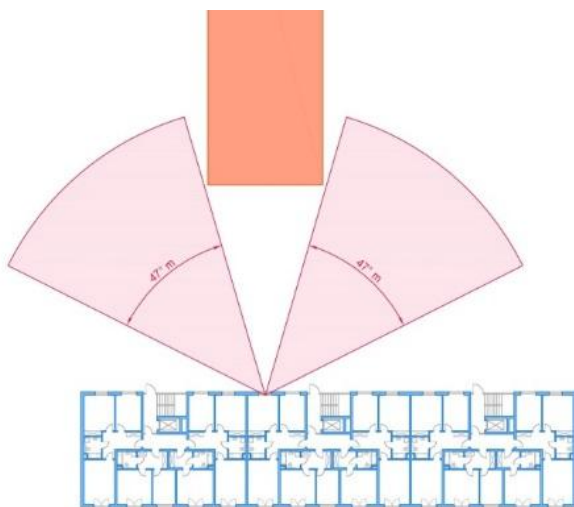

Rys. 1. Dopuszczenie ust. 2.

W ust. 3 sprecyzowano, jak mierzy się wysokość przesłaniania, o której mowa w ust. 1 pkt 1. Zgodnie z przepisem wysokość tę mierzy się:

- od poziomu dolnej krawędzi okna, lecz nie niżej niż na poziomie 85 cm od poziomu powierzchni podłogi pomieszczenia, najniżej położonego okna lub elementu doświetlającego pomieszczenia przesłanianego
- do poziomu najwyższej zacieniającej krawędzi obiektu przesłaniającego lub jego przesłaniającej części.

W porównaniu do brzmienia przepisu z dotychczasowego rozporządzenia podtrzymano wymóg, aby wysokość, o której mowa w przepisie była mierzona od poziomu dolnej krawędzi najniżej położonego okna lub elementu doświetlającego budynek przesłanianego, wprowadzono jednak zastrzeżenie, że poziom ten nie może być niższy niż 85 cm.

Brzmienie przepisu z dotychczasowego rozporządzenia było mniej korzystne dla wysokich okien zaczynających się na poziomie podłogi. Tymczasem dla użytkownika to drugie rozwiązanie jest z pewnością bardziej korzystne pod względem zapewnienia naturalnego oświetlenia pomieszczenia.

Ust. 4 zawiera dopuszczenie, zgodnie z którym możliwe jest sytuowanie obiektów przesłaniających takich jak maszt, komin, wieża lub też inny obiekt budowlany, w odległości nie mniejszej niż 10 m od okna lub elementu doświetlającego pomieszczenia przesłanianego i bez ograniczenia wysokości tego przesłaniającego obiektu. W takim przypadku konieczne jest jednak, aby szerokość przesłaniająca była nie większa niż 3 m, mierzac równoległe do płaszczyzny okna lub elementu doświetlającego.

W ust. 5 natomiast wskazano, że odległości, o których mowa w ust. 1 pkt 1 (tj. 35 m – dla obiektów przesłaniających o wysokości ponad 35 m oraz wysokość równa wysokości przesłaniania – dla obiektów o wysokości do 35 m), mogą być zmniejszone o nie więcej niż połowę, jeżeli dane zamierzenie budowlane znajduje się w zabudowie śródmiejskiej.

W tym miejscu należy wyjaśnić, że obiektem przesłaniającym w myśl tego przepisu nie są drzewa ani ich korony.

W ust. 6 natomiast zawarto zastrzeżenie, że elementów drugorzędnych budynku, znajdujących się w odległości nie większej niż 1,8 m od ściany tego budynku, nie uznaje się za obiekt przesłaniający. Wymieniono również przykładowe elementy drugorzędne, o których mowa w przepisie, a więc balkony, loggie, balustrady, gzymsy. Te elementy z uwagi na ich rozmiar i czasem nieregularny kształt w znikomym sposób wpływają na przesłanianie.

Jest to nowa regulacja, wprowadzona w projekcie, mająca na celu wyeliminowanie wątpliwości przy projektowaniu i weryfikacji projektów.

Rozdział 2. Dojścia i dojazdy

12) § 13

Zgodnie z ust. 1 zarówno do działki budowlanej, jak i budynku i urządzenia z nim związanego (przy czym jak wskazano na wstępie uzasadnienia – projekt rozporządzenia posługuje się formą liczby pojedynczej, zatem wymagania tego nie odczytuje się jako konieczność doprowadzenia dojścia i dojazdu do jednego urządzenia związanego z budynkiem, a jako konieczność doprowadzenia dojścia i dojazdu do każdego takiego urządzenia) zapewnia się dojście i dojazd tak, aby:

- umożliwiały one dostęp do drogi publicznej,
- były odpowiednie do przeznaczenia i sposobu ich użytkowania,
- były odpowiednie względem wymagań dotyczących ochrony przeciwpożarowej, określonych w przepisach odrębnych.

Wskazanymi w przepisach przepisami odrębnymi dotyczącymi ochrony przeciwpożarowej, regulującymi dojeżdżenie i dojazd do działki budowlanej są między innymi przepisy rozporządzenia Ministra Spraw Wewnętrznych i Administracji z dnia 24 lipca 2009 r. w sprawie przeciwpożarowego zaopatrzenia w wodę oraz dróg pożarowych (Dz.U. Nr 124, poz. 1030).

W ust. 2 wskazano minimalne szerokości dojazdu do działki budowlanej. Są to 3 m dla ruchu jednokierunkowego i 5 m dla ruchu dwukierunkowego.

W ust. 3 uregulowano natomiast minimalną szerokość dojeżdżania do działki budowlanej. Jest to 1,8 m (zgodnie z przepisami rozporządzenia Ministra Infrastruktury z dnia 24 czerwca 2022 r. w sprawie przepisów techniczno-budowlanych dotyczących dróg publicznych (Dz.U. z 2022 r. poz. 1518, z późn. zm.).

Zgodnie z ust. 4 minimalna szerokość dojazdu do budynku i urządzeń z nim związanych, wymagających dojazdu, to 3 m.

W ust. 5 natomiast dopuszczono zastosowanie dojeżdżania i dojazdu do działki budowlanej w postaci ciągu pieszo-jezdnego (tj. pasa, po którym jednocześnie mogą poruszać się piesi i pojazdy oraz możliwy jest postój pojazdów) – w takim przypadku szerokość tego ciągu ma wynosić nie mniej niż 5 m.

W ust. 6 zawarto natomiast dopuszczenie dotyczące istniejącego dojeżdżania i dojazdu do działki budowlanej. Dopuszcza się zastosowanie istniejącego i urządzonego dojeżdżania i dojazdu do działki budowlanej w postaci ciągu pieszo-jezdnego pod warunkiem, że ma on szerokość nie mniejszą niż 3 m, dla ruchu dwukierunkowego, w przypadku budowy, przebudowy lub zmiany sposobu użytkowania następujących budynków:

- 1) jednego budynku mieszkalnego jednorodzinnego,
- 2) budynku rekreacji indywidualnej,
- 3) garażu w zabudowie jednorodzinnej,
- 4) budynku gospodarczego w zabudowie jednorodzinnej lub zagrodowej,
- 5) budynku inwentarskiego w zabudowie zagrodowej.

Dopuszczenie istniejącego i urządzonego dojeżdżania i dojazdu do działki budowlanej w postaci ciągu pieszo-jezdnego o szerokości 3 m, w przypadku budowy, przebudowy lub zmiany sposobu użytkowania ma zastosowanie wyłącznie do jednego budynku mieszkalnego jednorodzinnego, budynku rekreacji indywidualnej, garażu w zabudowie jednorodzinnej, budynku gospodarczego w zabudowie jednorodzinnej lub zagrodowej, budynku inwentarskiego w zabudowie zagrodowej. Przedmiotowe dopuszczenie ma na celu umożliwienie dla niektórych budynków wykorzystania istniejącego dojeżdżania i dojazdu do działki budowlanej, gdy ma szerokość nie mniejszą niż 3,0 m. Dotyczy to sytuacji, w której istniejący i urządzonego ciąg pieszo-jezdny wskazanej szerokości jest już wykorzystywany przez użytkowników tam zamieszkujących.

W ust. 7 zawarto dopuszczenie zmniejszenia szerokości dojeżdżania do działki budowlanej do 1,2 m, ale jedynie pod warunkiem zaprojektowania miejsc do wymijania się osób ze szczególnymi potrzebami. Miejsca te mają mieć długość nie mniejszą niż 2 m i szerokość nie mniejszą niż 1,8 m, natomiast odległość między tymi miejscami ma być nie większa niż 25 m oraz umożliwiać wzajemną widoczność osób ze szczególnymi potrzebami i zapewniać optymalny czas oczekiwania na wyminięcie się.

Zgodnie z ust. 8 dojeżdżenie i dojazd do budynku użyteczności publicznej, budynku mieszkalnego wielorodzinnego, budynku zamieszkania zbiorowego, budynku magazynowego lub produkcyjnego wyposaża się w oświetlenie elektryczne, które ma zapewniać bezpieczne ich użytkowanie po zapadnięciu zmroku. Projektowany przepis jest inaczej sformułowany niż przepis widniejący w dotychczasowym rozporządzeniu. Zamiast wyłączenia obowiązku zawartego w przepisie dla budynku jednorodzinnego, budynku rekreacji indywidualnej i budynku z zabudowie zagrodowej zdecydowano się na bardziej ścisłe wyliczenie budynków, które ten obowiązek dotyczy. Przepis zawarty w projekcie w sposób jasny i jednoznaczny określa budynki, do których dojeżdżenie i dojazd mają być oświetlone.

W ust. 9 określono natomiast przypadek, w którym konieczne jest, aby dojazd oraz ciąg pieszo-jezdny miały konstrukcję nawierzchni o nośności co najmniej dostosowanej do masy pojazdów, które będą po nich się poruszały.

Warto zwrócić uwagę, że w stosunku do brzmienia przepisu z dotychczasowego rozporządzenia w projekcie nie zawarto konkretnego wskazania pojazdów, o jakich mowa.

13) § 14

Zgodnie z ust. 1 do wejścia do budynku mieszkalnego wielorodzinnego, budynku zamieszkania zbiorowego oraz budynku użyteczności publicznej doprowadza się dojeżdżenie o nawierzchni twardej. Minimalna szerokość tego dojeżdżenia ma wynosić 1,8 m. Konieczne jest przy tym, aby przynajmniej jedno z tych dojeżdżeń (doprowadzanych do wejścia do budynku) zapewniało osobom ze szczególnymi potrzebami dostęp do części budynku, z której te osoby mogą korzystać.

Jednocześnie zaznaczyć należy, że przepis jednoznacznie wskazuje, iż jest konieczne, aby nawierzchnia dojeżdżenia była twarda - aczkolwiek nie reguluje się w jaki sposób dojeżdżenia te należy utwardzić.

Ponadto wskazać należy, że dla zachowania wymaganej minimalnej szerokości dojeżdżenia do budynku konieczne jest, aby dojeżdżenie to na całej długości pozbawione było przeszkód, tj. we wskazanej przestrzeni (o minimalnej szerokości 1,8 m) nie sytuuje się obiektów np. małej architektury, których umieszczenie powoduje zawężenie tej szerokości.

W ust. 2 zawarto dopuszczenie zmniejszenia szerokości dojeżdżenia, o którym mowa w ust. 1 do co najmniej 1,2 m. Można skorzystać z tego dopuszczenia jedynie pod warunkiem zaprojektowania miejsc do wymijania się osób ze szczególnymi potrzebami, o długości nie mniejszej niż 2 m i szerokości nie mniejszej niż 1,8 m. Odległość między tymi miejscami ma być nie większa niż 25 m oraz umożliwiać wzajemną widoczność osób ze szczególnymi potrzebami oraz zapewniać optymalny czas oczekiwania na wyminięcie się.

W ust. 3 natomiast zawarto jednoznaczne wskazanie, że wymaganie zapewnienia dostępności dla osób ze szczególnymi potrzebami, o którym mowa w ust. 1, nie dotyczy budynku na terenie zamkniętym z wyjątkiem budynku użyteczności publicznej. W tym miejscu podkreślić należy, iż definicja terenu zamkniętego znajduje się w art. 2 pkt 9 ustawy z dnia 17 maja 1989 r. – Prawo geodezyjne i kartograficzne (Dz. U. z 2024 r. poz. 1151 z późn. zm.) i każdorazowo, gdy przepisy projektu rozporządzenia posługują się pojęciem „teren zamknięty” rozumie się przez to teren zamknięty zgodnie z przepisami ww. ustawy – Prawo geodezyjne i kartograficzne.

Rozdział 3. Stanowiska postojowe i garaże dla samochodów

14) § 15

W ust. 1 wskazano, że stosownie do przeznaczenia działki budowlanej i sposobu jej zabudowy, zagospodarowując działkę budowlaną urządza się stanowiska postojowe dla samochodów – również stanowiska postojowe dla samochodów, z których korzystają osoby niepełnosprawne oraz miejsca dla rowerów użytkowników stałych i przebywających okresowo.

Na stanowiskach postojowych oraz na miejscach dla rowerów należy również zapewnić instalację punktów ładowania oraz okablowanie wraz z infrastrukturą kanałową, zgodnie z art. 12a ustawy o elektromobilności i paliwach alternatywnych (Dz.U. z 2024 r. poz. 1289 z późn. zm.).

Wprowadzenie powyższego obowiązku, który nie był ujęty w dotychczasowym rozporządzeniu związany jest z planowaną zmianą przepisów powyższej ustawy w celu implementacji art. 14 dyrektywy EPBD, który wprowadza zwiększone wymagania dotyczące dalszego rozwoju elektromobilności w państwach członkowskich. Przepisy te odnoszą się do wymagań dotyczących między innymi możliwości instalowania punktów ładowania, zapewnienia okablowania wstępnego i infrastruktury kanałowej, a także zapewnienia miejsc dla rowerów. Brak infrastruktury ładowania w budynkach może stanowić barierę dla upowszechnienia pojazdów elektrycznych. Ogólnym celem dotyczącym rozwoju infrastruktury na rzecz elektromobilności zgodnej z zasadami zrównoważonego rozwoju jest przyspieszenie rozwoju infrastruktury ładowania w budynkach lub w ich sąsiedztwie.

Zaznaczyć należy, że w listopadzie 2024 r. udostępniono do prekonsultacji projekt wkladu do ustawy o elektromobilności i paliwach alternatywnych, wdrażającego art. 14 dyrektywy EPBD. Materiały wraz z uwagami jakie wpłynęły do Ministerstwa w zakresie implementacji art. 14 dyrektyw EPBD do polskiego porządku prawnego, dostępne są na [stronie internetowej Ministerstwa](#).

W ust. 2 wskazano w jaki sposób określa się liczbę stanowisk postojowych oraz miejsc dla rowerów, których konieczność urządzenia na działce budowlanej wynika z ust. 1 tego przepisu. Ma ona być zapewniona zgodnie z ustaleniami miejscowego planu zagospodarowania przestrzennego albo decyzji o warunkach zabudowy i zagospodarowania terenu. Ma również uwzględniać potrzebną liczbę stanowisk, z których korzystają osoby niepełnosprawne.

W ust. 3 dodano, że na terenie zamkniętym określonym decyzją Ministra Obrony Narodowej obowiązki, o których mowa w ust. 1 pkt 2, uznaje się za spełnione, jeżeli infrastruktura ładowania ogranicza się do pojazdów służbowych i urządzeń transportu wewnętrznego. Na terenie określonym w zdaniu pierwszym przepisu ust. 2 nie stosuje się.

15) § 16

W ust. 1 przedmiotowego paragrafu uregulowano minimalne odległości stanowiska postojowego oraz zgrupowania stanowisk postojowych od placu zabaw dla dzieci, boiska dla dzieci i młodzieży, zwróconego w stronę tego stanowiska okna lub elementu doświetlającego pomieszczenia przeznaczonego na stały pobyt ludzi w budynku działalności leczniczej, w budynku oświaty i wychowania, w budynku mieszkalnym, w budynku zamieszkania zbiorowego (z wyjątkiem: hotelu, motelu, pensjonatu, domu wypoczynkowego, budynku koszarowego, schroniska młodzieżowego i schroniska). Odległości te uzależnione są od ilości stanowisk postojowych i mają zastosowanie również w przypadku zadaszonych oraz otwartych garaży wielopoziomowych.

Zaznaczyć należy, że w porównaniu do przepisu zawartego w dotychczasowym rozporządzeniu, w projekcie nie zwiększa się odległości dla zgrupowania samochodów osobowych powyżej 60 stanowisk postojowych. Przepis przewiduje minimalną odległość 10 m, w przypadku samochodów osobowych, dla każdego zgrupowania powyżej 10 stanowisk postojowych. Oddziaływanie samochodów zaparkowanych w dalszej odległości jest mniejsze niż tych bliżej. Na parkingu powyżej 10 samochodów kolejne już stoją w takiej odległości, że oddziaływanie jest znikome.

Ust. 2 reguluje z kolei minimalne odległości stanowiska postojowego oraz zgrupowania stanowisk postojowych, jak również otwartego garażu wielopoziomowego od granicy działki budowlanej na której są one sytuowane. Podobnie jak w ust. 1, odległości również uzależnione są od ilości stanowisk postojowych.

Podobnie jak w ust. 1 zrezygnowano z regulacji zwiększającej odległość dla zgrupowania powyżej 60 stanowisk postojowych, w przypadku samochodów osobowych. Przepis przewiduje minimalną odległość 6 m, w przypadku samochodów osobowych, dla każdego zgrupowania powyżej 10 stanowisk postojowych.

W ust. 3 została wprowadzona regulacja określająca, kiedy poszczególne stanowiska postojowe należy traktować jako jedno zgrupowanie. W sytuacji, gdy pomiędzy poszczególnymi stanowiskami postojowymi w obrębie działki budowlanej dla samochodów osobowych odległość jest mniejsza niż 5 m to należy zsumować liczbę stanowisk postojowych i stosować odpowiednio minimalne odległości wynikające z ust. 1 i 2. W odniesieniu do zgrupowań stanowisk postojowych dla samochodów innych niż osobowe, liczbę stanowisk postojowych w zgrupowaniach sumuje się, jeżeli odległość pomiędzy zgrupowaniami jest mniejsza niż 8 m. W tym miejscu podkreślić należy, że sposób mierzenia odległości został określony w § 9. Z powyższego wynika, że jeżeli pomiędzy poszczególnymi stanowiskami postojowymi odległość jest mniejsza niż 5 m (dla stanowisk dla samochodów osobowych) lub 8 m (dla stanowisk dla samochodów innych niż osobowe), to stanowiska te tworzą jedno zgrupowanie stanowisk postojowych.

Przedmiotowy przepis należy zatem rozumieć jako sytuację „A+B=C”, gdzie: A – np. zgrupowanie składające się z 5 stanowisk postojowych, B – np. zgrupowanie składające się z 8 stanowisk postojowych, C – zgrupowanie składające się z 13 stanowisk postojowych, dla powyżej opisanego A i B (zgrupowania A i B nie są rozpatrywane jako dwa odrębne zgrupowania, a jako jedno). Tym samym

dla zgrupowania C (składającego się z 13 stanowisk postojowych) konieczne jest, w przypadku samochodów osobowych, zachowanie odległości wynikających z § 16 ust. 1 pkt 1 lit. b czy § 16 ust. 2 pkt 1 lit. b. Przepis ma zastosowanie do stanowisk postojowych lokalizowanych w obrębie działki budowlanej. Jednocześnie wskazać należy, że przedmiotowy przepis został wprowadzony w związku z pojawiającymi się wątpliwościami interpretacyjnymi pojęcia „parking”, którym posługuje się dotychczasowe rozporządzenie. Z uwagi na brak kryterium pozwalającego jednoznacznie, w każdym przypadku, wskazać odrębne parkingi – w ramach stosowania dotychczasowego rozporządzenia – koniecznym było uszczegółowienie przepisów bez odwoływania się do pojęć jak np. „dojazdy łączące stanowiska”.

W ust. 4 wskazano, iż odległości wynikające z ust. 1 i 2 tego przepisu stosuje się również przy sytuowaniu wjazdu do zamkniętego garażu zwróconego w stronę okna budynku – dotyczy to odległości od okna budynku działalności leczniczej, budynku oświaty i wychowania, placu zabaw dla dzieci oraz boiska dla dzieci i młodzieży.

W ust. 5 wskazano w jakim przypadku zachowanie odległości wynikającej z ust. 1 i 2 tego przepisu nie jest wymagane - mianowicie w sytuacji, kiedy stanowiska postojowe lokalizowane są w pasie drogowym drogi publicznej.

W ust. 6 wskazano, iż w przypadku gdy na jeden lokal mieszkalny w budynku mieszkalnym jednorodzinym przypada jedno albo dwa stanowiska postojowe dla samochodów osobowych, to przy sytuowaniu ich przy tym budynku (tym, w którym znajduje się lokal mieszkalny na który przypadają dane stanowiska postojowe) nie jest konieczne zachowanie odległości od okna lub elementu doświetlającego pomieszczenia przeznaczonego na stały pobyt ludzi w budynku mieszkalnym jednorodzinym.

W ust. 7 wskazano natomiast, iż w przypadku budynku mieszkalnego jednorodzinego nie jest konieczne zachowanie odległości wynikających z ust. 2 pkt 1 lit. a tego przepisu dla zgrupowania do 4 stanowisk postojowych dla samochodów osobowych (w tym również zadaszonych), przy zachowaniu pewnych warunków.

W ust. 8 natomiast wskazano w jakim przypadku zachowanie odległości określonych w ust. 2 tego przepisu nie jest wymagane. Katalog przypadków, w których wymaganie ust. 2 nie jest konieczne to:

- 1) teren lub użytek gruntowy oznaczony w ewidencji gruntów i budynków jako droga – dr 2)
- Tk; teren lub użytek gruntowy oznaczony w ewidencji gruntów i budynków jako teren kolejowy -
- 3) grunt przeznaczony pod budowę dróg publicznych lub linii kolejowych – Tp;
- 4) publicznie dostępny plac.

W ust. 9 wprowadzono odniesienie do załącznika nr 4 zawierającego sposób określania odległości stanowiska postojowego i zgrupowania stanowisk postojowych.

16) § 17

Zgodnie z ust. 1 stanowisko postojowe przeznaczone dla samochodów osobowych, z których korzystają wyłącznie osoby niepełnosprawne, może być zbliżone bez żadnych ograniczeń (zatem nie wymaga się zachowania odległości wskazanych w § 16 ust. 1) do okna lub elementu doświetlającego budynek. Zgodnie z przepisem takie miejsce wymaga jednak odpowiedniego oznakowania. Zaznaczyć należy, że liczba takich stanowisk postojowych ma być nie większa niż 6 % ogólnej liczby stanowisk postojowych, o których mowa w § 15 ust. 2.

Przepis ust. 2 został wprowadzony w związku z wykonywaniem stanowisk postojowych w sposób uniemożliwiający swobodne i samodzielne korzystanie z tych stanowisk przez osoby niepełnosprawne. W efekcie stanowiska te często są sytuowane wzdłuż wysokich krawężników lub innych przeszkód utrudniających osobie niepełnosprawnej przedostanie się na chodnik. Podkreślony został fakt, iż sposób zapewniający połączenie stanowiska postojowego z chodnikiem zapewnia się poza powierzchnią wyznaczonego stanowiska postojowego – czyli w sposób niepowodujący zmniejszenia wymiarów tego stanowiska postojowego.

17) § 18

W ust. 1 wskazano jakie wymiary minimalne przyjmuje się w przypadku projektowania stanowisk postojowych, odpowiednio dla samochodów osobowych lub motocykli, samochodów osobowych użytkowanych przez osoby niepełnosprawne, samochodów ciężarowych oraz autobusów. W porównaniu z przepisem znajdującym się w dotychczasowym rozporządzeniu w projekcie zawarto dodatkową regulację dotyczącą wymiarów stanowisk postojowych dla motocykli. Dodano również złączenie dotyczące wymiarów stanowisk postojowych dla samochodów, z których korzystają osoby niepełnosprawne, dopuszczając ograniczenie szerokości tych miejsc do 2,5 m w przypadku wykorzystania przejścia o szerokości co najmniej 1,20 m wzdłuż dłuższego boku stanowiska.

W przypadku gdy stanowiska postojowe są sytuowane wzdłuż dojazdu, wymiary minimalne tych stanowisk przyjmuje się zgodnie z ust. 2.

W ust. 3 zawarto ogólne wymaganie, zgodnie z którym szerokość dojazdu do poszczególnych stanowisk postojowych (drogi manewrowej) w garażu jednoprzestrzennym dostosowuje się do:

- warunków ruchu takich samochodów, jakie mają być w nim przechowywane, oraz
- sposobu usytuowania samochodów w stosunku do osi drogi, przy czym szerokość ta nie może być mniejsza niż wskazana w przepisie.

Zauważyć należy, że w dotychczasowym rozporządzeniu regulacja ta znajdowała się w rozdziale dotyczącym garaży dla samochodów osobowych. Jednak z uwagi na jej charakter i treść zdecydowano się przenieść ją do ogólnych przepisów dotyczących stanowisk postojowych i garaży dla samochodów.

Zgodnie z ust. 4 natomiast stanowiska postojowe oraz drogi manewrowe dla samochodów mają mieć nawierzchnię twardą lub gruntową ulepszoną mechanicznie lub chemicznie oraz spadek, który zapewnia spływ wody. Ponadto stanowisko postojowe dla samochodów, z których korzystają osoby niepełnosprawne dodatkowo ma mieć nawierzchnię twardą pełną.

W rozporządzeniu Ministra Infrastruktury z dnia 24 czerwca 2022 r. w sprawie przepisów techniczno-budowlanych dotyczących dróg publicznych (Dz.U. z 2022 r. poz. 1518, z późn. zm.) wprowadzono definicję nawierzchni – zgodnie z nią należy rozumieć warstwę lub zespół warstw, których celem jest rozłożenie obciążeń od kół pojazdów lub ruchu pieszych oddziałujących na podłoże gruntowe lub konstrukcję drogowego obiektu inżynierskiego oraz zapewnienie bezpieczeństwa i komfortu ruchu, przy czym:

- a) nawierzchnia gruntowa - nawierzchnię z gruntu rodzimego lub nasypowego, ulepszoną mechanicznie lub chemicznie, w której dopuszcza się wykonanie wierzchniej warstwy z kruszywa naturalnego, sztucznego lub pochodzącego z recyklingu,
- b) nawierzchnia twarda - nawierzchnię niebędącą nawierzchnią gruntową;

Nawierzchnia na stanowiskach postojowych dla samochodów, z których korzystają osoby niepełnosprawne nie mogą mieć otworów (dlatego wprost wpisano w ust. 4, że nawierzchnia ma być twarda i pełna) m.in. z uwag na fakt, że osoby poruszające się na wózkach inwalidzkich lub o kulach mogą łatwo zaklinować kółko, laskę lub końcówkę kuli w otworze nawierzchni. Może to prowadzić do upadków, urazów lub przewrócenia się wózka. Nawierzchnia z otworami powoduje nierówności, które mogą destabilizować wózek, szczególnie przy samodzielnym wjeździe/wyjeździe z pojazdu. Wózek może się zatrzymać lub zsunąć, co grozi upadkiem osoby niepełnosprawnej.

Rozdział 4. Miejsca do czasowego gromadzenia odpadów stałych

18) § 19

W ust. 1 wskazano, że na działkach budowlanych należy przewidzieć miejsca na pojemniki służące do czasowego gromadzenia odpadów stałych, z uwzględnieniem możliwości korzystania z nich przez osoby niepełnosprawne.

W ust. 2 wskazano, jakie przestrzenie mogą spełniać funkcję miejsc na pojemniki służące do czasowego gromadzenia odpadów stałych.

W stosunku do dotychczasowego rozporządzenia dodano jedno miejsce, w którym można gromadzić odpady stałe, a więc wyodrębnione pomieszczenie na innej kondygnacji niż kondygnacja znajdująca się na poziomie terenu, pod warunkiem wykonania rozwiązań technicznych umożliwiających ich odbiór. Dodano również, wymóg by ściany miejsc do gromadzenia odpadów stałych były wykonane z wyrobów budowlanych o klasie reakcji na ogień A1, A2,d0 lub B,d0.

W ust. 3 wskazano natomiast, iż miejsce do czasowego gromadzenia odpadów stałych ma umożliwiać stosowanie pojemników służących do segregacji tych odpadów. Jednocześnie podkreślić należy, iż przepisy niniejszego projektu rozporządzenia nie regulują wielkości (rozmiarów) przedmiotowych miejsc, zatem powinny one być dostosowane do potrzeb danego zamierzenia budowlanego.

Zgodnie z ust. 4 pomiędzy wejściem do pomieszczenia lub placem, o których mowa w ust. 1, a miejscem dojazdu pojazdów do odbierania odpadów urządzić się dojście, które jest utwardzone. Dojście to umożliwi przemieszczanie pojemników na własnych kołach lub na wózkach, dzięki między innymi braku progów lub progów z fazowaną krawędzią.

19) § 20

W ust. 1 wskazano jakie odległości zachowuje się pomiędzy miejscami do gromadzenia odpadów stałych, które to zdefiniowano w § 19 ust. 2 pkt 1, 3, 4 i 5, a oknem lub drzwiami pomieszczenia przeznaczonego na pobyt ludzi, granicą działki budowlanej, placem zabaw dla dzieci, boiskiem dla dzieci i młodzieży czy miejscem rekreacyjnym, o których mowa w § 34 i 35. Podkreślić w tym miejscu należy, iż zasady prawidłowego pomiaru wymaganych odległości zostały opisane w § 9.

W ust. 2 wskazano, iż wymaganie dotyczące zachowania odległości pomiędzy wyznaczonym miejscem do gromadzenia odpadów stałych od granicy działki budowlanej nie jest konieczne do spełnienia w przypadku, gdy miejsca te stykają się z podobnymi miejscami zlokalizowanymi na sąsiedniej działce. Drugim przypadkiem, w którym nie jest wymagane zachowanie przedmiotowych odległości jest rozpatrywanie odległości względem granicy działki, na której występuje teren lub użytek gruntowy oznaczony w ewidencji gruntów i budynków w sposób określony w tym przepisie. Trzeci przypadek to przyleganie do publicznie dostępnego placu.

Podkreślić należy, że przypadki umożliwiające zwolnienie z zachowania koniecznych odległości dotyczą tej granicy działki budowlanej, przy której sytuowane jest dane miejsce do gromadzenia odpadów stałych.

Ust. 3 stanowi natomiast, że w przypadku budynku mieszkalnego wielorodzinnego, budynku zamieszkania zbiorowego oraz budynku użyteczności publicznej, dojście od najdalszego wejścia do obsługiwanego ww. budynku od miejsca do gromadzenia odpadów stałych, o których mowa w § 19 ust. 2, ma wynosić nie więcej niż 80 m. Przedmiotowe wymaganie nie dotyczy budynków na terenach zamkniętych. Podkreślić należy, że przepis ten dotyczy również sytuacji, w których dla budynku mieszkalnego wielorodzinnego, zamieszkania zbiorowego lub użyteczności publicznej miejsce gromadzenia odpadów stałych zostało przewidziane w wyodrębnionym pomieszczeniu w budynku - powinno być ono oddalone od najdalszego wejścia do obsługiwanego budynku o nie więcej niż 80 m. Należy mieć na uwadze, że w analogicznej sytuacji, kiedy miejsce do gromadzenia odpadów stałych zostało przewidziane poza budynkiem należy zachować wymaganą maksymalną odległość od najdalszego wejścia. Tak więc w budynku mieszkalnym wielorodzinnym, budynku zamieszkania zbiorowego lub budynku użyteczności publicznej, niezależnie od tego czy miejsce do gromadzenia odpadów stałych znajduje się w wydzielonym pomieszczeniu czy też poza budynkiem, od najdalszego wejścia do obsługiwanego budynku konieczne jest zachowanie maksymalnej odległości wynoszącej 80 m.

W ust. 4 wskazano odwołanie do załącznika nr 5 przedstawiającego sposób określania odległości miejsca do czasowego gromadzenia odpadów stałych.

20) § 21

Zgodnie z ust. 1 na terenie niezabudowanej działki możliwe jest stosowanie zbiornika na odpady stałe, przystosowanego do okresowego opróżniania. Konieczne jest jednak, aby zbiornik ten był usytuowany w odległościach wynikających z § 20 ust. 1.

W ust. 2 natomiast wskazano, że zbiornik na odpady stałe (o którym mowa w ust. 1) ma mieć:

- nieprzepuszczalne dno i ściany oraz
- szczelne przekrycie zamykanym otworem wyspowym oraz zamykanym otworem bocznym do usuwania odpadów stałych.

Dodatkowo do takiego zbiornika doprowadza się utwardzony dojazd.

Rozdział 5. Uzbrojenie techniczne działki budowlanej i odprowadzenie wód opadowych lub roztopowych

21) § 22

W ust. 1 wskazano, że działkom budowlanym przewidzianym pod zabudowę budynkiem z pomieszczeniem przeznaczonym na pobyt ludzi zapewnia się możliwość przyłączenia uzbrojenia działki lub bezpośrednio budynku do sieci wodociągowej, kanalizacyjnej, elektroenergetycznej i ciepłowniczej.

W ust. 2 wskazano, że w przypadku braku możliwości przyłączenia do sieci wodociągowej działka przewidziana pod zabudowę budynkiem z pomieszczeniem przeznaczonym na pobyt ludzi może być wykorzystana pod zabudowę ww. budynkiem, o ile zapewni się możliwość korzystania z indywidualnego ujęcia wody. „Jednakże ilość pobieranej wody nie może przekraczać łącznie 5m³ na dobę w ramach zwykłego korzystania z wód, o którym mowa w art. 33 ust. 4 pkt 1 ustawy z dnia 20 lipca 2017 r. – Prawo wodne (Dz. U. z 2024 r. poz. 1087, 1089 i 1473 oraz z 2025 r. poz. 216). Należy zauważyć, że przepisy ustawy Prawo wodne posługują się pojęciem „korzystania z wód”. Korzystanie z wód zgodnie z definicjami wynikającymi z Prawa wodnego, dzieli się na: powszechne korzystanie z wód (art. 32), zwykłe korzystanie z wód (art. 33), szczególne korzystanie z wód (art. 34). Pod pojęciem zwykłego korzystania z wód, określonego w art. 33 Prawa wodnego, mieści się zarówno zapisane w projekcie „korzystanie z indywidualnego ujęcia wody” (ust. 2), jak i zastosowanie zbiornika bezodpływowego lub indywidualnej oczyszczalni ścieków (ust. 3). W obu tych przypadkach ilości średnioroczne nie mogą przekraczać 5 m³ na dobę.

W ust. 3 wskazano, że w przypadku braku możliwości przyłączenia do sieci kanalizacyjnej działka przewidziana pod zabudowę budynkiem z pomieszczeniem przeznaczonym na pobyt ludzi może być wykorzystana pod zabudowę ww. budynkiem, o ile zastosuje się zbiornik bezodpływowy lub indywidualną oczyszczalnię ścieków – o ile przepisy odrębne nie stanowią inaczej. Tak jak w przypadku indywidualnego ujęcia wody, tak w przypadku zbiornika bezodpływowego czy indywidualnej oczyszczalni ścieków odniesiono się do zwykłego korzystania z wód oraz jeżeli ilości średnioroczne wprowadzanych ścieków nie przekraczają 5 m³ na dobę.

Podkreślić należy, że przez „brak możliwości przyłączenia do sieci wodociągowej lub kanalizacyjnej” rozumie się brak technicznej możliwości podłączenia do ww. sieci, nie zaś formalny brak dokumentu warunków przyłączenia do sieci wydawanych przez gestorów sieci.

Odwołanie do przepisów odrębnych ma na celu ochronę przed zanieczyszczeniem gruntu i wód w przypadku np. powodzi. Zgodnie z art. 77 ust. 1 pkt 3 lit. a ustawy – Prawo wodne zakazuje się na obszarach szczególnego zagrożenia powodzią m.in. gromadzenia ścieków, nawozów naturalnych. Możliwe jest jednak na podstawie art. 77 ust. 3 tej ustawy zwolnienie od tego zakazu jeżeli nie spowoduje to zagrożenia dla jakości wód w przypadku wystąpienia powodzi.

W ust. 4 wskazano, że wody opadowe lub roztopowe należy odprowadzać na własny teren nieutwardzony, retencjonować w zieleni, rozsącać w gruncie lub odprowadzać do zbiorników retencyjnych, uwzględniając przepisy § 24. Należy także brać pod uwagę ponadnormatywny opad przy planowaniu retencji.

Natomiast zgodnie z ust. 5 w przypadku braku możliwości odprowadzenia całości wód opadowych lub roztopowych w sposób, o którym mowa w ust. 4, działkę budowlaną należy przyłączyć do sieci kanalizacji deszczowej lub ogólnospławnej lub odprowadzić wody opadowe lub roztopowe do wód lub do urządzeń wodnych lub do ziemi, na podstawie przepisów odrębnych. Przepisy odrębne to przepisy ustawy Prawo wodne, które regulują kwestie wprowadzania wód lub ścieków do wód, ziemi itp. Należy

wówczas brać pod uwagę kwestie zwykłego czy szczególnego korzystania z wód i czy konieczne jest uzyskanie pozwolenia wodnoprawnego albo zgłoszenia wodnoprawnego. Ten przypadek dotyczy np. sytuacji gdy na terenie jest wysoki poziom wody gruntowej, jest to teren górski albo rodzaj gruntu nie pozwala na retencję.

Przepisy zawarte w ust. 4 i 5 są nowymi regulacjami projektu rozporządzenia. Wprowadzono je z powodu ogólnej zmiany podejścia do wód opadowych lub roztopowych, które należy traktować jako cenny zasób, który należy w miarę możliwości wykorzystać. Przy stosowaniu powyższych przepisów należy jednak pamiętać o spełnieniu wymagań m.in. ustawy – Prawo wodne.

Zgodnie z ust. 6 natomiast, nie jest konieczne zapewnienie możliwości przyłączenia do sieci elektroenergetycznej i ciepłowniczej, jeżeli zapewni się możliwość korzystania z indywidualnych źródeł energii elektrycznej i ciepła. Przedmiotowe źródła muszą jednak odpowiadać odrębnym przepisom dotyczącym gospodarki energetycznej i ochrony środowiska. Do ww. odrębnych przepisów zalicza się m.in.:

- ustawę z dnia 10 kwietnia 1997 r. – Prawo energetyczne (Dz.U. z 2026 r. poz. 43),
- ustawę z dnia 27 kwietnia 2001 r. – Prawo ochrony środowiska (Dz.U. z 2025 r. poz. 647, z późn. zm.),
- ustawę z dnia 20 maja 2016 r. o efektywności energetycznej (Dz.U. z 2025 r. poz. 711),
- ustawę z dnia 20 lutego 2015 r. o odnawialnych źródłach energii (Dz.U. z 2026 r. poz. 68).

Zgodnie natomiast z ust. 7, niezależnie od zasilania z sieci, zapewnia się dodatkowo własne ujęcie wody oraz własne źródło energii elektrycznej i ciepłej – w przypadku działek budowlanych przeznaczonych dla szpitali i sanatoriów.

Natomiast zgodnie z ust. 8 działkę budowlaną przeznaczoną pod zabudowę budynkiem mieszkalnym wielorodzinnym, budynkiem zamieszkania zbiorowego oraz budynkiem użyteczności publicznej, należy zapewnić również możliwość przyłączenia do publicznej stacjonarnej sieci telekomunikacyjnej.

Zgodnie z ust. 9 do terenów zamkniętych określonych decyzją Ministra Obrony Narodowej nie stosuje się przepisu zawartego w ust. 8.

W ust. 10 wymieniono budynki, w przypadku których nie jest wymagane spełnienie warunków, o których mowa w ust. 1 i 6 tego przepisu, jeżeli w miejscowym planie zagospodarowania przestrzennego albo w decyzji o warunkach zabudowy i zagospodarowania terenu nie określono takich wymagań.

22) § 23

W przepisie tym zawarto natomiast szczególne dopuszczenie dotyczące działek budowlanych wykorzystanych pod zabudowę zagrodową lub zabudowę rekreacji indywidualnej. Zgodnie z przepisem, w przypadku braku możliwości zaopatrzenia działki w wodę przeznaczoną do spożycia przez ludzi z sieci lub własnego ujęcia, można wykorzystać działkę budowlaną w opisanych powyżej celach, o ile zapewni się możliwość czerpania lub dostawy wody z ujęć położonych poza granicami tej działki budowlanej.

23) § 24

W przepisie wskazano, że nie jest dozwolone dokonywanie zmian w naturalnym kierunku spływu wód opadowych lub roztopowych, tak aby kierować tę wodę na teren sąsiedniej nieruchomości. Warunek ten obowiązuje o ile przepisy odrębne nie stanowią inaczej. Art. 234 i 235 ustawy – Prawo wodne wprowadza dodatkowe regulacje w tym zakresie. Zgodnie z art. 234 ust. 1 ustawy – Prawo wodne właściciel gruntu, o ile przepisy ustawy nie stanowią inaczej, nie może:

- 1) zmieniać kierunku i natężenia odpływu znajdujących się na jego gruncie wód opadowych lub roztopowych ani kierunku odpływu wód ze źródeł - ze szkodą dla gruntów sąsiednich;
- 2) odprowadzać wód oraz wprowadzać ścieków na grunty sąsiednie.

Rozdział 6. Studnie

24) § 25

W ust. 1 wskazano minimalne odległości jakie zachowuje się pomiędzy ujęciem wód podziemnych w postaci studni dostarczającej wodę przeznaczoną do spożycia przez ludzi a wymienionymi w tym przepisie miejscami lub obiektami. Wskazać należy, że wymaganie to dotyczy studni niewymagających ustanowienia strefy ochronnej - zgodnie z przepisami dotyczącymi ochrony ujęć i źródeł wodnych. Odległości wskazane w tym przepisie mierzy się od osi studni.

Zaznaczyć przy tym należy, że odległości wskazane w tym przepisie zachowuje się łącznie, tj. np. jeżeli lokalizowana studnia będzie znajdowała się w pobliżu granicy działki i rowu przydrożnego, to studnię należy tak usytuować, aby zachować zarówno odległość co najmniej 5 m od granicy działki, jak i co najmniej 7,5 m od osi rowu przydrożnego.

Podkreślić należy, że w porównaniu do przepisu zawartego w dotychczasowym rozporządzeniu zmieniły się wymagane odległości do przewodu rozsączającego kanalizacji indywidualnej, jeżeli odprowadzane są do niej ścieki oczyszczone biologicznie w stopniu określonym w przepisach dotyczących ochrony wód z 30 m na 20 m.

Ponadto wprowadzono regulację wskazującą na konieczność zapewnienia odległości studni do miejsca do przechowywania nawozów naturalnych lub kiszonek – co najmniej 25 m. Taka odległość wynika z Programu działań mających na celu zmniejszenie zanieczyszczenia wód azotanami pochodzącymi ze źródeł rolniczych oraz zapobieganie dalszemu zanieczyszczeniu, który jest załącznikiem do rozporządzenia Rady Ministrów z dnia 31 stycznia 2023 r. w sprawie przyjęcia „Programu działań mających na celu zmniejszenie zanieczyszczenia wód azotanami pochodzącymi ze źródeł rolniczych oraz zapobieganie dalszemu zanieczyszczeniu” (Dz. U. poz. 244). Zgodnie z rozdz. 1.4 ust. 10 Programu działań nawozów naturalnych oraz kiszonek nie przechowuje się w odległości mniejszej niż 25 m od studni lub ujęć wód, jeżeli nie ustanowiono strefy ochronnej na podstawie przepisów ustawy z dnia 20 lipca 2017 r. – Prawo wodne, a także od linii brzegu wód powierzchniowych oraz morskiego pasa nadbrzeżnego.

W ust. 2 zawarto szczególne dopuszczenie – w odniesieniu do ustalania odległości od granicy działki budowlanej. Zgodnie z tym dopuszczeniem możliwe jest:

- zbliżenie studni na sąsiednich działkach poprzez zmniejszenie odległości, o której mowa w ust. 1 pkt 1, a także
- wykonanie studni wspólnej na granicy dwóch działek budowlanych.

Jednak koniecznym warunkiem, jaki trzeba spełnić przy takim lokalizowaniu studni jest zachowanie odległości, o których mowa w ust. 1 pkt 2-5. Jednocześnie wskazać należy, że w przypadku studni sytuowanej na granicy dwóch działek konieczne jest spełnienie warunków z ust. 1 pkt 2-5 na obu działkach.

W ust. 3 wskazano odwołanie do załącznika nr 6 przedstawiono sposób określania odległości studni dostarczającej wodę przeznaczoną do spożyci przez ludzi.

25) § 26

W ust. 1 wskazano wymagania dotyczące obudowy studni kopanej, dostarczającej wodę przeznaczoną do spożycia przez ludzi. Ponadto wskazano, że w przypadku stosowania kręgów betonowych warunek szczelności (nieprzepuszczalność) uznaje się za spełniony, jeżeli wykona się spoinowanie:

- od wewnątrz na całej wysokości studni,
- od zewnątrz do głębokości co najmniej 1,5 m od poziomu terenu.

W ust. 2 natomiast zawarte zostały wymagania dla części nadziemnej studni kopanej, niewyposażonej w urządzenia pompowe, tj.:

- część ta ma mieć wysokość nie mniejszą niż 0,9 m od poziomu terenu oraz

- część tę zabezpiecza się trwałym i nieprzepuszczalnym przykryciem, takim aby przykrycie to ochraniało wnętrze studni i urządzenie do czerpania wody.

W ust. 3 sformułowano natomiast wymagania dla części nadziemnej studni kopanej, wyposażonej w urządzenia pompowe, tj.:

- część ta ma mieć wysokość nie mniejszą niż 0,2 m od poziomu terenu oraz
- jej przykrycie ma być dopasowane do obudowy studni i wykonane z materiału nieprzepuszczalnego oraz ma nośność odpowiednią do przewidywanego obciążenia.

W ust. 4 zawarto ogólny przepis dotyczący terenu otaczającego studnie kopane, tj. teren ten:

- zabezpiecza się nawierzchnią twardą oraz
- posiada spadek co najmniej 2 % w kierunku zewnętrznym.

Powyższe wymagania dotyczą terenu w pasie o szerokości co najmniej 1 m, licząc od zewnętrznej obudowy studni.

26) § 27

W tym przepisie wskazano, że w przypadku studni wierconych teren w promieniu co najmniej 1 m od wprowadzonej w grunt rury, zabezpiecza się w sposób określony w § 26 ust. 4 (tj. utwardzona nawierzchnia i spadek 2% w kierunku zewnętrznym), a miejsce w którym rura studzienna przechodzi przez nawierzchnię uszczelnia się.

Rozdział 7. Zbiorniki na nieczystości ciekłe

27) § 28

W ust. 1 wskazano, że zbiornik na nieczystości ciekłe, w tym również zbiornik indywidualnej oczyszczalni ścieków, ma być szczelny (nieprzepuszczalny) oraz zabezpiecza się go przed przemieszczaniem na skutek parcia hydrostatycznego wód gruntowych i opadów.

Zgodnie natomiast z ust. 2, wylot przewodu wentylującego wyprowadza się na wysokość co najmniej 0,5 m ponad poziom terenu. Powyższe wymaganie dotyczy wylotu przewodu wentylującego:

- zbiornika na nieczystości ciekłe, w tym również zbiornika indywidualnej oczyszczalni ścieków oraz
- innego elementu indywidualnej oczyszczalni ścieków.

28) § 29

W ust. 1 uregulowano odległości jakie zachowuje się przy lokalizowaniu przy budynku, zbiornika na nieczystości ciekłe, w tym zbiornika indywidualnej oczyszczalni ścieków. Wskazane w przepisie odległości dotyczą wylotu przewodu wentylującego oraz krawędzi pokrywy tego zbiornika na nieczystości powiązanego z budynkiem. Odległości nie mogą być mniejsze niż wskazane w przepisie w określonych w tym przepisie przypadkach.

W ust. 2 natomiast zawarto szczególne dopuszczenia w zakresie zachowywania odległości w przypadku zabudowy jednorodzinnej oraz zabudowy zagrodowej, a także w przypadku budynku rekreacji indywidualnej. Tym samym, w przypadku lokalizowania zbiornika na nieczystości ciekłe o pojemności do 15 m³ w zabudowie jednorodzinnej czy też w zabudowie zagrodowej, a także związanego z budynkiem rekreacji indywidualnej, dopuszcza się, aby:

- odległość od granicy działki budowlanej, linii rozgraniczającej drogi (ulicy) lub ciągu pieszego była nie mniejsza niż 2 m,
- odległość od okna pomieszczenia przeznaczone na pobyt ludzi była nie mniejsza niż 5 m,
- odległość od okna pomieszczenia przeznaczonego do produkcji lub magazynowania artykułów spożywczych lub farmaceutycznych była nie mniejsza niż 5 m,

- odległość od drzwi zewnętrznych do budynku, w którym znajduje się pomieszczenie przeznaczone na pobyt ludzi lub pomieszczenie przeznaczone do produkcji lub magazynowania artykułów spożywczych lub farmaceutycznych była nie mniejsza niż 5 m.

29) § 30

W tym przepisie zawarto szczególne dopuszczenie dotyczące budynku mieszkalnego jednorodzinne. Zgodnie z przepisem, przepływowe, szczelne osadniki podziemne, które stanowią część indywidualnej oczyszczalni ścieków bytowych i służą do wstępnego ich oczyszczania, mogą być sytuowane bezpośrednio przy budynku mieszkalnym jednorodzinny. Aby skorzystać z tego dopuszczenia konieczne jest wyprowadzenie ich odpowietrzenia przez instalację kanalizacyjną co najmniej 0,6 m powyżej górnej krawędzi okna lub drzwi zewnętrznych w tym budynku mieszkalnym jednorodzinny.

W tym miejscu wskazać należy, że w dotychczasowym rozporządzeniu mowa była o przydomowej oczyszczalni ścieków gospodarczo-bytowych. Niemniej art. 16 pkt 62 ustawy z dnia 20 lipca 2017 r. – Prawo wodne (Dz.U. z 2025 r. poz. 960, z późn. zm.) definiuje pojęcie ścieków bytowych, przez które rozumie się ścieki z budynków mieszkalnych, zamieszkania zbiorowego oraz użyteczności publicznej powstające w wyniku ludzkiego metabolizmu lub funkcjonowania gospodarstw domowych oraz ścieki o zbliżonym składzie pochodzące z tych budynków. W związku z powyższym, celem zachowania spójności w obowiązujących przepisach prawa, projekt rozporządzenia posługuje się określeniem „ścieki bytowe”.

30) § 31

W tym przepisie zawarto ogólną normę dotyczącą lokalizowania osadnika błota, neutralizatora ścieków i innego urządzenia oczyszczającego oraz innych podobnych zbiorników. Zgodnie z przepisem, odległość ww. zbiorników od okna lub drzwi zewnętrznych do pomieszczenia przeznaczonego na pobyt ludzi wynosi co najmniej 5 m – przy czym zaznaczyć należy, że przepisy odrębne mogą ustalać inną (większą) odległość, jaką zachowuje się we wskazanym przypadku.

Rozdział 8. Zieleń i urządzenia rekreacyjne

31) § 32

Ust. 1 wskazuje, że co najmniej 25 % powierzchni działki urządza się jako powierzchnię biologicznie czynną, w przypadku, gdy działka budowlana przeznaczona jest pod:

- zabudowę wielorodzinną,
- budynek działalności leczniczej (z wyjątkiem przychodni),
- budynek oświaty i wychowania.

Wskazana powyżej minimalna wartość procentowa powierzchni, którą urządza się jako teren biologicznie czynny jest obligatoryjna w przypadku, gdy inny procent nie wynika z ustaleń miejscowego planu zagospodarowania przestrzennego.

Definicja terenu biologicznie czynnego została usunięta w stosunku do obowiązującego rozporządzenia, gdyż znajduje się ona w ustawie o planowaniu i zagospodarowaniu przestrzennym (art. 2 pkt 28).

Ust. 2 reguluje natomiast, że na działce przeznaczonej pod publicznie dostępny plac, którego powierzchnia przekracza 1000 m², co najmniej 35 % powierzchni urządza się jako powierzchnię biologicznie czynną, również z zastrzeżeniem, że wyższa wartość może być wymagana w miejscowym planie zagospodarowania przestrzennego. W stosunku do dotychczasowego rozporządzenia zwiększono udział powierzchni biologicznie czynnej z 20 % na 35 % z uwagi na potrzebę zabezpieczenia publicznych placów (np. rynków) m.in. przed nadmiernym nagrzewaniem powierzchni. Plac taki należy tak zagospodarować, żeby można było na nim odpocząć np. wśród zieleni, w cieniu drzew.

32) § 33

Zgodnie z ust. 1, w przypadku budowy jednego budynku mieszkalnego wielorodzinnego, w którym liczba mieszkań przekracza 20, a także w przypadku budowy zespołu budynków mieszkalnych wielorodzinnych, w którym liczba mieszkań przekracza 20 należy wykonać plac zabaw dla dzieci,

dostępny również dla osób ze szczególnymi potrzebami. 20 % powierzchni przewidzianej na ww. plac zabaw dla dzieci ma znajdować się na powierzchni biologicznie czynnej.

Natomiast w ust. 2 zawarto wymaganie, aby w przypadku budowy zespołu budynków mieszkalnych wielorodzinnych, w którym liczba mieszkań przekracza 20, wykonać miejsce rekreacyjne dostępne również dla osób ze szczególnymi potrzebami. Miejsce to ma być wyposażone w miejsce do wypoczynku, a co najmniej 30 % jego powierzchni ma stanowić powierzchnia biologicznie czynna.

W myśl ust. 3, w przypadku placu zabaw o którym mowa w ust. 1 konieczne jest, aby jego nasłonecznienie wynosiło co najmniej 2 godziny, w dniach równonocy, w okresie 4 godzin poprzedzających górowanie Słońca i 4 godzin następujących po górowaniu Słońca. W zabudowie śródmiejskiej dopuszcza się skrócenie wymaganego czasu nasłonecznienia do 1 godziny.

Okres, w którym badane jest nasłonecznienie placu zabaw określony jest analogicznie do sposobu zawartego w przepisach dotyczących nasłonecznienia, zawartych w § 56.

W ust. 4 zawarto natomiast regulację dotyczącą konieczności wyposażenia placu zabaw dla dzieci, o którym mowa w ust. 1, w sezonowe elementy zacierające, które mają obejmować co najmniej 20 % powierzchni tego placu zabaw. Przez sezon, w którym elementy te mają występować na placu zabaw, rozumie się okres od 1 maja do 30 września. Przepis dopuszcza również niestosowanie powyższych elementów zacierających, gdy na powierzchni określonej w przepisie występuje naturalne zacieranie.

Celem powyższej regulacji jest wypełnienie wskazania zawartego w Polskiej Normie przywołanej do tego paragrafu. Norma PN-EN 1176-1:2017-12 *Wyposażenie placów zabaw i nawierzchnie - Część 1: Ogólne wymagania bezpieczeństwa i metody badań* we wprowadzeniu stanowi:

"Oprócz ryzyka krótkoterminowego, które jest związane z placem zabaw, istnieje również ryzyko nadmiernego narażenia dziecka bawiącego się na placu na promieniowanie ultrafioletowe słońca. Nadmierne promieniowanie ultrafioletowe i oparzenia słoneczne w dzieciństwie zwiększają ryzyko zachorowania na raka skóry późniejszym wieku. W związku z tym, place zabaw powinny być zorganizowane w taki sposób, by uwzględnić dostępność opcji zacierania oraz by część wyposażenia placów zabaw i terenów rekreacyjnych były położone całkowicie lub częściowo w cieniu".

Okres, w którym wymagane jest zapewnienie zacierania pokrywa się z okresem najwyższych temperatur oraz najostrzejszego działania Słońca na terytorium Polski.

Zaznaczyć należy, że w przepisie wskazano również powierzchnię elementów zacierających, nie zaś powierzchnię cienia. Zdecydowała o tym problematyczność rozwiązania, które zakładałoby przy projektowaniu placu zabaw dla dzieci konieczność równoczesnego badania nasłonecznienia, o którym mowa w ust. 3, i zacierania. Dlatego też poprzez przyjęte brzmienie przepisu projektując plac zabaw należy uwzględnić konieczność spełnienia kryterium nasłonecznienia w dniach równonocy (zgodnie z ust. 3) oraz zapewnić elementy zacierające montowane we wskazanym okresie, o zakładanej powierzchni.

Bardzo istotne jest również zastrzeżenie, że warunek zapewnienia cienia może być spełniony przez naturalne zacieranie wynikające z otoczenia placu zabaw dla dzieci. W szczególności takimi naturalnymi elementami zacierającymi mogą być drzewa rosnące na terenie placu zabaw lub w jego okolicy. Utrzymanie lub zapewnienie naturalnego zacierania jest bardzo korzystne ze względów środowiskowych i społecznych i wskazane jest wykorzystywanie go, gdy to możliwe.

W ust. 5 wskazano, że plac zabaw dla dzieci, o którym mowa w ust. 1 ma być ogrodzony.

Ust. 6 reguluje warunki dla ogrodzenia, o którym mowa w ust. 5. W stosunku do dotychczasowego rozporządzenia, zmianie uległa wymagana wysokość tego ogrodzenia – z 1,0 m na 1,2 m, a także szerokość furty – z 1,2 m na 1,0 m. Zmiana ta podyktowana jest kwestiami bezpieczeństwa.

Ust. 7 stanowi dopuszczenie ogrodzenia placu zabaw, o którym mowa w ust. 1, za pomocą żywopłotu. Z dopuszczenia można skorzystać jedynie w przypadkach, które nie są wymienione w ust. 6.

W ust. 8 uregulowano minimalną powierzchnię placu zabaw, o którym mowa w ust. 1, w zależności od liczby lokali mieszkalnych.

Ust. 9 to dopuszczenie podziału placu zabaw dla dzieci na części, z zastrzeżeniem, że powierzchnia każdej z części nie może być mniejsza niż 50 m².

Ust. 10 reguluje kwestię nawierzchni oraz wyposażenia wymaganego na placu zabaw dla dzieci, o którym mowa w ust. 1. Mają one spełniać co najmniej warunki określone w Polskich Normach przywołanych do niniejszego przepisu w załączniku nr 1.

W ust. 11 wskazano, że na placu zabaw dla dzieci, o którym mowa w ust. 1 należy zapewnić wyposażenie o różnej funkcji zabawy i dostosowane do różnych kategorii wiekowych dzieci. Wyposażenie to ma umożliwiać jednoczesne korzystanie z niego co najmniej 5 dzieci na każde 20 m² wymaganej powierzchni placu zabaw, oraz ma być dostępne dla dzieci niepełnosprawnych w liczbie co najmniej 30 % projektowanych urządzeń.

W projektowanym przepisie zawarto zmianę uszczegóławiającą dotychczasową regulację wskazując, że normę 5 dzieci/20 m² powierzchni odnosi się do wymaganej powierzchni wskazanej w ust. 8, nie zaś do rzeczywistej powierzchni placu zabaw. Dotychczasowe brzmienie przepisu było pewnym ograniczeniem dla projektowania większych niż wymagane placów zabaw dla dzieci, na których planowano urządzenie np. wolnej przestrzeni do wypoczynku dzieci.

Wprowadzono również obowiązek zapewnienia odpowiedniej, określonej w przepisie liczby wyposażenia dostępnego dla dzieci niepełnosprawnych, aby rozwiązać wątpliwości, co oznacza zapewnienie dostępności placu zabaw dla dzieci, o którym mowa w ust. 1.

Przez dostępność rozumie się możliwość swobodnego podejścia do urządzenia poprzez zastosowanie odpowiedniej utwardzonej nawierzchni, zapewnienie braku barier architektonicznych w korzystaniu z urządzenia, zastosowanie informacji wizualnych i w alfabecie Braille'a, stosowanie kontrastów i elementów sensorycznych.

W ust. 12 wskazano, że placów zabaw dla dzieci, o którym mowa w ust. 1 nie można wykonywać na stropodachu znajdującym się powyżej 12 m nad poziomem terenu. Wysokość ta odpowiada budynkom niskim, o których mowa w § 8. Warto zaznaczyć, że przepis ten uległ złagodzeniu w porównaniu z dotychczasowym rozporządzeniem, w którym graniczną wysokością było 5 m.

Szczegółowe wymagania dla placu zabaw dla dzieci, o którym mowa w ust. 1, zlokalizowanym na stropodachu zawarto w ust. 13.

Taki plac zabaw ma być odsunięty o 1,5 m od krawędzi stropodachu, zabezpieczony przed wypadnięciem dzieci oraz wyrzuceniem zabawek, zlokalizowany na powierzchni ogólnodostępnej wyposażonej w ogrodzenie o wysokości nie mniejszej niż 2,2 m uniemożliwiające wspinanie i zapewniające bezpieczeństwo, a także wykonane z trwałych elementów, odporne na uderzenie oraz działanie siły poziomej, w tym na obciążenie wiatrem.

Zaznaczyć należy, że wymagania te nieznacznie zmieniły się w stosunku do regulacji zawartych w dotychczasowym rozporządzeniu. Zdecydowano o złagodzeniu wymagania odsunięcia od krawędzi stropodachu – zmiana z 10 m na 1,5 m. W związku z dopuszczeniem wykonywania placów zabaw na stropodachach wyższych budynków niż dotychczas i zbliżenia ich do krawędzi stropodachu, zwiększono wymagania, którym ma odpowiadać ogrodzenie.

W ust. 14 zawarto dopuszczenie, z którego można skorzystać w przypadku budowy jednego budynku mieszkalnego wielorodzinnego, w którym liczba mieszkań przekracza 20. Przypadki, w których jest to możliwe określone są w przepisie.

W ust. 15 zawarto dopuszczenie, z którego można skorzystać w przypadku budowy zespołu budynków mieszkalnych wielorodzinnych, w którym liczba mieszkań przekracza 20, w zabudowie śródmiejskiej. Przypadki, w których jest to możliwe określone są w przepisie.

Należy jednoznacznie wskazać, że wymagania dla placów zabaw dla dzieci zawarte w § 33 dotyczą jedynie placów zabaw realizowanych w przypadku budowy jednego budynku mieszkalnego wielorodzinnego, w którym liczba mieszkań przekracza 20 oraz w przypadku budowy zespołu budynków mieszkalnych wielorodzinnych, w którym liczba mieszkań przekracza 20, a więc w związku z wypełnieniem wymagania, o którym mowa w ust. 1.

33) § 34

Ust. 1 wskazuje wymaganą minimalną odległość jaką należy zachować do placu zabaw dla dzieci oraz boiska dla dzieci i młodzieży od krawędzi jezdni oraz okna pomieszczenia przeznaczonego na stały pobyt ludzi – jest to 10 m.

Przy sytuowaniu placu zabaw dla dzieci i boiska dla dzieci i młodzieży należy wziąć pod uwagę również wymagania zawarte w § 16 oraz § 19 (dotyczących odległości od miejsc postojowych i miejsc do czasowego gromadzenia odpadów stałych).

Zaznaczyć należy, że powyższa regulacja dotyczy wszystkich placów zabaw dla dzieci, nie tylko tych o których mowa w ust. 1.

W ust. 2 zawarto dopuszczenie zmniejszenia odległości wskazanej w ust. 1 od okna pomieszczenia przeznaczonego na stały pobyt ludzi w budynku szkoły, przedszkola, żłobka, klubu dziecięcego lub innej formy wychowania przedszkolnego. Odległość ta nie może być jednak mniejsza niż 2 m.

W ust. 3 wskazano wymagania dla placów zabaw dla dzieci wykonywanych przy budynkach, o których mowa w ust. 2.

34) § 35

Przepis wskazuje wymaganą minimalną odległość jaką należy zachować do miejsca rekreacyjnego od okna pomieszczenia przeznaczonego na stały pobyt ludzi – jest to 6 m.

Wskazać należy, że przepis uległ złagodzeniu w porównaniu z wymaganiem z dotychczasowego rozporządzenia, w którym odległość ta wynosiła 10 m. Podyktowane jest zapewnieniem większej dostępności miejsc rekreacyjnych oraz umożliwieniem korzystniejszego zagospodarowania działki budowlanej.

Przy sytuowaniu miejsca rekreacyjnego należy wziąć pod uwagę również wymagania, zawarte w § 19 (dotyczących odległości od miejsc do czasowego gromadzenia odpadów stałych).

Rozdział 9. Ogrodzenia

35) § 36

Zgodnie z ust. 1 tego przepisu ogrodzenie nie może stwarzać zagrożenia dla bezpieczeństwa ludzi i zwierząt.

W ust. 2 natomiast zawarto normę, która uszczegóławia ust. 1. Podkreślić jednak należy, że wskazania w ust. 2 nie są jedyną możliwością spełnienia warunku z ust. 1. Zgodnie z przepisem na ogrodzeniach, na wysokości mniejszej niż 2,2 m, nie umieszcza się:

- ostro zakończonych elementów,
- drutu kolczastego,
- tłuczonego szkła,
- innych podobnych wyrobów i materiałów.

Warto zaznaczyć, że wymagana wysokość zwiększyła się o 0,4 m w stosunku do wysokości 1,8 m wskazanej w przepisie dotychczasowego rozporządzenia. Zmiana ta podyktowana jest zwiększeniem bezpieczeństwa ludzi i zwierząt. Zdarzały się bowiem przypadki poważnego zranienia większych zwierząt próbujących przeskakiwać przez ogrodzenia o wysokości 1,8 m zakończonych ostrymi elementami, lub zranienia przez wysokie osoby poruszające się przy ostro zakończonym ogrodzenie np. na hulajnodze elektrycznej.

W ust. 3 natomiast zawarto wyłączenie dotyczące ogrodzeń wewnętrznych w zakładach karnych i aresztach śledczych oraz na terenie zamkniętym określonym decyzją Ministra Obrony Narodowej - zgodnie z ust. 3 przepisów ust. 1 i 2 się nie stosuje w tych przypadkach.

36) § 37

W ust. 1 wskazano, że bramy i furtki w ogrodzeniu nie mogą otwierać się na zewnątrz działki budowlanej, na której są sytuowane.

Zgodnie natomiast z ust. 2, furtka w ogrodzeniu przy wskazanych w przepisie budynkach nie może utrudniać osobom ze szczególnymi potrzebami dostępu do tych budynków. Wobec czego przepis dotyczy budynków mieszkalnych wielorodzinnych, budynków użyteczności publicznej i budynków zamieszkania zbiorowego. Regulacja została wprowadzona w celu umożliwienia swobodnego dostępu do tych budynków. Należy mieć zatem na uwadze fakt, iż przejście przez furtki nie może posiadać progów lub stopni, nie może również w żaden inny sposób ograniczać dostępności budynków dla osób niepełnosprawnych oraz innych osób ze szczególnymi potrzebami.

37) § 38

W tym przepisie uregulowano minimalne szerokości w świetle jakie stosuje się w stosunku do bramy i furtki umieszczanych w ogrodzeniu, są to odpowiednio:

- 2,6 m – w przypadku bramy,
- 1 m – w przypadku furtki.

Zaznaczyć przy tym należy, że na drodze pożarowej szerokości te regulują przepisy odrębne dotyczące ochrony przeciwpożarowej, m.in. rozporządzenie Ministra Spraw Wewnętrznych i Administracji z dnia 24 lipca 2009 r. w sprawie przeciwpożarowego zaopatrzenia w wodę oraz dróg pożarowych (Dz. U. 2009 nr 124 poz. 1030).

III. Dział III. Budynki i pomieszczenia

Rozdział 1. Wymagania ogólne

38) § 39

Przepis w sposób ogólny wskazuje, że budynek, jego układ funkcjonalny i przestrzenny, ustrój konstrukcyjny oraz rozwiązania techniczne i materiałowe elementów budowlanych należy zaprojektować i wykonać w sposób, który odpowiada wymaganiom wynikającym z jego usytuowania i przeznaczenia. Należy również przestrzegać odnoszących się do niego przepisów rozporządzenia i przepisów odrębnych.

39) § 40

Zgodnie z przepisem każdy budynek, w którym znajduje się pomieszczenie przeznaczone na pobyt ludzi zaopatruje się co najmniej w wodę do spożycia przez ludzi oraz do celów przeciwpożarowych, jeżeli wymagają tego przepisy odrębne. Dodatkowo budynek, odpowiednio do jego przeznaczenia, zaopatruje się w wodę do innych celów.

W innych budynkach natomiast (tj. budynki, w których nie ma pomieszczenia przeznaczonego na pobyt ludzi) zaopatrzenie w wodę wynika z przeznaczenia tych budynków i potrzeb ochrony przeciwpożarowej.

40) § 41

Przepis ust. 1 wymienia budynki, w zależności od ich przeznaczenia, które wyposaża się w indywidualną lub centralną instalację ciepłej wody użytkowej. Dodatkowo wskazano, że oprócz wymienionych budynków, obowiązek ten dotyczy każdego innego budynku, jeżeli planowane jest jego wyposażenie w wannę, natrysk lub umywalkę.

W ust. 2 wskazano, że warunek w zakresie konieczności doprowadzenia ciepłej wody użytkowej do umywalk nie dotyczy budynków w zabudowie zagrodowej oraz budynków rekreacji indywidualnej.

41) § 42

W myśl tego przepisu, w każdym budynku, który wyposażony jest w instalację wodociągową, zapewnia się odprowadzenie ścieków bytowych i przemysłowych.

42) § 43

Ust. 1 tego przepisu zawiera ogólną normę, zgodnie z którą budynek z pomieszczeniem przeznaczonym na pobyt ludzi, jak również inne budynki (tj. budynki, w których nie ma przynajmniej jednego pomieszczenia przeznaczonego na pobyt ludzi), w których w trakcie ich użytkowania powstają odpady stałe, ma mieć miejsce przystosowane do czasowego gromadzenia tych odpadów, usytuowane w samym budynku lub jego otoczeniu. Przepisy dotyczące wymagań dla ww. miejsc zostały określone w § 19 – 21.

W ust. 2 wskazano na możliwość wyposażania budynku w wewnętrzne urządzenia (zsypy) do usuwania odpadów stałych. Wskazano również jakich budynków powyższe nie dotyczy, tj. jakich budynków nie wyposaża się w zsypy.

W ust. 3 natomiast zawarto normę wskazującą, iż do miejsca do gromadzenia odpadów stałych lokalizowanego przy budynku mieszkalnym wielorodzinnym (zatem również te przewidziane na potrzeby tych budynków, a zlokalizowane nie w najbliższym otoczeniu tych budynków) zapewnia się dostęp dla osób niepełnosprawnych. Przepis ma na celu wskazanie realnej możliwości samodzielnego korzystania osób niepełnosprawnych z funkcji miejsca gromadzenia odpadów stałych, a nie wyłącznie dostosowanie drogi dojścia do niego. Wskazuje więc, że mają być odpowiednie drzwi lub furtka oraz dostęp ma być zapewniony ciągiem komunikacyjnym o szerokości co najmniej 1,0 m, który to zapewni możliwość dotarcia do nie tylko do miejsca gromadzenia odpadów (np. wiaty), ale również dostęp do każdego pojemnika.

43) § 44

Zgodnie z ust. 1, w instalację wraz z urządzeniami do ogrzewania pomieszczeń w okresie obniżonych temperatur wyposaża się:

- budynek z pomieszczeniem przeznaczonym na pobyt ludzi,
- pomieszczenie przeznaczone na pobyt ludzi (zatem nie jest wystarczającym wyposażenie w przedmiotową instalację wyłącznie samego budynku z pomieszczeniem przeznaczonym na pobyt ludzi – konieczne jest również wyposażenie (doprowadzenie tej instalacji) do samego pomieszczenia),
- inny budynek, jeżeli wynika to z jego przeznaczenia.

Instalacja ta ma umożliwiać utrzymanie temperatury powietrza wewnętrznego odpowiedniej do przeznaczenia pomieszczenia, czy budynku.

Zgodnie z ust. 2, z warunku zawartego w ust. 1 zwolnione są budynki rekreacji indywidualnej, które użytkowane są wyłącznie w sezonie letnim.

44) § 45

Zgodnie z tym przepisem budynek i pomieszczenie, w którym jest palenisko na paliwo stałe lub komora spalania z palnikami na paliwo płynne lub gazowe wyposaża się w przewód kominowy do odprowadzania odpowiednio dymu lub spalin.

45) § 46

Zgodnie z tym przepisem, w budynku i pomieszczeniu zapewnia się wentylację lub klimatyzację stosownie do przeznaczenia danego budynku i pomieszczenia.

46) § 47

W tym przepisie projektu rozporządzenia wskazano natomiast, że budynek, w którym znajduje się pomieszczenie przeznaczone na pobyt ludzi, może być zaopatrywany w gaz z sieci gazowej, baterii butli lub zbiornika stałego gazu płynnego (LPG), zgodnie z warunkami określonymi w § 158 ust. 1 oraz § 159.

47) § 48

Zgodnie z przepisem, budynek wyposaża się w:

- wewnętrzną instalację elektryczną – odpowiednio do potrzeb wynikających z przeznaczenia danego budynku oraz
- instalację piorunochronną (odgromową), stosownie do wyników analizy ryzyka przeprowadzonej w szczególności zgodnie z wymaganiami w przywołanej w tym przepisie Polskiej Normie.

W tym miejscu należy zwrócić uwagę, że w całym rozporządzeniu ujednolicono nazewnictwo do pojęcia „instalacja odgromowa” zgodnie ze stosowanym w przywołanych Polskich Normach. Z uwagi na stosowanie w ustawie Prawo budowlane pojęcia „instalacja piorunochronna”, a powyższym przepisie projektu rozporządzenia wyjaśniono, że są to pojęcia tożsame.

48) § 49

Społeczeństwo polskie jest jednym z najszybciej starzejących się społeczeństw w Europie. Coraz częściej słyszy się o tzw. „więźniach czwartego piętra”, którzy z różnych przyczyn czy to niepełnosprawności czy podeszłego wieku nie są w stanie opuścić samodzielnie mieszkania, właśnie ze względu na brak zamontowanego dźwigu osobowego. Często wydaje się, iż ten problem nas nie dotyczy, ale pomijając fakt, iż każdy z nas się starzeje to nawet przy codziennych czynnościach jak wniesienie zakupów do domu czy wyjście z dziećmi na spacer brak dźwigu osobowego może okazać się bardzo problematyczny.

Mając na uwadze powyższe, jak również problemy, z jakimi borykają się osoby niepełnosprawne, osoby starsze, opiekunowie z małymi dziećmi, osoby z czasowymi dysfunkcjami ruchowymi np. ze złamaną nogą w gipsie, osoby z dużym bagażem/zakupami, dotyczącymi konieczności pokonywania dużej ilości schodów w różnego rodzaju budynkach niewyposażonych w dźwig osobowy, podjęto decyzję o zmianie, względem dotychczasowego rozporządzenia, wymagań w zakresie wyposażania budynków w dźwig osobowy lub osobowo-towarowy.

W obecnym stanie prawnym budynek użyteczności publicznej, budynek mieszkalny wielorodzinny, budynek zamieszkania zbiorowego (z wyłączeniem budynków zamieszkania zbiorowego na terenach zamkniętych), oraz każdy inny budynek mający najwyższą kondygnację z pomieszczeniami przeznaczonymi na pobyt więcej niż 50 osób, w których różnica poziomów posadzek pomiędzy pierwszą a najwyższą kondygnacją nadziemną, niestanowiącą drugiego poziomu w mieszkaniu dwupoziomowym, przekracza 9,5 m, a także mający dwie lub więcej kondygnacji nadziemnych budynek opieki zdrowotnej i budynek opieki społecznej, należy wyposażać w dźwig osobowy.

Dane GUS wskazują, że osoby niepełnosprawne stanowią 14,3 % społeczeństwa. Ponadto wzrost liczby osób w wieku poprodukcyjnym i starzenie się społeczeństwa pozwalają wnioskować, że w niedalekiej przyszłości problem ten będzie narastał. Co więcej, uwzględnienie kwestii dostępności na etapie projektowania budynku jest mniej kosztowne niż dostosowywanie w przyszłości istniejącej tkanki architektonicznej.

Należy mieć również na względzie, iż obniżenie sprawności organizmu może nastąpić na każdym etapie naszego życia. Nie zawsze jest tak, że osoba jest niepełnosprawna od urodzenia. Nigdy nie wiemy co i kiedy może nam się przydarzyć i kiedy będziemy potrzebować skorzystać z pochylni, dźwigu osobowego czy innych udogodnień dedykowanych osobom niepełnosprawnym.

Należy przypuszczać, iż montaż dźwigów osobowych czy osobowo-towarowych może przyczynić się do oszczędności, wynikających z faktu samodzielnego funkcjonowania osób o ograniczonej sprawności ruchowej. Aktywizacja zawodowa przekłada się bezpośrednio na wzrost PKB, co z kolei ma istotny wpływ na sytuację ekonomiczną kraju. Dźwig osobowy staje się często jedynym rozwiązaniem dla tzw. „więźniów” własnych mieszkań, którzy dzięki niej są w stanie samodzielnie uczęszczać do szkoły czy pracować. Należy również pamiętać, że uwolnienie ww. osób to przede wszystkim wzrost liczby konsumentów na rynku, którzy chętnie wyjdą do sklepu po zakupy, skorzystają z różnego rodzaju oferowanych usług czy też będą odbiorcami oferowanej rozrywki. Dzięki dźwigowi osobowemu wolumen potencjalnych klientów wzrośnie.

Oprócz ww. korzyści ekonomicznych związanych z instalacją dźwigów osobowych, warto również wspomnieć o oszczędnościach związanych z wydatkami na służbę zdrowia czy opiekę medyczną osób

o ograniczonej sprawności ruchowej dla budżetu państwa. Brak dostępności przestrzeni publicznej powoduje bowiem wzrost kosztów tak dla finansów publicznych (budżet państwa – np. konieczność zapewnienia opieki zinstytucjonalizowanej) jak i budżetów samych obywateli (często są to także niepoliczalne koszty – koszty opieki, które ponoszą najczęściej kobiety lub inni członkowie rodziny), gdyż istnieje konieczność udzielania większego wsparcia osobom o szczególnych potrzebach – np. konieczność asystencji i wyręczenia, większa liczba godzin usług opiekuńczych, konieczność zamiany miejsca zamieszkania na kosztowną placówkę całodobową. Szansą na zmianę tego stanu rzeczy jest ograniczenie wsparcia poprzez inny sposób zaspokojenia potrzeb (to położenie akcentu na prewencję – zapobieganie wykluczeniu przez poprawę dostępności), co realnie można osiągnąć poprzez dostosowanie przestrzeni publicznej, likwidację barier w komunikacji czy architekturze, zapewnienie dostępności usług. Pomaga to wydłużyć samodzielność i niezależność funkcjonowania oraz opóźnić moment, w którym osoba zgłasza się do wsparcia, bo już sama sobie nie poradzi. W Polsce, zmiany demograficzne i starzenie się społeczeństwa sprawiają, że liczba osób o szczególnych potrzebach mieszkaniowych szybko wzrasta.

Wobec powyższego w ust. 1 wskazano, że w dźwig osobowy lub osobowo-towarowy wyposaża się:

- budynek użyteczności publicznej i budynek zamieszkania zbiorowego mający dwie lub więcej kondygnacji (z tego obowiązku zostały wyłączone budynki zamieszkania zbiorowego lokalizowane na terenach zamkniętych – zgodnie z ust. 4);
- budynek mieszkalny wielorodzinny mający trzy i więcej kondygnacji.

Podkreślić należy, że ww. przepis odnosi się do liczby kondygnacji, zatem rozumie się przez to łączną ich liczbę – sumę kondygnacji nadziemnych i podziemnych, jednak przy zastrzeżeniu zawartym w ust. 5, że w liczbę kondygnacji nie wlicza się kondygnacji na których znajdują się wyłącznie pomieszczenia techniczne.

W ust. 2 zawarta została norma, zgodnie z którą we wszystkich budynkach użyteczności publicznej, budynkach zamieszkania zbiorowego (z wyłączeniem budynków zamieszkania zbiorowego na terenach zamkniętych – zgodnie z ust. 4 tego przepisu) oraz budynkach mieszkalnych wielorodzinnych zapewnia się dostęp z poziomu terenu na wszystkie kondygnacje użytkowe osobom niepełnosprawnym. Zaznaczyć przy tym należy, że spełnienia przedmiotowego warunku nie wymaga się względem takiej kondygnacji budynku, na której wszystkie pomieszczenia są pomieszczeniami technicznymi lub są częścią lokali mieszkalnych dwupoziomowych, a dostęp do niej jest wyłącznie z wnętrza tych lokali mieszkalnych.

W dotychczasowym rozporządzeniu niejednokrotnie była mowa o zainstalowaniu „odpowiedniego urządzenia technicznego”. Niemniej jednak nie było doprecyzowane czy przedmiotowe urządzenie musi być trwale przymocowane do budynku. Do resortu wpływały pytania, czy urządzenie takie jak np. schodolaz spełnia wymagania odpowiedniego urządzenia technicznego. Z uwagi na fakt, iż schodolaz jest urządzeniem przenośnym, do którego nie zawsze jest dostęp, jak również uniemożliwia on samodzielne z niego korzystanie, w opinii resortu nie można go uznać za trwale zainstalowane urządzenie podnoszące.

W związku z powyższym wprowadzono zapis w ust. 3 wskazujący, iż dostęp do kondygnacji – w określonym w tym przepisie przypadku (wbudowywania lub przybudowywania szybu dźwigowego do istniejącego budynku) - ma zostać zapewniony przez trwale zainstalowane urządzenie podnoszące. Za urządzenia podnoszące, o których mowa powyżej, można uznać np. platformy przyschodowe, czy platformy pionowe, które są trwale zamocowane do ściany, jak również umożliwiają samodzielne z nich korzystanie przez osobę niepełnosprawną. Podkreślić należy, iż stosowanie urządzeń takich jak krzeselka schodowe w większości przypadków wymagają udziału osób trzecich, co niewątpliwie w znacznym stopniu utrudnia samodzielne z nich korzystanie. Wobec tego krzeselko schodowe nie jest uważane za rozwiązanie właściwe.

W przepisie zawarto dopuszczenie zapewnienia dostępu w inny sposób, ale jedynie w sytuacji, w której trwały montaż urządzenia podnoszącego powodowałby zawężenie wymaganej przepisami rozporządzenia szerokości drogi ewakuacyjnej.

Wymagania, o których mowa powyżej odnoszą się do pojęcia kondygnacji, przez które rozumie się zarówno kondygnacje nadziemne, jak i podziemne – pojęcia te zostały zdefiniowane w § 3. Należy mieć na uwadze, iż pomieszczenia takie jak np. garaże podziemne czy piwnice również są miejscami, które są użytkowane przez osoby niepełnosprawne, wobec czego za zasadne uznano wprowadzenie obowiązku umożliwienia im dostępu również do tych kondygnacji.

W ust. 4 wprowadzono wyłączenie wskazujące, iż wymagania, o których mowa w ust. 1 i 2, nie muszą być stosowane w budynku zamieszkania zbiorowego lokalizowanego na terenie zamkniętym.

Zgodnie natomiast z ust. 5, do liczby kondygnacji, która zobowiązuje do stosowania dźwigu osobowego lub osobowo-towarowego, w określonych w ust. 1 tego przepisu budynkach, nie wlicza się tych kondygnacji, na których znajdują się wyłącznie pomieszczenia techniczne.

49) § 50

W ust. 1 wskazano, iż w przypadku budynku mieszkalnego wielorodzinnego, w odniesieniu do którego nie ma obowiązku wyposażania w dźwigi (czyli w przypadku, gdy taki obowiązek nie wynika np. z § 49 ust. 1 – ponieważ budynek ma dwie kondygnacje), osobom niepełnosprawnym zapewnia się dostęp na wszystkie kondygnacje, z wyjątkiem takich kondygnacji, na których znajdują się wyłącznie pomieszczenia techniczne. Ww. dostęp zapewnia się poprzez zastosowanie pochylni lub wyposażenie budynku w trwale zainstalowane urządzenie podnoszące – prawidłowe rozumienie pojęcia „urządzenie podnoszące” zostało wyjaśnione w uzasadnieniu dotyczącym § 49.

W ust. 2 wprowadzono dopuszczenie umożliwiające niewyposażania w dźwig budynku mieszkalnego wielorodzinnego do 3 kondygnacji łącznie - pod warunkiem, iż ostatnia kondygnacja jest częścią lokalu mieszkalnego dwupoziomowego.

W tym miejscu podkreślić jednak trzeba, że o ile przepis ust. 2 zwalnia w określonym przypadku z konieczności stosowania w budynku dźwigu, to przepis ten nie zwalnia z konieczności zapewnienia dostępu na wszystkie kondygnacje w tym budynku - zgodnie z ust. 1 tego przepisu.

50) § 51

Przepis ten wymienia budynki, które wyposaża się w instalację telekomunikacyjną. Wymagania dotyczące tej instalacji zostały zawarte w rozdziale 9 Działu IV. projektu rozporządzenia (§ 196 – 203). Budynki mieszkalne jednorodzinne inne niż wolnostojące także powinny być wyposażone w instalację telekomunikacyjną (jest to nowy przepis). Nowe wymaganie podyktowane jest koniecznością wdrożenia rozporządzenia GIA. Należy pamiętać, że budynki mieszkalne jednorodzinne inne niż wolnostojące powinny posiadać odpowiednią instalację przygotowaną do przyłączenia do publicznej stacjonarnej sieci telekomunikacyjnej, jednakże nie mają obowiązku przyłączenia.

51) § 52

W ust. 1 wskazano, że lokal użytkowy w budynku ma mieć powierzchnię użytkową nie mniejszą niż 25 m².

Ust. 2 zawiera natomiast dopuszczenie wydzielenia lokalu użytkowego o mniejszej powierzchni niż wskazana w ust. 1, ale jedynie w przypadku, gdy znajduje się on na pierwszej lub drugiej kondygnacji nadziemnej i ma bezpośredni dostęp z zewnątrz budynku.

W ust. 3 wskazano przypadki, w których warunek zawarty w ust. 1 nie dotyczy lokali użytkowych. Są to lokale znajdujące się w:

- budynkach mieszkalnych jednorodzinnych, w których wydzielono lokal użytkowy;
- budynkach, dla których przed dniem 1 sierpnia 2024 r. została wydana decyzja o pozwoleniu na budowę albo zostało dokonane zgłoszenie budowy, do którego organ administracji architektoniczno-budowlanej nie wniósł sprzeciwu lub zostało wydane zaświadczenie o braku podstaw do wniesienia sprzeciwu, o którym mowa w art. 30 ust. 5aa ustawy z dnia 7 lipca 1994 r. – Prawo budowlane.

Wskazać należy, że przyjęta data 1 sierpnia 2024 r. jest to data wejścia w życie rozporządzenia Ministra Rozwoju i Technologii z dnia 27 października 2023 r. zmieniającego rozporządzenie w sprawie warunków technicznych, jakim powinny odpowiadać budynki i ich usytuowanie (Dz.U. poz. 2442).

W stosunku do dotychczasowego rozporządzenia usunięto możliwość wydzielenia lokali w budynkach zamieszkania zbiorowego o powierzchni mniejszej niż wymagana.

Rozdział 2. Oświetlenie i nasłonecznienie

52) § 53

Zgodnie z ust. 1, w pomieszczeniu przeznaczonym na stały pobyt ludzi zapewnia się oświetlenie dzienne. Oświetlenie to dostosowuje się do przeznaczenia pomieszczenia, jego kształtu i wielkości. Zaznaczyć przy tym należy, że przez dostosowanie oświetlenia dziennego rozumie się taki dobór, rozmieszczenie i wymiary okien czy elementów doświetlających, które zapewnią wymagane w danym pomieszczeniu oświetlenie. Jednocześnie przy zapewnianiu oświetlenia uwzględnia się warunki określone w § 12 oraz w ogólnych przepisach bezpieczeństwa i higieny pracy.

Należy zwrócić uwagę, że regulacja uległa pewnemu złagodzeniu, bowiem w dotychczasowym rozporządzeniu powyższy wymóg dotyczył wszystkich pomieszczeń przeznaczonych na pobyt ludzi, a w projekcie jedynie pomieszczeń przeznaczonych na stały pobyt ludzi.

W ust. 2 natomiast wskazano ile, co najmniej, ma wynosić stosunek powierzchni okna lub elementu doświetlającego lub sumy powierzchni okna lub elementu doświetlającego do powierzchni użytkowej pomieszczenia w pomieszczeniu przeznaczonym na stały pobyt ludzi. W przypadku okna powierzchnię liczy się w świetle ościeżnicy, natomiast w przypadku elementu doświetlającego powierzchnię tę liczy się:

- w świetle ościeżnicy - jeżeli taka występuje w obrębie kubatury pomieszczenia mierzonej po wewnętrznej krawędzi przegród budowlanych wydzielających to pomieszczenie, lub
- jeżeli ościeżnica elementu doświetlającego znajduje się poza obrębem kubatury pomieszczenia – uwzględniając wyłącznie tę przezroczystą powierzchnię elementu doświetlającego, która służy do zapewnienia naturalnego oświetlenia w tym pomieszczeniu.

Podobnie jak w ust. 1 wymaganie w projekcie dotyczy pomieszczeń przeznaczonych na stały pobyt ludzi. Zmianie uległo również określenie powierzchni - zrezygnowano z niejednoznacznego pojęcia „powierzchnia podłogi” na rzecz „powierzchnia użytkowa pomieszczenia”, ponieważ jest to bardziej ścisła i weryfikowalna wartość.

W projekcie zrezygnowano również z regulacji zawartej w dotychczasowym rozporządzeniu dotyczącej zapewnienia stosunku powierzchni okien do powierzchni pomieszczenia w innych pomieszczeniach, w których oświetlenie dzienne jest wymagane, ponieważ była to regulacja niekonkretna i nieścisła, budząca wątpliwości, o jakie inne pomieszczenia chodzi.

Ust. 3 zawiera zastrzeżenie, że wymogu zawartego w ust. 1 nie stosuje się w przypadku budynku wpisanego do rejestru zabytków, jednak wyłącznie w zakresie objętym ochroną.

W ust. 4 wskazano, że dodatkowe okno, które przewyższa minimalne wymagania zawarte w ust. 2 nie musi spełniać wymagań z § 12, a więc dotyczących przesłaniania.

Przepis ten ma na celu umożliwienie wykonania w pomieszczeniu większej liczby okien, bez konieczności badania dla każdego warunków zawartych w § 12. Zdarzało się, że przez brak powyższego zastrzeżenia nie wykonywano większej liczby okien niż wymagana, mimo, że było to rozwiązanie korzystne dla użytkowników.

Ust. 5 zawiera dopuszczenie wydzielenia z pomieszczenia mniejszych przestrzeni, nie będących jednak osobnymi pomieszczeniami, jeżeli będą one wydzielone przy pomocy przegród zapewniających ich doświetlenie światłem dziennym w taki sposób, że spełnione zostaną wymogi zawarte w ust. 2.

Przepis ten w szczególności dotyczy indywidualnych miejsc pracy wydzielonych z większego pomieszczenia biurowego, w celu zapewnienia większego komfortu pracy. Wydzielenie to jest realizowane przez całkowicie przeziernie przegrody, przepuszczające światło. Zatem w sytuacji kiedy

pomieszczenie jest pomieszczeniem pracy, koniecznym jest zastosowanie w stosunku do niego przepisów szczególnych, jakimi są ogólne przepisy bezpieczeństwa i higieny pracy.

Przykładowe rozwiązanie, które zostało umożliwione przez powyższy przepis przedstawiono poniżej:

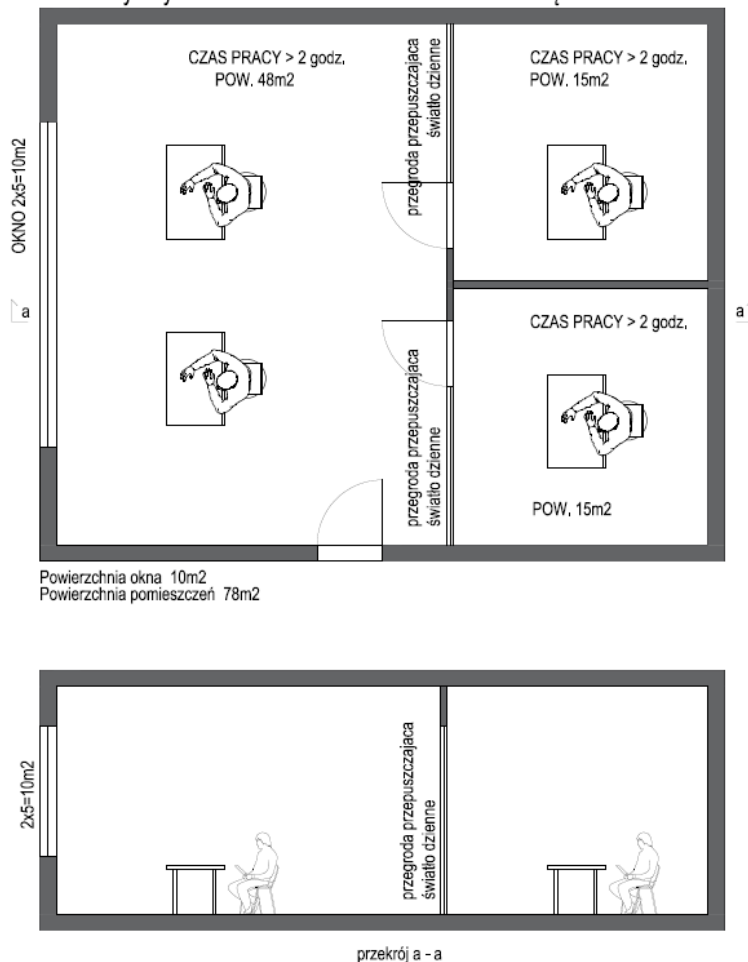

Rys 2. dot. ust. 5

53) § 54

Zgodnie brzmieniem przepisu możliwe jest oświetlenie pomieszczenia przeznaczonego na stały pobyt ludzi częściowo lub wyłącznie światłem sztucznym, jeżeli:

- 1) oświetlenie dzienne nie jest konieczne lub nie jest wskazane ze względu na przeznaczenie pomieszczenia;
- 2) jest uzasadnione celowością funkcjonalną zlokalizowania tego pomieszczenia w części budynku pozbawionej oświetlenia dziennego.

Zauważyć należy, że w przypadku kiedy pomieszczenie na stały pobyt ludzi jest także pomieszczeniem pracy, koniecznym jest zastosowanie w stosunku do niego przepisów szczególnych, jakimi są ogólne przepisy bezpieczeństwa i higieny pracy.

54) § 55

Zgodnie z ust. 1 w pomieszczeniu przeznaczonym na pobyt ludzi oraz pomieszczeniu przeznaczonym do ruchu ogólnego (komunikacji) zapewnia się oświetlenie światłem sztucznym – odpowiednio do

potrzeb użytkowych. W związku z powyższym, wymaganie to dotyczy zarówno pomieszczeń przeznaczonych na stały pobyt ludzi, jak i tych przeznaczonych na czasowy pobyt ludzi.

Zaznaczyć przy tym należy, że przepis ten stosuje się przy jednoczesnym zachowaniu warunków z § 53 i § 54.

Ust. 2 i 3 odnoszą się do pomieszczeń przeznaczonych na stały pobyt ludzi. Zgodnie z ust. 2, ogólne oświetlenie takiego pomieszczenia ma zapewniać odpowiednie warunki użytkowania całej powierzchni tego pomieszczenia. Zgodnie z ust. 3 natomiast, oświetlenie światłem sztucznym nie może wykazywać różnic natężenia, wywołujących olśnienie przy przejściu między połączonymi ze sobą:

- pomieszczeniami przeznaczonymi na stały pobyt ludzi,
- pomieszczeniami przeznaczonymi do ruchu ogólnego (komunikacji),
- pomieszczeniami przeznaczonymi na stały pobyt ludzi i do ruchu ogólnego (komunikacji).

55) § 56

Zgodnie z ust. 1, w pomieszczeniu mieszkalnym w lokalu mieszkalnym zapewnia się czas nasłonecznienia co najmniej 3 godziny w dniach równonocy – w okresie 5 godzin poprzedzających górowanie Słońca i 5 godzin następujących po górowaniu Słońca. W przypadku lokali mieszkalnych wielopokojowych konieczne jest spełnienie ww. warunku w przynajmniej jednym pomieszczeniu mieszkalnym.

W tym miejscu należy wyjaśnić, że w całym rozporządzeniu uległa zmianie forma wskazywania czasu, w którym bada się nasłonecznienie (czy to pomieszczeń czy placów zabaw dla dzieci). W dotychczasowym rozporządzeniu granicami były konkretne godziny czasu urzędowego. Jednak ze względu na obowiązującą w Polsce zmianę czasu (letni/zimowy) równonoc jesienna i wiosenna nie mają spójnego czasu urzędowego. Wiązało się to z koniecznością badania nasłonecznienia dla danej lokalizacji podwójnie – dla równonocy jesiennej i wiosennej, a wyniki nie były spójne.

Dlatego też wskazanie czasu, w którym bada się nasłonecznienie poprzez określenie liczby godzin przed i po górowaniu Słońca, a więc do odniesienia go do kryterium astronomicznego zapewni łatwiejsze projektowanie i weryfikowanie, a ponadto będzie jednoznaczne dla obu równonocy i każdej lokalizacji na terenie Polski.

W ust. 2 natomiast wymieniono pomieszczenia z uwagi na ich przeznaczenie, którym zapewnia się czas nasłonecznienia co najmniej 3 godziny w dniach równonocy – w okresie 4 godzin poprzedzających górowanie Słońca i 4 godzin następujących po górowaniu Słońca.

W ust. 3 zawarto szczególne wymagania dotyczące zabudowy śródmiejskiej. Zgodnie z tym przepisem, jeżeli budynek zlokalizowany jest w zabudowie śródmiejskiej, czas nasłonecznienia określony w ust. 1 i 2 może być skrócony do 1,5 godziny.

Ust. 4 reguluje, że w przypadku lokalu mieszkalnego jednopokojowego o powierzchni użytkowej mniejszej niż 35 m², w każdym rodzaju zabudowy, nie określa się czasu nasłonecznienia, pod warunkiem, że zwiększy się stosunek, o którym mowa w § 53 ust. 2 do co najmniej 1:4.

W powyższym przepisie wprowadzono nową regulację dopuszczającą niebadanie nasłonecznienia również dla niewielkich mieszkań jednopokojowych w innej zabudowie niż śródmiejska, jednak pod warunkiem zapewnienia odpowiedniego stosunku powierzchni okien i elementów doświetlających do powierzchni użytkowej pomieszczenia.

W ust. 5 sprecyzowano, że badanie nasłonecznienia wykonuje się w zewnętrznej płaszczyźnie elewacji w obrębie otworu okiennego uwzględniając nasłonecznienie w dowolnym punkcie tego otworu. Przy czym dla okien o szerokości mniejszej niż 2 m za nasłoneczniony uważa się punkt, na który światło słoneczne pada pod kątem równym lub większym niż 12° mierzonym na rzucie.

Przy funkcjonującym dotychczas sposobie badania nasłonecznienia występowały spory w kwestii sposobu oceny nasłonecznienia lub jego braku. Znaczenie miała grubość ściany i położenie w niej okna. W efekcie zdarzało się, że pogrubienie ścian wynikające z termomodernizacji budynku zaburzało

spełnienie przepisów o nasłonecznieniu. Proponowany sposób badania nasłonecznienia pozwala uniezależnić jego wynik od zmiennych i nieistotnych elementów architektonicznych i daje porównywalne efekty w odniesieniu do elementów podstawowych, czyli bryły zabudowy i kształtu przestrzeni wokół niej.

W ust. 6 zawarto dopuszczenie sumowania czasu nasłonecznienia dwóch pomieszczeń mieszkalnych w lokalu mieszkalnym wielopokojowym, jednak pod warunkiem, że każde z tych pomieszczeń będzie nasłonecznione co najmniej 2 godziny, a suma czasu nasłonecznienia będzie wynosić co najmniej 4 godziny, przy czym czas nasłonecznienia nie może się pokrywać. Dzięki temu mieszkanie będzie nasłonecznione, bo wymagany czas zostanie spełniony przez sumę czasów nasłonecznień.

Zaznaczyć przy tym należy, że przepisy § 56 nie wykluczają możliwości sumowania czasu nasłonecznienia z kilku różnych odcinków czasowych, jak również nie wykluczają możliwości spełnienia warunku poprzez badanie wymaganego czasu nasłonecznienia dla więcej niż jednego okna czy elementu doświetlającego w danym pomieszczeniu – również dla różnych odcinków czasowych. Podkreślić zatem należy, że nie jest poprawnym takie wykazywanie spełnienia ww. warunków nasłonecznienia, aby dla jednego pomieszczenia badać wymagany czas nasłonecznienia dla więcej niż jednego okna w tym samym przedziale czasowym i wymagany czas rozkładać pomiędzy te okna (np. jeżeli w pomieszczeniu znajdują się dwa okna, a wymagany czas nasłonecznienia wynosi 3 godziny, nie jest możliwe dzielenie tych 3 godzin na dwa okna po 1,5 godziny, jeżeli ww. 1,5 godziny osiągnięte jest w tych samych godzinach) – takie rozwiązanie powodowałoby niesłuszne ograniczenie wymaganego czasu nasłonecznienia.

Rozdział 3. Wejścia do budynków i lokali mieszkalnych

56) § 57

Zgodnie z ust. 1, położenie drzwi wejściowych do budynku oraz kształt i wymiary pomieszczenia wejściowego (np. wiatrołap) mają umożliwić dogodne warunki ruchu – również osobom ze szczególnymi potrzebami. Warunek ten jest spełniony poprzez zapewnienie przestrzeni manewrowej o minimalnych wymiarach boków 1,5 m x 1,5 m (należy przez to rozumieć kwadrat o boku 1,5 m) przed i po wejściu do budynku, tj. wewnątrz i na zewnątrz budynku. Wydzielona przestrzeń manewrowa nie może zawierać się w polu otwartego skrzydła drzwi do 90°.

Zgodnie z ekspertyzą opracowaną na zlecenie tutejszego resortu pn. „Przegląd regulacji w zakresie dostępności budynków do potrzeb osób z niepełnosprawnościami” projektanci niejednokrotnie projektują wiatrołapy o wielkości 1,5 m x 1,5 m, zapominając jednak, że drzwi otwierane do wewnątrz takiego pomieszczenia zajmują dodatkową przestrzeń. W takiej sytuacji osoba poruszająca się na wózku, po wjechaniu do takiego pomieszczenia zostaje w nim uwięziona, nie mając wystarczającej ilości miejsca pozwalającej na otwarcie drzwi.

W ust. 2 natomiast wymieniono budynki, w których nie jest konieczne dostosowanie wejścia do budynku, do potrzeb osób ze szczególnymi potrzebami – zgodnie z ust. 1. Budynkami tymi są:

- budynek w zabudowie jednorodzinnej,
- budynek w zabudowie zagrodowej,
- budynek rekreacji indywidualnej,
- budynek na terenie zamkniętym, przy czym wyłączenie to nie dotyczy budynku użyteczności publicznej – tym samym w przypadku budynku użyteczności publicznej na terenie zamkniętym konieczne jest przystosowanie wejścia do potrzeb osób ze szczególnymi potrzebami,
- budynek wpisany do rejestru zabytków, wyłącznie w zakresie objętym ochroną.

57) § 58

W ust. 1 wskazano jakie minimalne wymiary przyjmuje się dla drzwi wejściowych do:

- budynku,

- ogólnodostępnego pomieszczenia użytkowego,
- lokalu mieszkalnego.

W tym miejscu wyjaśnić należy, że przez ogólnodostępne pomieszczenie użytkowe rozumie się takie pomieszczenie jak np.: rowerownia czy wózkownia w budynku mieszkalnym wielorodzinnym, poczekalnia czy świetlica w budynku użyteczności publicznej/zamieszkania zbiorowego. Jednocześnie ogólnodostępnym pomieszczeniem użytkowym, w świetle przepisów projektu rozporządzenia będzie np. pomieszczenie, w którym przewidziane jest świadczenie usług, a wejście do tego pomieszczenia znajduje się wewnątrz budynku.

Wymiary określone w przepisie wynoszą nie mniej niż: 0,9 m – w przypadku szerokości oraz 2 m – w przypadku wysokości. W tym miejscu zaznaczyć należy, iż obie ww. wartości mierzy się w świetle ościeżnicy. Jednocześnie wskazano, że w przypadku gdy drzwi zewnętrzne są dwuskrzydłowe, to szerokość głównego skrzydła musi zapewniać światło przejścia nie mniejsze niż 0,9 m.

Zgodnie z treścią ust. 2, możliwe jest stosowanie drzwi obrotowych lub drzwi wahadłowych w wejściu do budynku i w wejściu do ogólnodostępnego pomieszczenia użytkowego. W takim przypadku jednak konieczne jest zastosowanie przy tych drzwiach dodatkowych drzwi rozwieranych lub rozsuwanych, które będą przystosowane do ruchu osób ze szczególnymi potrzebami. Konieczne jest również spełnienie wymagań zawartych w § 251.

W ust. 3 określona została maksymalna wysokość progu (0,02 m), w przypadku jego zastosowania, w drzwiach wejściowych do:

- budynku,
- ogólnodostępnego pomieszczenia użytkowego,
- lokalu mieszkalnego,
- pomieszczenia mieszkalnego w budynku zamieszkania zbiorowego.

W ust. 4 wskazano wymagania jakie musi spełniać próg, w przypadku jego zastosowania, w drzwiach wejściowych do budynku i do ogólnodostępnego pomieszczenia użytkowego. Zgodnie z tym przepisem, próg ten:

- ma mieć fazowane krawędzie, jeśli jest równy lub wyższy niż 0,005 m;
- ma wyróżniać się kolorem kontrastującym z kolorem posadzki.

Ust. 5 natomiast wymienia rodzaje budynków, w przypadku których wymagania, o których mowa w ust. 4 nie są konieczne do spełnienia. Są to budynki:

- w zabudowie jednorodzinnej,
- w zabudowie zagrodowej,
- rekreacji indywidualnej,
- na terenie zamkniętym – z wyłączeniem budynku użyteczności publicznej, zatem w przypadku budynku użyteczności publicznej na terenie zamkniętym jest konieczne, aby próg, w przypadku jego zastosowania, spełniał wymogi ust. 4.

W tym miejscu wskazać należy, że zarówno ust. 4 jak i ust. 5 tego przepisu, są nowymi regulacjami względem dotychczasowego rozporządzenia. Ust. 4 doprecyzowuje wymagania w zakresie progów stosowanych w drzwiach określonych budynków i pomieszczeń. Wymagania stawiane progom (dotyczące fazowania) umożliwiają dużo łatwiejsze ich pokonanie przez osobę poruszającą się na wózku inwalidzkim czy osobę prowadzącą wózek dziecięcy. Z kolei kontrast jest pomocny dla osób niedowidzących i eliminuje możliwość potknięcia się. Poprzez kolor kontrastujący rozumie się kolor dobrany na podstawie tego samego systemu oznaczania barw przyjętego do określenia koloru powierzchni posadzki. Zaleca się, aby wybrany kolor kontrastujący znajdował się w tej samej grupie odcieni, w wybranym systemie oznaczania barw, co kolor powierzchni posadzki. Przepis został dodany w oparciu o informacje zawarte w poradniku opracowanym przez ministerstwo pn. „Standardy

dostępności budynków dla osób z niepełnosprawnościami uwzględniając koncepcję uniwersalnego projektowania - poradnik”.

58) § 59

W przepisie tym wskazano, że przed nadmiernym dopływem chłodnego powietrza ochrania się wejścia z zewnątrz do:

- budynku,
- pomieszczenia przeznaczonego na pobyt ludzi.

W przepisie tym wskazano również sposoby, w jakie zapewnia się wymaganą ochronę przed napływem zimnego powietrza – jest to zastosowanie przedsionka, kurtyny albo innego rozwiązania, które nie utrudnia ruchu.

Należy również podkreślić, że wymaganie dotyczące ww. ochrony, nie dotyczy takiego wejścia (czy to do budynku, czy też bezpośrednio do pomieszczenia przeznaczonego na pobyt ludzi), które jest wejściem dodatkowym, nieprzewidzianym do stałego użytkowania. Przez takie wejście może być rozumiane np. wejście z zewnątrz do pomieszczenia technicznego.

59) § 60

W przepisie wskazano, że w elektryczne oświetlenie zewnętrzne wyposaża się wejście do budynku:

- użyteczności publicznej;
- mieszkalnego;
- zamieszkania zbiorowego.

Zaznaczyć należy, że w projekcie zdecydowano się na rozwiązanie bardziej konkretne i jednoznaczne, czyli wymiennienie budynków, które należy wyposażyć w elektryczne oświetlenie zewnętrzne, w zamian za zastosowane w dotychczasowym rozporządzeniu wykluczenie budynków w zabudowie zagrodowej i rekreacji indywidualnej.

Rozdział 4. Schody i pochylnie

60) § 61

Zgodnie z tym przepisem, jeżeli pomieszczenia znajdują się na różnych poziomach w budynku, to celem zapewnienia dostępu do tych pomieszczeń stosuje się schody stałe. W zależności od przeznaczenia budynku stosuje się także pochylnie odpowiadające warunkom określonym w przedmiotowym projekcie rozporządzenia.

61) § 62

W tym przepisie zawarto wymaganie, zgodnie z którym w przypadku zastosowania schodów czy pochylni ruchomych stosowanie dodatkowo stałych schodów czy pochylni jest obligatoryjne.

62) § 63

W ust. 1 zawarto tabelę, która określa graniczne (minimalne lub maksymalne) wymiary schodów stałych w budynkach o określonym w tabeli przeznaczeniu.

Zaznaczyć należy również, że wymagania zawarte w tabeli w niektórych przypadkach różnią się od regulacji zawartych w dotychczasowym rozporządzeniu. Wszystkie zmiany w tym zakresie podyktowane są podniesieniem komfortu i bezpieczeństwa użytkowników.

W celu większej jasności przepisu zdecydowano się wskazać w tabeli minimalne wymiary spocznika, a nie tylko jego minimalną szerokość.

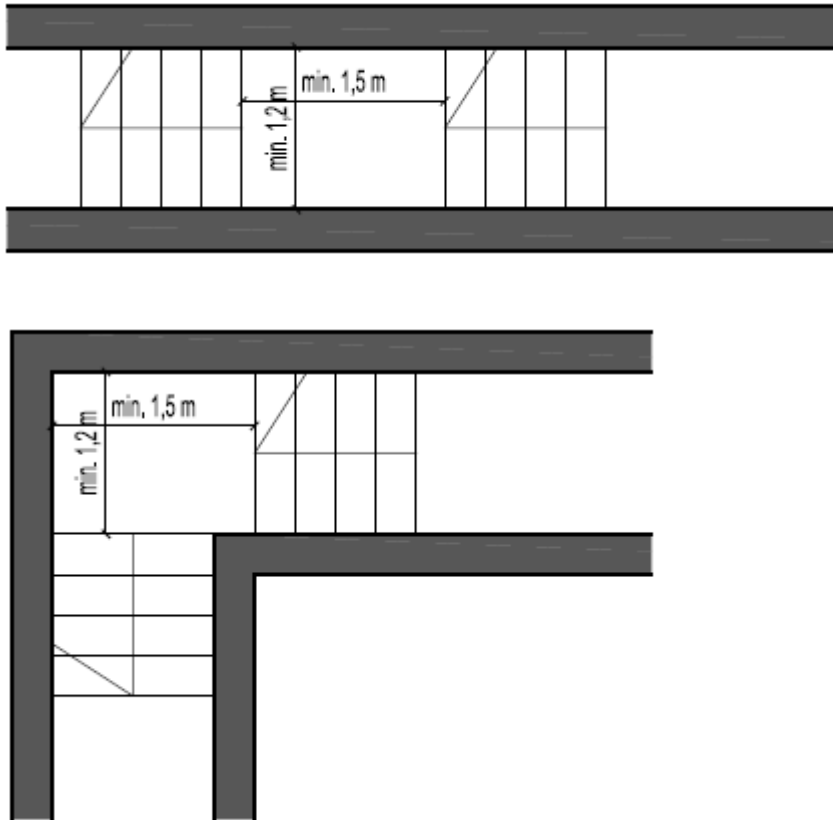

Rys 3 i 4.

W ust. 2 wskazano, że w budynku, przy obliczaniu łącznej szerokości użytkowej biegu i łącznej szerokości użytkowej spocznika schodów w klatce schodowej, która stanowi część drogi ewakuacyjnej, stosuje się następującą zasadę:

- szerokości te oblicza się proporcjonalnie do liczby osób, które mogą jednocześnie przebywać na tej kondygnacji budynku, na której przewiduje się największą liczbę osób oraz
- przyjmuje się co najmniej 0,6 m na 100 osób, lecz nie mniej niż wynika to z tabeli zawartej w ust. 1.

Wyjaśnić należy, że w celu uporządkowania przepisów zdecydowano się usunąć odniesienie znajdujące się pod tabelą w ust. 1, które widniało w dotychczasowym rozporządzeniu - odniesienie to wskazywało, że zasadę wyrażoną w ust. 2 należało stosować do wszystkich schodów, a nie tylko stanowiących drogę ewakuacyjną, dla budynków oznaczonych tym odniesieniem. Jednocześnie zmieniono brzmienie ust. 2, tak aby odnosiło się do wszystkich budynków, a nie tylko budynku użyteczności publicznej i budynku produkcyjnego, jak to było w dotychczasowym rozporządzeniu.

W ust. 3 określona została minimalna (1,2 m) szerokość użytkowa biegu i spocznika schodów zewnętrznych do budynku. Zaznaczyć przy tym należy, że jeżeli szerokość użytkowa biegu schodowego w budynku, zgodnie z ust. 1 i 2, wynosi więcej niż 1,2 m, to szerokość użytkową schodów zewnętrznych przyjmuje się tak, aby wynosiła ona nie mniej niż ta określona szerokość użytkowa biegu schodowego w budynku.

W ust. 4 określono w jaki sposób mierzy się szerokość użytkową biegu oraz spocznika schodów stałych. Zgodnie z przepisem szerokość tę mierzy się:

- między wewnętrznymi krawędziami poręczy lub elementami balustrady – pomiar należy wykonać pomiędzy tymi elementami, które są najbardziej wysunięte w kierunku środka biegu lub spocznika schodów lub
- w przypadku balustrady jednostronnej – między wykończoną powierzchnią ściany a wewnętrzną krawędzią poręczy lub elementem balustrady - pomiar również należy wykonać pomiędzy tymi elementami, które są najbardziej wysunięte w kierunku środka biegu lub spocznika schodów.

Zgodnie z ust. 5, zainstalowane urządzenia i elementy budynku nie mogą ograniczać minimalnej wymaganej szerokości użytkowej schodów stałych.

63) § 64

W ust. 1 wskazano maksymalną liczbę stopni jaką dopuszcza się w jednym biegu schodów stałych wewnętrznych w budynku działalności leczniczej (14 stopni) oraz każdym innym budynku (18 stopni).

Należy zauważyć, że w stosunku do dotychczasowego rozporządzenia zwiększono maksymalną dopuszczalną liczbę schodów w biegu w budynkach innych niż budynki działalności leczniczej. Obecnie budowane są wyższe pomieszczenia, a ilość warstw podłogowych jest coraz większa z uwagi na umieszczane w nich instalacje. To wpływa na konieczność projektowania większej ilości stopni, a dzięki zmianie przepisu można będzie wykonać je w jednym biegu.

W ust. 2 wskazano, że ograniczenie dotyczące maksymalnej liczby stopni w jednym biegu schodów stałych – 18 stopni – nie dotyczy:

- budynku wpisanego do rejestru zabytków, wyłącznie w zakresie objętym ochroną,
- budynku w zabudowie jednorodzinnej,
- budynku w zabudowie zagrodowej,
- budynku rekreacji indywidualnej,
- lokalu mieszkalnego dwupoziomowego,
- dojścia do urządzeń technicznych.

Zgodnie z ust. 3, w przypadku schodów zewnętrznych, liczba stopni w jednym biegu, ma wynosić nie więcej niż 10 – dotyczy to każdego budynku (uwzględnienia się przy tym ust. 5).

Wskazano również, że wysokość stopnia nie może być większa niż 0,15 m, a jego szerokość nie może być mniejsza niż 0,32 m. Powyższe wymaganie nie dotyczy schodów zewnętrznych do pomieszczeń technicznych, pomocniczych, gospodarczych i garaży, których wymiary mają odpowiadać warunkom zawartym w § 63 ust. 1.

Powyższe wymaganie dotyczące wymiarów stopnia schodów zewnętrznych stanowi nową regulację projektu rozporządzenia. Ma ono na celu zapewnienie komfortu i bezpieczeństwa użytkownikom.

W ust. 4 określono wzór, zgodnie z którym oblicza się szerokość stopni stałych schodów wewnątrz budynków.

W ust. 5 wskazano natomiast, że w przypadku schodów zewnętrznych przy głównym wejściu do budynku mieszkalnego wielorodzinnego, budynku zamieszkania zbiorowego, budynku użyteczności publicznej oraz budynku biurowego zlokalizowanego na terenach zamkniętych określonych decyzją Ministra Obrony Narodowej, w którym nie są realizowane zadania użyteczności publicznej, szerokość stopnia jest nie mniejsza niż 0,35 m. Przepisy projektu rozporządzenia nie regulują szczególnej wysokości stopni schodów zewnętrznych, zatem przy określaniu tej wartości zastosowanie ma tabela z § 63 ust. 1. W przypadku schodów zewnętrznych nie jest konieczne spełnienie warunku wynikającego ze wzoru wskazanego w ust. 4.

W ust. 6 zawarto regulację, zgodnie z którą na przejściach komunikacyjnych, o których mowa w § 273 dopuszcza się stosowanie stopnia schodów o szerokości nie mniejszej niż 0,25 m i wysokości nie większej niż 0,20 m. W tym przypadku nie stosuje się wzoru, o którym mowa w ust. 4.

Przepis stanowi nową regulację wprowadzoną w projekcie rozporządzenia, dotyczącą wymiarów oraz dopuszczalnej liczby schodów na przejściach komunikacyjnych w pomieszczeniach, w których miejsca do siedzenia są ustawione w rzędach. Regulacja ta ma na celu zapewnienie bezpieczeństwa użytkownikom takich pomieszczeń.

Zgodnie z ust. 7, w przypadku stosowania schodów wachlarzowych, szerokość stopni takich schodów wynosi co najmniej 0,25 m. W przypadku stosowania schodów zabiegowych i kręconych szerokość wynosząca co najmniej 0,25 m, zapewnia się w odległości nie większej niż 0,4 m – licząc od poręczy balustrady wewnętrznej lub słupa stanowiącego koncentryczną konstrukcję schodów. Jednocześnie zaznaczyć należy, że zastosowanie ma wymóg wskazany w ust. 4.

W ust. 8 zawarta została norma, zgodnie z którą w budynku działalności leczniczej nie stosuje się schodów zabiegowych i wachlarzowych – jeżeli schody miałyby być przeznaczone do ruchu pacjentów.

Zgodnie z ust. 9 stopni schodów z podcięciami większymi niż 0,025 m i z noskami nie stosuje się w:

- budynku użyteczności publicznej,
- budynku zamieszkania zbiorowego przeznaczonego dla osób starszych i niepełnosprawnych.

W ust. 10 zawarto regulacje dotyczące oznakowania schodów w budynku mieszkalnym wielorodzinnym, budynku użyteczności publicznej oraz budynku zamieszkania zbiorowego. Zgodnie z tymi regulacjami, krawędzie pierwszego i ostatniego stopnia w każdym biegu schodów wewnętrznych i zewnętrznych na powierzchni poziomej i pionowej, oznakowuje się pasem o szerokości nie mniejszej niż 0,05 m, w kolorze kontrastującym z kolorem posadzki. W przypadku biegu schodów o trzech stopniach oznakowuje się wszystkie trzy stopnie. Poprzez kolor kontrastujący, którym należy wyróżniać krawędź pierwszego i ostatniego stopnia w każdym biegu, rozumie się kolor, o którym mowa w uzasadnieniu dotyczącym § 58. Wskazano także, że możliwe jest odsunięcie ww. pasa od krawędzi stopnia maksymalnie na odległość 0,015 m. Niżej wskazany rysunek ilustruje właściwe oznaczenie schodów.

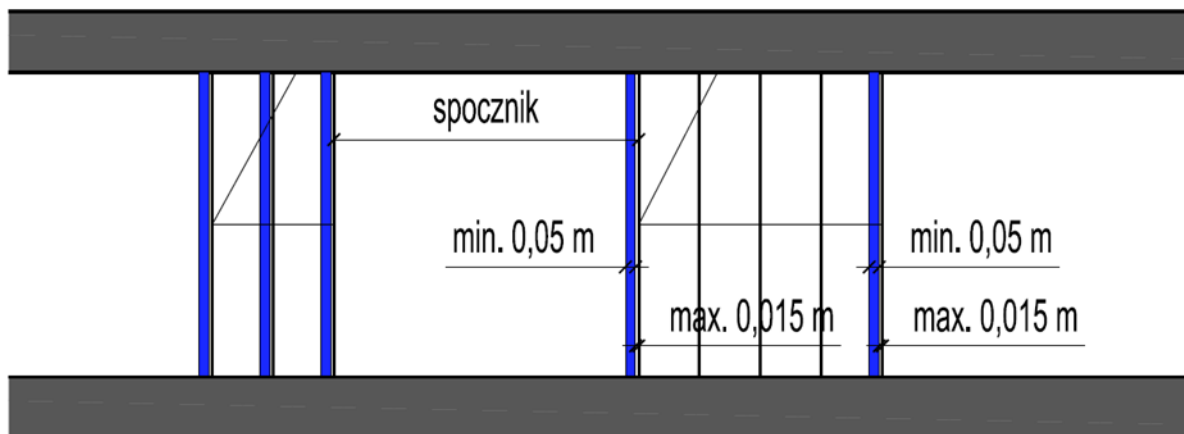

Rys 5. Prawidłowe oznakowanie schodów w budynku mieszkalnym wielorodzinnym, budynku użyteczności publicznej oraz budynku zamieszkania zbiorowego.

Podkreślić należy, iż analogiczny warunek w zakresie oznaczania schodów znajduje się w rozporządzeniu Ministra Infrastruktury z dnia 16 maja 2023 r. w sprawie warunków technicznych, jakim powinny odpowiadać obiekty budowlane metra i ich usytuowanie (Dz. U. poz. 1210), z wyjątkiem dopuszczenia odsunięcia pasa od krawędzi schodów o 0,015 m. W związku z powyższym, przepis ten ma również na celu uspołnienie istniejących przepisów prawnych w zakresie oznaczania schodów. Dla osoby słabowidzącej schody znajdujące się w obiektach metra, innych obiektach inżynierskich czy

budynkach stwarzają takie samo zagrożenie, wobec czego pożądanym jest ich właściwe, jednolite oznakowanie.

W ust. 11 wskazano natomiast, że w budynku użyteczności publicznej oraz budynku produkcyjnym i w budynku magazynowym, powierzchnie spocznika schodów i pochylni wykańcza się w sposób wyróżniający je fakturą, co najmniej w pasie 0,30 m od krawędzi rozpoczynającej i kończącej bieg schodów lub pochylni. Niżej wskazany rysunek obrazuje właściwe oznaczenie spoczników schodów i pochylni.

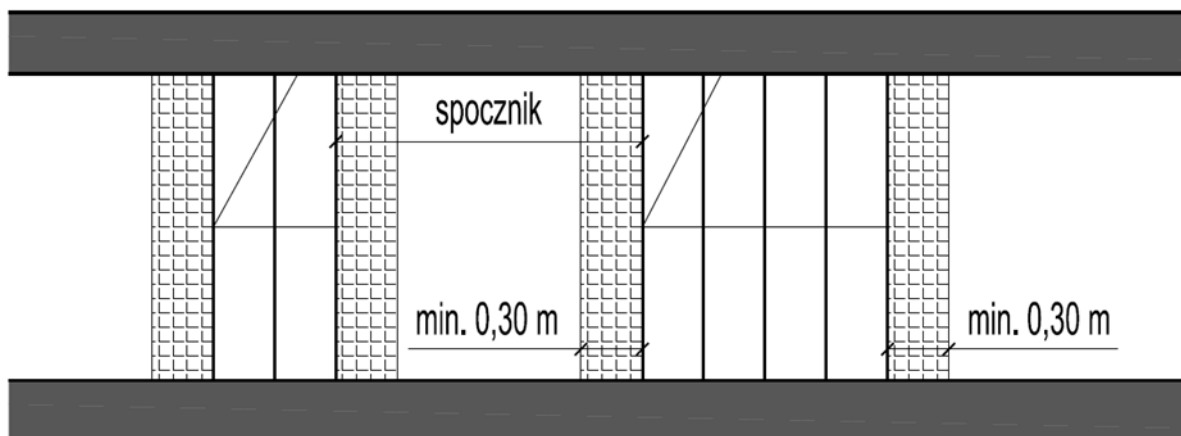

Rys 6. Prawidłowe oznaczenie schodów.

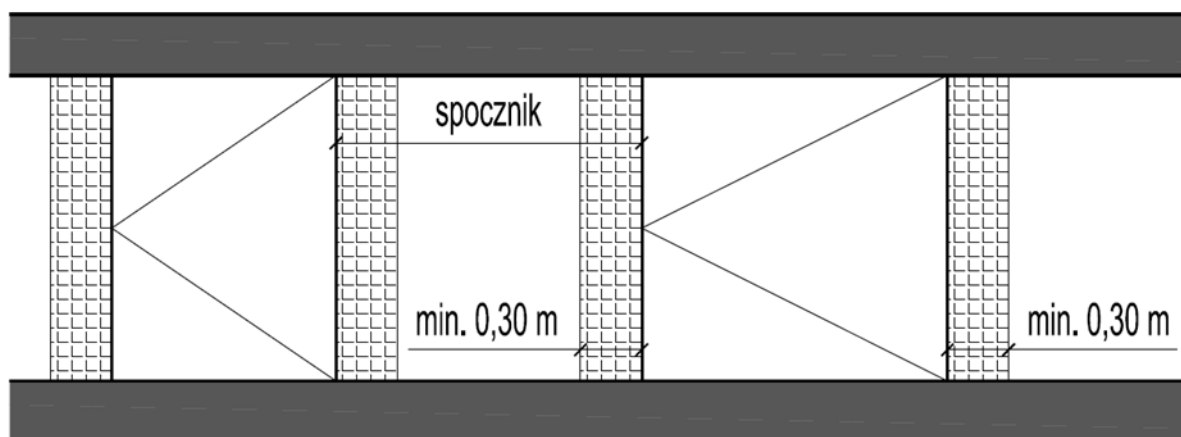

Rys 7. Prawidłowe oznaczenie pochylni.

Zaznaczyć należy, że powyższy przepis funkcjonował w dotychczasowym rozporządzeniu, jednak znajdował się wśród przepisów dotyczących bezpieczeństwa użytkowania budynku. Ze względu na jego treść postanowiono przenieść go do regulacji dotyczących schodów i pochylni.

64) § 65

Przepis ten określa maksymalne nachylenie pochylni, która jest związana z budynkiem. Nachylenie pochylni określa się zgodnie z tabelą, która w zależności od przeznaczenia pochylni wskazuje maksymalną wartość nachylenia średniego w osi wyrażoną w % (w zależności czy pochylnia usytuowana jest na zewnątrz, bez przekrycia, czy też wewnątrz budynku lub pod dachem).

Jednocześnie wskazano, że jeżeli pochylnia przeznaczona jest do ruchu pieszego i dla osób ze szczególnymi potrzebami i jej długość przekracza 9 m, to taką pochylnię dzieli się na krótsze odcinki poprzez zastosowanie spoczników o długości co najmniej 1,5 m.

Zaznaczyć należy, że postanowiono ujednoczyć maksymalne nachylenie pochylni w garażach jedno-, dwu- i wielopoziomowych oraz doprecyzować, że nachylenie, o którym mowa w tabeli, jest to nachylenie średnie, mierzone w osi pochylni.

65) § 66

W ust. 1 wyszczególniono warunki, których spełnienie jest konieczne w przypadku pochylni przeznaczonych dla osób ze szczególnymi potrzebami. Zgodnie z tym przepisem pochylnia przeznaczona dla osób ze szczególnymi potrzebami ma mieć szerokość płaszczyzny ruchu co najmniej 1,2 m, krawężnik o wysokości co najmniej 0,07 m oraz obustronne poręcze odpowiadające warunkom określonym w § 319, przy czym odstęp między nimi ma mieścić się w granicach od 1 m do 1,1 m.

Zaznaczyć należy, że poręcze są wymagane w przypadku każdej pochylni.

Zgodnie z ust. 2, na początku i na końcu pochylni stosuje się poziomą płaszczyznę ruchu o minimalnej długości 1,5 m, poza polem otwierania drzwi.

W ust. 3 wskazano minimalne wymiary (1,5 x 1,5 m) spocznika w miejscu zmiany kierunku pochylni dla osób ze szczególnymi potrzebami. Wyjaśnić przy tym należy, że spocznik, o którym mowa w tym przepisie, jest spocznikiem lokalizowanym przy pochylni, natomiast w § 65 mowa jest o spoczniku, który dzieli pochylnię na krótsze odcinki.

Rozdział 5. Pomieszczenia przeznaczone na pobyt ludzi

66) § 67

W ust. 1 zamieszczono tabelę, w której wskazano jakie minimalne wysokości w świetle przyjmuje się dla określonych w tej tabeli pomieszczeń. Przy określaniu wysokości pomieszczenia oprócz przepisów niniejszego projektu rozporządzenia stosuje się także przepisy odrębne, w tym dotyczące pomieszczeń pracy i pomieszczeń, w których jest wykonywana działalność lecznicza – przepisy te mogą wskazywać inne minimalne wysokości dla określonych pomieszczeń.

W przepisie zawarto również dodatkowy opis, zgodnie z którym oblicza się wysokość określonych pomieszczeń w przypadku stropów pochyłych w tych pomieszczeniach. Wskazano także, że w przypadku pomieszczeń w zakładach pracy, minimalne wysokości pomieszczeń określają przepisy o bezpieczeństwie i higienie pracy.

Warto zaznaczyć, że przepis uległ pewnemu uporządkowaniu względem brzmienia z dotychczasowego rozporządzenia, dzięki czemu nie powieli regulacji.

Ust. 2 stanowi dopuszczenie, zgodnie z którym w przypadku pomieszczeń, których minimalna wysokość powinna wynosić co najmniej 3 m lub 3,3 m możliwe jest obniżenie wysokości tych pomieszczeń do wysokości nie mniejszej niż 2,5 m. W takim przypadku konieczne jest zastosowanie wentylacji mechanicznej nawiewno-wywiewnej lub klimatyzacji, rozumianej jako instalacja klimatyzacji, a nie wyłącznie urządzenia klimatyzacyjne niepobierające powietrza zewnętrznego.

67) § 68

W ust. 1 zawarto normę dotyczącą poziomu podłogi w pomieszczeniu przeznaczonym na stały pobyt ludzi wydzielonego przy ścianie zewnętrznej budynku – konieczne jest, aby poziom podłogi znajdował się powyżej lub był równy poziomowi terenu przy budynku. Zaznaczyć przy tym należy, że definicja poziomu terenu znajduje się w § 3 pkt 19. Zgodnie ze wskazaną definicją, przez poziom terenu rozumie się przyjętą w projekcie rzędną terenu w danym miejscu działki budowlanej.

W ust. 2 natomiast wskazano katalog pomieszczeń, które pomimo obowiązku wynikającego z ust. 1, mogą być sytuowane poniżej poziomu terenu przy budynku.

68) § 69

W przepisie tym wskazano, że jeżeli podłogi w pomieszczeniu ogólnodostępnym znajdują się na zróżnicowanych poziomach, to pomieszczenie to dostosowuje się do ruchu osób ze szczególnymi potrzebami. Celem tego przepisu jest zapewnienie osobom ze szczególnymi potrzebami możliwości korzystania z całej powierzchni takiego pomieszczenia, a nie jedynie z części, które nie są ograniczone barierami architektonicznymi.

Wymaganie to dotyczy ogólnodostępnych pomieszczeń w budynku użyteczności publicznej, budynku zamieszkania zbiorowego, z wyłączeniem budynku koszarowego, oraz w budynku mieszkalnym wielorodzinnym.

Katalog budynków, w których pomieszczenia ogólnodostępne ze zróżnicowanym poziomem podłóg przystosowuje się do ruchu osób niepełnosprawnych, został rozszerzony – względem dotychczasowego rozporządzenia – o budynki zamieszkania zbiorowego oraz budynki mieszkalne wielorodzinne. Przepis ten ma na celu zapewnienie bezproblemowego dostępu i możliwości poruszania się po ogólnodostępnych pomieszczeniach osobom ze szczególnymi potrzebami, również w tych budynkach, które dotychczas nie były w nim uwzględnione.

69) § 70

W ust. 1 określono minimalne wymiary drzwi do pomieszczenia przeznaczonego na stały pobyt ludzi oraz do kuchni. Zgodnie z przepisem, szerokość takich drzwi jest nie mniejsza niż 0,8 m, natomiast wysokość jest nie mniejsza niż 2,0 m – obie wartości mierzy się w świetle ościeżnicy.

W ust. 2 określono z kolei wymiary drzwi wewnętrznych do pomieszczeń w budynku użyteczności publicznej. Zgodnie z przepisem, szerokość takich drzwi jest nie mniejsza niż 0,9 m, natomiast wysokość jest nie mniejsza niż 2,0 m – obie wartości mierzy się w świetle ościeżnicy. Wymaganie to nie dotyczy drzwi do pomieszczenia technicznego i gospodarczego oraz do kabiny w ustępie ogólnodostępnym. Wymagania dla drzwi do kabin w ustępach określono w § 79 ust. 2.

Zgodnie natomiast z ust. 3, progu nie stosuje się w drzwiach:

- do pomieszczenia przeznaczonego na stały pobyt ludzi,
- do kuchni,
- wewnętrznych do pomieszczeń w budynku użyteczności publicznej, z wyjątkiem drzwi do pomieszczenia technicznego i gospodarczego oraz do kabiny w ustępie ogólnodostępnym.

Rozdział 6. Pomieszczenia higienicznosanitarne

70) § 71

W ust. 1 wskazano, że konieczne jest, aby pomieszczenie higienicznosanitarne posiadało wentylację.

W ust. 2 określono minimalną wysokość pomieszczenia higienicznosanitarnego, mierzoną w świetle – 2,5 m. Wyjątek stanowią łaźnie ogólnodostępne, dla których minimalna wysokość (również mierzona w świetle) to 3,0 m.

W ust. 3 zawarto natomiast szczególne dopuszczenie, zgodnie z którym możliwe jest zmniejszenie wysokości pomieszczenia higienicznosanitarnego do 2,2 m (mierzonej w świetle) w przypadku, gdy pomieszczenie to wyposażone jest w wentylację mechaniczną wywiewną lub nawiewno-wywiewną. Dopuszczenie to dotyczy budynku mieszkalnego (zarówno jednorodzinny, jak i wielorodzinnego), hotelu, motelu oraz pensjonatu.

71) § 72

W przepisie sformułowano wymagania jakie muszą spełniać ściany w pomieszczeniu higienicznosanitarnym – powierzchnia tych ścian do wysokości co najmniej 2m musi być zmywalna i odporna na wilgoć.

72) § 73

W przepisie zawarto katalog pomieszczeń, w których jest konieczne, aby posadzka była zmywalna, nienasiąkliwa i nieśliska.

73) § 74

W ust. 1 określono minimalne wymiary (szerokość i wysokość w świetle ościeżnicy) dla drzwi do łazienki, umywalni i wydzielonego ustępu. Wskazano również, iż ww. drzwi otwierają się na zewnątrz danego pomieszczenia higienicznosanitarne. Dodatkowo, w dolnej części tych drzwi umieszcza się otwory o sumarycznym przekroju zapewniającym wymagalny dopływ powietrza. W przypadku, gdy w danym pomieszczeniu, tj. w łazience, umywalni lub wydzielonym ustępie, zainstalowane jest urządzenie gazowe z otwartą komorą spalania przekrój otworów w dolnej części drzwi wynosi co najmniej 0,022m².

W ust. 2 wymienione zostały pomieszczenia, tj. łazienka oraz ustęp (z wyjątkiem ustępu ogólnodostępnego), w których możliwe jest stosowanie drzwi przesuwanych lub składanych.

74) § 75

W ust. 1 określono minimalną szerokość (0,9 m) oraz minimalną powierzchnię (0,9 m²) kabiny natryskowej niezamkniętej, stanowiącej wydzieloną część pomieszczenia natrysku i umywalni zbiorowej.

W ust. 2 określono minimalną szerokość (0,9 m) oraz minimalną powierzchnię (1,5 m²) kabiny natryskowej zamkniętej, wydzielonej ściankami na całą wysokość pomieszczenia. Dodatkowo wskazano, iż taka kabina musi posiadać wentylację mechaniczną wywiewną.

W ust. 3 określono z kolei minimalną szerokość (1,5 m) oraz minimalną powierzchnię (2,5 m²) kabiny natryskowej zamkniętej, z urządzeniami przystosowanymi do korzystania przez osoby niepełnosprawne. Dodatkowo kabinę taką, pozbawioną progów, wyposaża się w urządzenia wspomagające, które umożliwiają osobom niepełnosprawnym korzystanie z kabiny zgodnie z jej przeznaczeniem, szczególności w poręcze. Wskazać również należy, że jeżeli taka kabina jest wydzielona ściankami na całą wysokość pomieszczenia to konieczne jest zapewnienie w niej, zgodnie z ust. 2, wentylacji mechanicznej wywiewnej.

W ust. 4 wskazano, że przy kabinach natryskowych i umywalniach zbiorowych sytuuje się kabinę ustępową.

75) § 76

W ust. 1 wskazano, w jakie urządzenia wyposaża się łazienki związane z pomieszczeniami mieszkalnymi w budynku zamieszkania zbiorowego. Wskazano również, iż miskę ustępową można sytuować w:

- łazience lub
- wydzielonej kabinie ustępowej wyposażonej w umywalkę.

Dodano również regulację wskazującą na konieczność zapewnienia odpowiedniej liczby ustępów dla kobiet, mężczyzn i ustępów innych. Liczba ta musi zostać dostosowana do przeznaczenia budynku. Wobec czego w sytuacji, gdy w projektowanym budynku przewiduje się większą liczbę kobiet jako użytkowników wskazany jest zaprojektowanie większej ilości ustępów dedykowanych kobietom. Poprzez inne ustępy można rozumieć np. ustępy rodzinne, w których nie określa się płci osób z nich korzystających, natomiast wyposażenie dostosowane jest do potrzeb zarówno dorosłych jak i dzieci. Liczbę misek ustępowych odniesiono do osób, a nie jak dotychczas do kobiet celem umożliwienia swobodnego dostosowania do potrzeb przyszłych użytkowników budynku w zależności od przeznaczenia.

W ust. 2 wprowadzono warunek, iż jeżeli w budynku zamieszkania zbiorowego nie ma łazienek i ustępów związanych z pomieszczeniami mieszkalnymi, to na każdej kondygnacji zapewnia się umywalnie i ustępy przeznaczone do wspólnego użytku. Wyposażenie w tych pomieszczeniach dobiera się zgodnie z przelicznikami zawartymi w przepisie.

76) § 77

W przepisie wskazano wymagania dotyczące kabiny ustępowej (ustępu wydzielonego) nieprzeznaczonej dla osób niepełnosprawnych, tj.:

- najmniejszy wymiar poziomy wynosi 0,9 m (mierzony w świetle),
- powierzchnia przed miską ustępową ma wymiary nie mniejsze niż 0,6 m x 0,9 m (w rzucie poziomym).

Określono również, iż w przypadku, gdy w kabinie ustępowej instaluje się umywalkę powierzchnia przed miską ustępową może spełniać również funkcję powierzchni przed umywalką.

77) § 78

W ust. 1 wymieniono w jakich budynkach konieczne jest urządzenie ustępów ogólnodostępnych, są to: budynek użyteczności publicznej oraz budynek zakładu pracy. Doprecyzowano również przepis o wskazanie, że ustęp ogólnodostępny musi być również dostępny dla osób niebędących pracownikami danego budynku. Zdarzają się bowiem sytuacje, gdzie budynki użyteczności publicznej, np. sklepy o dużej powierzchni, nie posiadają ustępów ogólnodostępnych. Dodano również regulację wskazującą na konieczność zapewnienia odpowiedniej liczby ustępów dla kobiet, mężczyzn i ustępów innych. Liczba ta musi zostać dostosowana do przeznaczenia budynku. Wobec czego w sytuacji, gdy w projektowanym budynku przewiduje się większą ilość kobiet jako użytkowników wskazanym jest zaprojektowanie większej ilości ustępów dedykowanych kobietom. Poprzez inne ustępy można rozumieć np. ustępy rodzinne, w których nie określa się płci osób z nich korzystających, natomiast wyposażenie dostosowane jest do potrzeb zarówno dorosłych jak i dzieci. Liczbę misek ustępowych odniesiono do osób, a nie jak dotychczas do kobiet celem umożliwienia swobodnego dostosowania do potrzeb przyszłych użytkowników budynku w zależności od przeznaczenia.

W ust. 2 wymieniono natomiast w jakich budynkach urządzenie ustępów ogólnodostępnych nie jest wymagane, są to:

- budynek obsługi bankowej o powierzchni użytkowej do 200 m² włącznie,
- budynek handlu o powierzchni użytkowej pomieszczeń dostępnych dla klientów do 250 m² włącznie,
- budynek usług o powierzchni użytkowej pomieszczeń dostępnych dla klientów do 75 m² włącznie.

Jednocześnie podkreślić należy, iż przepis odnosi się do budynków o wskazanym przeznaczeniu, a nie lokali użytkowych o takim przeznaczeniu.

W ust. 3 zamieszczono przelicznik, zgodnie z którym dobiera się umywalki oraz miski ustępowe w ustępie ogólnodostępnym. Zaznaczyć jednak należy, że wskazane przeliczniki przyjmuje się, jeżeli przepisy dotyczące bezpieczeństwa i higieny pracy nie stanowią inaczej. Wskazać również należy, iż przepisy nie regulują w jaki sposób (z zachowaniem jakich proporcji) należy przyjmować liczbę ustępów dedykowanych kobietom, mężczyznom czy też innym przy projektowaniu ustępów ogólnodostępnych.

Ust. 4 zawiera rozwiązania, które możliwe są do zastosowania w budynku użyteczności publicznej i budynku zakładu pracy, w przypadku, gdy liczba osób w pomieszczeniach przeznaczonych na pobyt ludzi na danej kondygnacji jest mniejsza niż 10.

W ust. 5 natomiast uregulowano maksymalne odległości, jakie zachowuje się pomiędzy:

- stanowiskiem pracy a najbliższym ustępem (75 m),
- miejscem przebywania ludzi a najbliższym ustępem (75 m),
- stanowiskiem pracy chronionej a najbliższym ustępem (50 m).

Powyższe odległości dotyczą budynków wskazanych w ust. 1 tego przepisu (budynek użyteczności publicznej, budynek zakładu pracy).

78) § 79

W ust. 1 wskazano, iż w przypadku ustępów ogólnodostępnych w budynku zamieszkania zbiorowego, budynku użyteczności publicznej oraz budynku zakładu pracy, wejście do tych ustępów prowadzi z

drogi komunikacji ogólnej zlokalizowanej wewnątrz tego budynku. Tym samym podkreślić należy, iż w świetle przedmiotowego przepisu nie jest możliwe takie urządzenie ustępów ogólnodostępnych, aby dostęp z nich był możliwy z zewnątrz budynku np. z chodnika.

W ust. 2 wyszczególniono jakie elementy stosuje się w ustępie ogólnodostępnym. W pkt 5 tego przepisu wskazano wymagania dotyczące kabiny, w której umieszcza się miskę ustępową, tj.:

- minimalna szerokość kabiny wynosi 1 m, natomiast minimalna powierzchnia przed miską ustępową ma wymiar 1,0 m x 0,7 m;
- minimalna wysokość ścianek i drzwi kabiny wynosi 2 m z prześwitem nad podłogą 0,15 m.

W przypadku przedszkoli oraz innych form wychowania przedszkolnego dopuszczone jest stosowanie ścianek i drzwi do kabiny o wysokości nie mniejszej niż 1,5 m.

W ust. 3 wymieniono miejsca, w których nie jest wymagane stosowanie przedsionka, o którym mowa w ust. 2 pkt 1 tego przepisu, a mianowicie przy sali zajęć w żłobku, klubie dziecięcym, przedszkolu, w innej formie wychowania przedszkolnego oraz przy pokoju dla chorych w szpitalu.

W ust. 4 wskazano natomiast, iż w przypadku ustępów zlokalizowanych przy salach zajęć w żłobkach i klubach dziecięcych nie jest wymagane stosowanie oddzielnych kabin.

79) § 80

W ust. 1 zawarto warunek, zgodnie z którym w budynku na kondygnacji dostępnej dla osób niepełnosprawnych, przynajmniej jeden ustęp ogólnodostępny przystosowuje się do potrzeb osób niepełnosprawnych poprzez spełnienie wymienionych w tym przepisie warunków. Wobec czego w każdym budynku, w którym są urządzone ustępy ogólnodostępne zachodzi konieczność zapewnienia co najmniej jednego ustępu dostosowanego do potrzeb osób niepełnosprawnych.

W pkt 4 zawarto zmieniony warunek, zgodnie z którym należy instalować uchylne uchwyty lub uchwyty zintegrowane z umywalką ułatwiające korzystanie z urządzeń higienicznosanitarnych. Dopuszczono również możliwość, w przypadku jednostronnego dostępu do przesiadania się, zainstalowania jednego uchylnego uchwyty i jednego uchwyty mocowanego na stałe do ściany po przeciwnej stronie miski ustępowej.

Zastosowanie ruchomych uchwytów w ustępach dla osób niepełnosprawnych zwiększy funkcjonalność poprzez dostosowanie się do różnych potrzeb użytkowników i poprawienie bezpieczeństwa. Osoby poruszające się na wózkach inwalidzkich muszą mieć możliwość swobodnego przesunięcia się z wózka na miskę ustępową. Uchylny uchwyt można odchylić w górę lub na bok, co zapewnia więcej przestrzeni i ułatwia manewrowanie. Zauważyć należy, że nie wszystkie osoby niepełnosprawne mają te same ograniczenia ruchowe. Uchylne uchwyty pozwalają na indywidualne dopasowanie ich położenia w zależności od strony, z której użytkownik wchodzi, oraz preferencji co do chwytania. Z kolei, gdy osoba niepełnosprawna korzysta z pomocy opiekuna, uchylny uchwyt można odchylić, aby umożliwić łatwiejszy dostęp użytkownika. Uchwyt zamocowany na stałe mógłby utrudniać pomoc w przesiadaniu się lub czynnościach higienicznych.

Dopuszczono jednak możliwość zastosowania jednego uchylnego uchwyty i jednego uchwyty mocowanego na stałe do ściany po przeciwnej stronie miski ustępowej w przypadku możliwości tylko jednostronnego przesiadania się.

W ust. 1 w pkt od 5 do 9 zawarto nowe, względem dotychczasowego rozporządzenia, warunki dotyczące ogólnodostępnych pomieszczeń higienicznosanitarnych. Przedmiotowe wymagania zostały zaczerpnięte z ekspertyzy opracowanej przez Fundację Integracja pn. „Przegląd regulacji w zakresie dostępności budynków do potrzeb osób z niepełnosprawnościami”.

W pkt 5 został wprowadzony przepis dotyczący minimalnej odległości osi miski ustępowej od ściany. Regulację wprowadzono zgodnie z ekspertyzą opracowaną przez Fundację Integracja pn. „Przegląd regulacji w zakresie dostępności budynków do potrzeb osób z niepełnosprawnościami”. Należy mieć na uwadze, iż użytkowanie miski ustępowej usytuowanej blisko ściany jest bardzo niekomfortowe,

zważywszy na konieczność zastosowania poręczy. Odległość między ścianą a miską ustępową powinna umożliwiać swobodne chwycenie poręczy w celu podźwignięcia się i przesadzenia na wózek inwalidzki.

W pkt 6 zostały wprowadzone wymagania dotyczące zapewnienia wolnej przestrzeni o szerokości min. 0,9 m przed miską ustępową oraz przynajmniej z jednej strony miski ustępowej. Wprowadzony przepis ma na celu umożliwienie przesiadania się z wózka na miskę ustępową w różny sposób, który jest zależny nie tylko od przyzwyczajenia, ale również od schorzenia osoby niepełnosprawnej. Zapewnienie wskazanej, wolnej przestrzeni pozwala na przesiadanie się boczne i diagonalne, jak również przesiadanie się przednie lub przednie z obrotem. Niemniej jednak dwa ostatnie sposoby wymagają dużej siły ramion, co dla niektórych osób może okazać się niewykonalne – dlatego nie zaleca się stosowania takich rozwiązań projektowych, które przewidywałyby konieczność wyłącznie takiego sposobu przesiadania się.

W pkt 7 zostały wprowadzone przepisy regulujące minimalną wysokość wolnej przestrzeni pod umywalką (nie mniej niż 0,65 m) jak również wysokość montażu umywalki tak aby jej górna krawędź znajdowała się na wysokości nie większej niż 0,85 m. Zapewnienie wolnej przestrzeni pod umywalką ma na celu umożliwienie swobodnego podjazdu do umywalki osobie poruszającej się na wózku inwalidzkim i skorzystanie z tej umywalki bez dodatkowych utrudnień.

Pkt 8 wskazuje, że miskę ustępową instaluje się w taki sposób, aby jej górna krawędź znajdowała się na wysokości 0,42 m - 0,48 m nad poziomem posadzki.

Pkt 9 zawiera wymóg zapewnienia równej (o nachyleniu poniżej 0,5 %), gładkiej przestrzeń manewrowej przed i za wejściem do ustępu - poza polem otwierania skrzydła drzwi do 90°, co najmniej o wymiarach 1,5 m x 1,5 m.

Poniżej rysunek przedstawiający możliwości transferu z wózka na muszlę ustępową:

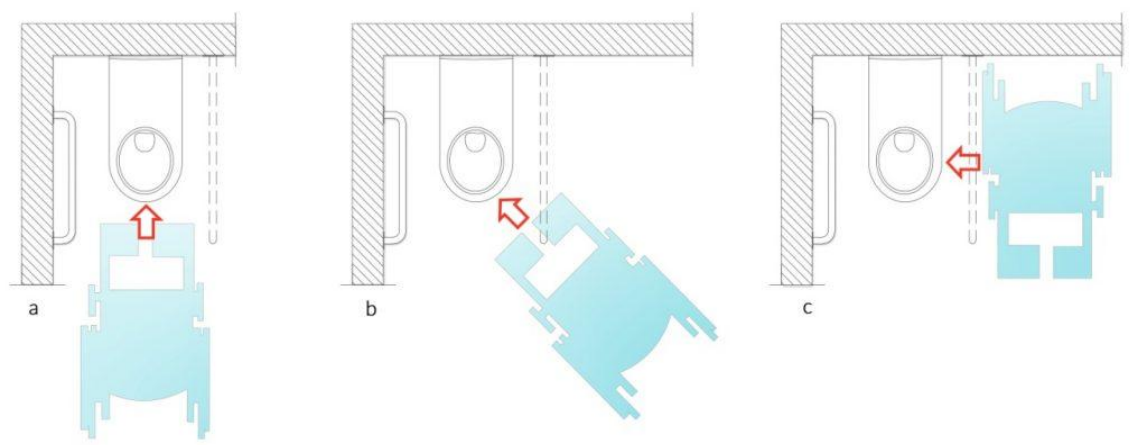

Rys 8. Rodzaje transferu z wózka inwalidzkiego na muszlę ustępową. Źródło: „Standardy dostępności budynków dla osób z niepełnosprawnościami uwzględniając koncepcję uniwersalnego projektowania” a) transfer przedni lub transfer przedni z obrotem, b) transfer diagonalny, c) transfer boczny

W ust. 2 zawarto dopuszczenie, zgodnie z którym nie jest wymagane stosowanie przedsionka w przypadku ustępu dla osób niepełnosprawnych.

W ust. 3 natomiast wprowadzono dopuszczenie, obowiązujące w przypadku przebudowy lub zmiany sposobu użytkowania. Ww. dopuszczenie wskazuje, że 0,3 m – z przestrzeni manewrowej, rozumianej jako kwadrat o bokach 1,5 m x 1,5 m – może znajdować się pod umywalką. Przez wskazany wymiar – 0,3 m – rozumie się wyznaczoną w ww. przestrzeni manewrowej, taką figurę geometryczną, której głębokość znajdująca się pod umywalką wynosi maksymalnie 0,3 m. Wspomnianą figurę geometryczną należy wyznaczać od krawędzi przestrzeni manewrowej.

W wyniku wprowadzenia regulacji, w przypadku przebudowy lub zmiany sposobu użytkowania budynków, dla których zachodzi obowiązek projektowania/posiadania ustępów ogólnodostępnych przystosowanych do potrzeb osób niepełnosprawnych zmniejszy się prawdopodobieństwo występowania sytuacji, w których w wyniku wprowadzenia zmian w § 79 ust. 1, konieczne będzie powiększanie ustępu, które niejednokrotnie jest niewykonalne ze względów technicznych lub ekonomicznych. Propozycja została zaczerpnięta z ekspertyzy opracowanej przez Fundację Integracja pn. „Przeгляд regulacji w zakresie dostępności budynków do potrzeb osób z niepełnosprawnościami”.

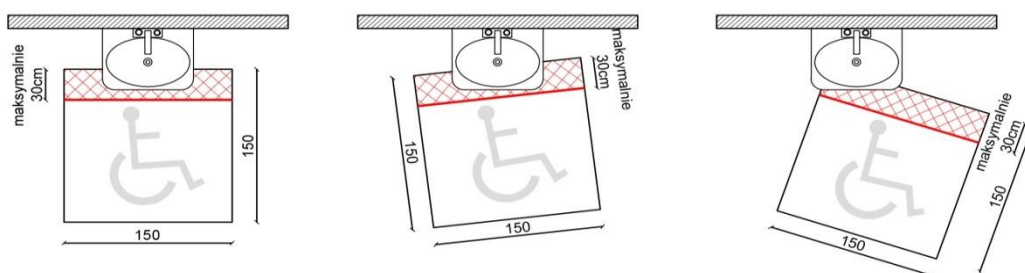

Rys 8. Przestrzeń manewrowa przy umywalce (Opracowanie własne).

80) § 81

W ust. 1 wymieniono budynki, ze względu na ich przeznaczenie i powierzchnię użytkową, w których konieczne jest wydzielenie pomieszczenia, które jest dostosowane do karmienia i przewijania dzieci. Pomieszczenie to może być przeznaczone wyłącznie do ww. celu.

W ust. 2 wskazano budynki wraz z ich powierzchniami użytkowymi, w których zachodzi konieczność zaprojektowania pomieszczenia umożliwiającego wykonywanie czynności higienicznych u dorosłej osoby ze szczególnymi potrzebami w pozycji leżącej. Wprowadzenie regulacji wynika z inicjatywy pn. „Przewijamy Polskę”. Jest to inicjatywa ogólnopolskiej koalicji pięciu organizacji pozarządowych, reprezentujących potrzeby osób niepełnosprawnych. Celem akcji „Przewijamy Polskę” jest utworzenie w Polsce sieci miejsc, w których osoby ze znaczną lub sprzężoną niepełnosprawnością będą mogły z pomocą swoich opiekunów dokonać w godnych i bezpiecznych warunkach czynności higienicznych. Zaznaczyć należy, iż konieczność zapewnienia przedmiotowego pomieszczenia będzie dotyczyła wyłącznie budynków nowoprojektowanych.

Ust. 3 wskazuje warunki, jakie powinno spełniać pomieszczenie służące do wykonywania czynności higienicznych u dorosłej osoby ze szczególnymi potrzebami w pozycji leżącej.

Użyto sformułowania „w pozycji leżącej” co sugeruje konieczność zapewnienia w pomieszczeniu odpowiedniego wyposażenia, w szczególności przewijaka / leżanki, która jest odpowiednia by zmieścić i udźwignąć osobę dorosłą. Zgodnie z ust. 4, zarówno pomieszczenie do karmienia i przewijania dzieci jak i dorosłych osób niepełnosprawnych musi posiadać wentylację i być wyposażone w umywalkę i miskę ustępową. Zaznaczyć również należy, że zgodnie z definicją pomieszczenia higienicznosanitarnego, zawartą w § 3, pomieszczenia te są rozumiane jako pomieszczenie higienicznosanitarne – zatem konieczne jest spełnienie również tych warunków niniejszego projektu rozporządzenia, które dotyczą pomieszczenia higienicznosanitarnego.

W ust. 5 zawarto normę, zgodnie z którą obowiązek urządzania pomieszczenia, o którym mowa w ust. 1-4, nie dotyczy stacji paliw zlokalizowanej na terenie zamkniętym. Ponownie podkreślenia wymaga fakt, że definicja terenu zamkniętego znajduje się w ustawie Prawo geodezyjne i kartograficzne.

Ust. 6 zawiera regulację, zgodnie z którą pomieszczenie służące do przewinięcia dorosłej osoby niepełnosprawnej może być urządzone w ustępie ogólnodostępnym dla osób niepełnosprawnych. Taka możliwość zachodzi jednak pod warunkiem łącznego spełnienia warunków zarówno dla ustępu dla osób niepełnosprawnych, jak i warunków dla pomieszczenia, o których mowa w ust. 3.

W ust. 7 wprowadzono zwolnienie w konkretnym przypadku z obowiązku wykonywania pomieszczenia dostosowanego i przeznaczonego do wykonywania czynności higienicznych u dorosłych osób ze szczególnymi potrzebami w pozycji leżącej.

81) § 82

W ust. 1 wskazano na jakim terenie możliwe jest sytuowanie ustępów publicznych, tj. teren ten musi być wyposażony w sieć wodociągową i kanalizacyjną.

W ust. 2 zawarto dopuszczenie dotyczące sytuowania ustępu publicznego na terenie nieskanalizowanym – warunkiem skorzystania z tego dopuszczenia jest usytuowanie ustępu, jako budynku wolno stojącego ze szczelnym zbiornikiem na nieczystości.

W ust. 3 wskazano, iż warunki techniczne określone dla ustępu ogólnodostępnego, zawarte w § 79, są obligatoryjne również dla ustępu publicznego.

Zgodnie z ust. 4, w ustępie publicznym instaluje się co najmniej jeden wpust kanalizacyjny podłogowy z syfonem oraz armaturę czerpalną ze złączką węża.

Zgodnie z ust. 5, przynajmniej jedną kabinę w ustępie publicznym przystosowuje się do potrzeb osób niepełnosprawnych – zgodnie z warunkami zawartymi w § 80.

82) § 83

W ust. 1 wymieniono miejsca, z których nie prowadzi się wejścia do ustępu publicznego, który jest wbudowany w inny obiekt, tj.:

- bezpośrednio z klatki schodowej,
- bezpośrednio z innej (niż klatka schodowa) drogi komunikacji ogólnej,
- pomieszczenia przeznaczonego na pobyt ludzi.

W ust. 2 wskazano minimalną odległość (10 m), jaką zachowuje się pomiędzy oknem lub drzwiami ustępu publicznego, a oknem lub drzwiami pomieszczenia:

- przeznaczonego na pobyt ludzi,
- przeznaczonego do produkcji i magazynowania artykułów spożywczych lub farmaceutycznych.

83) § 84

W § 84 wymieniono przepisy, których nie stosuje się w przypadku budynku przeznaczonego do zakwaterowania osób tymczasowo aresztowanych, skazanych lub ukaranych.

Rozdział 7. Lokale mieszkalne w budynkach mieszkalnych wielorodzinnych

84) § 85

Zgodnie z przepisem, w lokalu mieszkalnym zapewnia się możliwość przewietrzania na przestrzał lub narożnikowo – warunek ten nie dotyczy lokalu mieszkalnego:

- jednopokojowego,
- dwupokojowego,
- w budynku podlegającym przebudowie,
- wyposażonego w wentylację mechaniczną o działaniu ciągłym wywiewną lub nawiewno-wywiewną.

85) § 86

W ust. 1 wymieniono jakie pomieszczenia i przestrzenie wchodzi w skład lokalu mieszkalnego. Tym samym, aby lokal mógł być uznany za lokal mieszkalny konieczne jest, aby posiadał on wymienione pomieszczenia i przestrzenie (przynajmniej jedno z każdego wymienionego), czyli:

- pomieszczenie mieszkalne,
- kuchnia lub aneks kuchenny,
- łazienka,
- ustęp wydzielony lub miejsce umożliwiające zainstalowanie miski ustępowej w łazience,
- przestrzeń składowania,
- przestrzeń komunikacji wewnętrznej,
- miejsce umożliwiające zainstalowanie automatycznej pralki domowej.

W ust. 2 wymieniono najważniejsze elementy jakie powinna zawierać kuchnia lub aneks kuchenny, aby było możliwe jej właściwe użytkowanie. Są to: trzon kuchenny, zlewozmywak lub zlew. Ponadto kuchnia lub aneks kuchenny powinny mieć układ przestrzenny, umożliwiający zainstalowanie chłodziarki i urządzenie miejsca do przygotowywania posiłków.

W ust. 3 wymieniono elementy wyposażenia łazienki w budynku mieszkalnym wielorodzinnym, dla których zapewnia się miejsce (w łazience) umożliwiające ich zainstalowanie.

W ust. 4 wskazano natomiast, że sposób zagospodarowania i rozmieszczenia urządzeń sanitarnych jest taki, iż zapewnia on dogodny dostęp do tych urządzeń.

W ust. 5 sformułowano z kolei warunek, zgodnie z którym w ustępie wydzielonym, zapewnia się miejsce umożliwiające zainstalowanie nie tylko miski ustępowej, ale również umywalki.

Wyjaśnić przy tym należy, że przez miejsce umożliwiające zainstalowanie urządzeń sanitarnych rozumie się nie tylko powierzchnię (przestrzeń) pozwalającą na umieszczenie tych urządzeń, ale również doprowadzenie niezbędnych instalacji (podejścia instalacyjnego).

86) § 87

Zgodnie z ust. 1, zapewnienie bezpośredniego oświetlenia światłem dziennym konieczne jest w przypadku pomieszczenia mieszkalnego i kuchni.

W ust. 2 zawarto natomiast dopuszczenie dotyczące lokalu mieszkalnego jednopokojowego. Zgodnie z tym dopuszczeniem, możliwe jest stosowanie kuchni bez okna lub aneksu kuchennego połączonego z przedpokojem, jednak pod warunkiem zastosowania wentylacji co najmniej:

- grawitacyjnej – przy zastosowaniu kuchni elektrycznej,
- mechanicznej wywiewnej – przy zastosowaniu kuchni gazowej.

Zgodnie z ust. 3, w jednopokojowym lokalu mieszkalnym możliwe jest stosowanie aneksu kuchennego, jednak pod warunkiem zastosowania w tym aneksie zarówno wentylacji, jak i kuchni elektrycznej.

W ust. 4 wskazano natomiast, że w przypadku wielopokojowego lokalu mieszkalnego możliwe jest stosowanie aneksu kuchennego będącego częścią pomieszczenia przeznaczonego na pobyt dzienny, jednak pod warunkiem zastosowania w tym aneksie wentylacji.

W ust. 5 wskazano, iż w przypadku zastosowania okapu kuchennego w kuchni lub w aneksie kuchennym, konieczne jest zapewnienie możliwości podłączenia tego okapu do odrębnego przewodu kominowego.

87) § 88

W tym przepisie określono minimalną powierzchnię użytkową lokalu mieszkalnego – 25 m². Tym samym lokal o powierzchni użytkowej mniejszej niż wskazana w tym przepisie nie może być uznany

za lokal mieszkalny (w świetle przedmiotowego projektu rozporządzenia). Wskazać również należy, że przepisy niniejszego projektu rozporządzenia nie wskazują w jaki sposób oblicza się powierzchnię użytkową, niemniej zostało to jednoznacznie uregulowane w przepisach rozporządzenia Ministra Rozwoju z dnia 11 września 2020 r. w sprawie szczegółowego zakresu i formy projektu budowlanego (Dz. U. z 2022 r. poz. 1679, z późn. zm.).

88) § 89

W ust. 1 zawarto ogólną normę wskazującą, iż kształt i wymiary przedpokoju mają umożliwić (zatem dobiera się je tak, aby było możliwe):

- przeniesienie chorego na noszach oraz
- wykonanie manewru wózkiem inwalidzkim w miejscu zmiany kierunku ruchu.

W ust. 2 natomiast uregulowano minimalną szerokość korytarza (mierzoną w świetle), który zapewnia komunikację wewnętrzną w lokalu mieszkalnym – 1,2 m. Jednocześnie dopuszczono miejscowe zwężenie tej szerokości do 0,9 m, przy czym możliwe jest to jedynie na długości korytarza nie większej niż 1,5 m.

89) § 90

Zgodnie z ust. 1 w budynku mieszkalnym wielorodzinnym w przypadku wykonania więcej niż jednego balkonu na jednej płycie balkonowej należy zastosować pomiędzy tymi balkonami odpowiednią przegrodę. Przegroda powinna być pełna, czyli nie powinno być w niej np. otworów. Przegroda powinna się też charakteryzować odpowiednią przepuszczalnością światła. Powinna ona wynosić nie więcej niż 50%, dzięki czemu, w ocenie projektodawcy, taka przyciemniona przegroda (np. szklana, luksfery) da poczucie komfortu użytkownika.

Zgodnie z ust. 2 przegroda powinna mieć odpowiednią wysokość (co najmniej 2,2 m mierzoną od poziomu posadzki balkonu) oraz szerokość (wynoszącą co najmniej szerokości balkonu, a w przypadku, gdy balkon ma szerokość równą lub większą niż 2 m – min. 2 m). Przy ustalaniu szerokości przegrody należy uwzględnić barierkę na balkonie – tzn. szerokość przegrody powinna wynosić tyle, ile głębokość balkonu pomniejszona o szerokość balustrady.

Ust. 3 wskazuje, że w przypadku projektowania stykających się ze sobą loggii w budynkach mieszkalnych wielorodzinnych również należy zastosować przegrodę spełniającą wymagania wynikające z ust. 1 i 2.

W ust. 4 uregulowano, że zastosowanie tego typu przegród może budzić wątpliwości interpretacyjne pod względem wyznaczania czasu nasłonecznienia. Wobec czego wskazano, że takie przegrody, które charakteryzują się przepuszczalnością światła do 50%, mogą być pomijane w wyznaczaniu czasu nasłonecznienia oraz podczas rozważania kwestii przesłaniania.

Regulacja ma na celu zniwelowanie problemu pojawiania się budynków z dużą liczbą balkonów, które umieszczone są na jednej płycie balkonowej, a oddzielone są np. ażurowymi niskimi ściankami. Podobnie jest z loggiami, które sąsiadują ze sobą, ale przedzielone są jedynie np. ażurową przegrodą. Takie rozwiązania nie zapewniają komfortu użytkownika mieszkańcom lokali. Dzięki projektowanym regulacjom prywatność będzie zachowana.

W ust. 5 wprowadzono zwolnienie ze stosowania regulacji zawartych w ust. 1-3 w przypadku budynku wpisanego do rejestru zabytków, wyłącznie w zakresie objętym ochroną.

Rozdział 8. Lokale mieszkalne dostosowane dla osób niepełnosprawnych

Rozdział 8 jest nowy względem dotychczasowego rozporządzenia. Został on wprowadzony w związku z wejściem w życie ustawy z dnia 5 lipca 2018 r. o ułatwieniach w przygotowaniu i realizacji inwestycji mieszkaniowych oraz inwestycji towarzyszących (Dz. U. z 2025 r. poz. 1754), która wprowadza konieczność zapewnienia minimalnego udziału lokali mieszkalnych dostępnych dla osób niepełnosprawnych, w tym osób starszych, w ogólnej liczbie lokali mieszkalnych w budynku mieszkalnym wielorodzinnym. Rozdział ten ma na celu wskazanie wymagań, które dodatkowo powinny

spełniać lokale mieszkalne dostosowane do potrzeb osób niepełnosprawnych. Podkreślić jednak należy, że inwestor może wprowadzić również inne udogodnienia mające na celu poprawę dostępności.

Określenie dodatkowych wymagań dla lokali mieszkalnych dostępnych dla osób niepełnosprawnych jest odpowiedzią na potrzeby zgłaszane przez środowisko osób niepełnosprawnych w zakresie poprawy dostępności. Jest to również kierunek w pełni zgodny z podstawowym dokumentem międzynarodowym regulującym kwestie związane z ochroną i zapewnieniem pełnego i równego korzystania z praw człowieka i podstawowych wolności przez osoby niepełnosprawne na równi ze wszystkimi innymi obywatelami, jakim jest Konwencja ONZ o prawach osób niepełnosprawnych.

Zgodnie z treścią art. 28 Konwencji o prawach osób niepełnosprawnych, celem Państwa Strony jest zapewnienie osobom niepełnosprawnym i ich rodzinom odpowiednich warunków życia, włączając w to zaspokojenie podstawowych potrzeb bytowych i materialnych oraz niezbędną ochronę socjalną.

Treść tego rozdziału pozostaje również spójna z działaniami zaplanowanymi w ramach Strategii na rzecz Osób z Niepełnosprawnościami 2021-2030.

90) § 91

W przepisie tym zawarto wymaganie dotyczące minimalnego udziału lokali mieszkalnych dostosowanych do potrzeb osób niepełnosprawnych w budynkach mieszkalnych wielorodzinnych. Liczba tych lokali powinna wynosić co najmniej 6% wszystkich lokali mieszkalnych w budynku.

W przedmiotowym przepisie podkreślono także, iż liczba dostępnych lokali mieszkalnych nie może być mniejsza niż 1, co należy rozumieć jako konieczność dostosowania do potrzeb osób niepełnosprawnych, co najmniej jednego lokalu mieszkalnego w tych budynkach, w których 6% z wszystkich lokali mieszkalnych wynosi mniej niż 1, tj. budynki do 16 lokali mieszkalnych łącznie. Co istotne, w przypadku, gdy z wykonanych obliczeń, minimalna liczba dostosowywanych mieszkań wychodzi niepełna, wynik obliczeń zaokrągla się do pełnej liczby w górę.

Z wymagania, o którym mowa powyżej, zostały zwolnione budynki mieszkalne wielorodzinne, posiadające do 4 lokali mieszkalnych łącznie.

Wartość 6% wynika z wskazanych przez MFiPR informacji gdzie przywołano przykład badań PFRON pt. „Badanie potrzeb osób niepełnosprawnych” z 2017 r. przeprowadzonego na grupie ok. 1000 osób niepełnosprawnych posiadających orzeczenie o znacznym lub umiarkowanym stopniu niepełnosprawności lub orzeczenie o niepełnosprawności (osoby do 16 roku życia) w wieku 14-60 lat. W ramach badania respondentów - osoby niepełnosprawne - pytano o hierarchię ich potrzeb. Przystosowanie mieszkania do indywidualnych potrzeb jako najważniejszą potrzebę wskazało 6 % badanych.

91) § 92

W przepisie zostały określone dodatkowe warunki (względem określonych we wcześniejszych przepisach tego projektu rozporządzenia – w zakresie ogólnych warunków dla lokali mieszkalnych, tj. § 85 - 90), które należy stosować przy projektowaniu lokali mieszkalnych dostępnych dla osób niepełnosprawnych. Propozycje regulacji zostały zaczerpnięte m.in. z ekspertyzy opracowanej na zlecenie tutejszego resortu pn. „Przegląd regulacji w zakresie dostępności budynków do potrzeb osób z niepełnosprawnościami”, jak również z poradnika opracowanego przez ministerstwo pn. „Standardy dostępności budynków dla osób z niepełnosprawnościami uwzględniając koncepcję uniwersalnego projektowania – poradnik”.

W pkt 1 wskazano, że drzwi wejściowe do lokalu mieszkalnego muszą być bez progu, a w sytuacji jego zastosowania powinien on mieć fazowane krawędzie (jeżeli jest równy lub wyższy niż 0,005 m), wyróżniać się kolorem kontrastującym z kolorem posadzki i mieć wysokość nieprzekraczającą 0,02 m.

W pkt 2 wprowadzono regulację, że w przypadku zastosowania balkonu drzwi balkonowe powinny być bez progu lub z progiem, przy czym różnica poziomu posadzek po obu stronach drzwi balkonowych a górnej krawędzi progu nie może przekraczać 0,02 m. Regulacja została wprowadzona w celu umożliwienia bezproblemowego korzystania z balkonu osobom poruszającym się na wózkach inwalidzkich oraz zapewnienie im swobodnego dostępu do balkonu.

W pkt 3 uregulowano wysokość umieszczania klamek w oknach i drzwiach balkonowych - od 0,8 m do 1,2 m.

Regulacja wprowadzona w pkt 4, ma na celu zapewnienie bezproblemowego dostępu do wszystkich pomieszczeń znajdujących się w obrębie danego lokalu mieszkalnego. Ponadto wskazano na konieczność projektowania klamek prostych w użyciu. Zaleca się stosowanie klamek w postaci dźwigni. Stosowanie klamek gałkowych nie jest dopuszczone z uwagi na fakt, iż takie klamki wymagają dużo większej siły uścisku, wobec czego może być to kwestia problematyczna np. dla osób starszych.

W pkt 5 wskazano, iż jest konieczne, aby korytarze stanowiące komunikację wewnętrzną w lokalu mieszkalnym miały szerokość w świetle co najmniej 1,5 m na całej długości. Celem wprowadzenia regulacji było zapewnienie możliwości dogodnego poruszania się po lokalu mieszkalnym osobie niepełnosprawnej.

Regulacja zawarta w pkt 6, została wprowadzona w celu zapewnienia w każdym pomieszczeniu znajdującym się w obrębie lokalu mieszkalnego przestrzeni manewrowej, rozumianej jako kwadrat o boku 1,5 m. Efektem wprowadzonej regulacji jest zagwarantowanie w każdym pomieszczeniu przestrzeni, która jako wolna od przeszkód zapewnia wykonywanie manewrów osobom poruszającym się na wózku. Wprowadzony wymiar 1,5 m x 1,5 m został zaczerpnięty z opracowania pn. „Wytyczne w zakresie projektowania uniwersalnego mając na uwadze potrzeby osób niepełnosprawnych” opracowanego na zlecenie tutejszego resortu, z którego wynika, że jest to najmniejsza powierzchnia potrzebna do wykonania obrotu wózkiem inwalidzkim o 90°.

Regulacja zawarta w pkt 7 określa przedziały dopuszczalnych wysokości, na których umieszcza się łączniki instalacji elektrycznej, a także wszystkie gniazda instalacji elektrycznej i telekomunikacyjnej znajdujące się w obrębie lokalu mieszkalnego. Wskazane wysokości zostały sparametryzowane w celu zapewnienia bezproblemowego użytkowania lokalu mieszkalnego. Poszczególne wartości zostały zaczerpnięte m.in. z poradnika „Projektowanie bez barier – Wytyczne” Kowalski K. wyd. Stowarzyszenie Przyjaciół Integracji.

W pkt 8 sparametryzowano także maksymalną wysokość, na której konieczne jest zapewnienie dostępu do armatury odcinającej zasilanie instalacji.

W pkt 9 wskazano minimalne wymiary drzwi – w świetle ościeżnicy – jakie stosuje się w obrębie lokalu mieszkalnego dostępnego dla osób niepełnosprawnych. Wskazać należy, że przepis ten odnosi się do szerokości i wysokości drzwi wewnętrznych oraz innych drzwi przynależnych do lokalu np. drzwi prowadzących na balkon.

W pkt 10 wskazano, iż konieczne jest, aby wpust kanalizacyjny umożliwił odprowadzenie wody z natrysku bezprogowego.

W pkt 11 zawarto wymogi wysokościowe instalacji panelu wewnętrznego domofonu lub wideofonu.

Rozdział 9. Pomieszczenia techniczne i gospodarcze

92) § 93

Zgodnie z ust. 1, dopuszczone jest sytuowanie pomieszczenia technicznego w bezpośrednim sąsiedztwie pomieszczenia przeznaczonego na stały pobyt ludzi, w przypadku, gdy w tym pomieszczeniu technicznym zainstalowane jest urządzenie emitujące hałas lub drgania. Jednak warunkiem do skorzystania z tego dopuszczenia jest zastosowanie takiego rozwiązania konstrukcyjno-materiałowego (dla tego pomieszczenia technicznego), które zapewni ochronę sąsiednich pomieszczeń przed uciążliwym oddziaływaniem zainstalowanego urządzenia zgodnie z wymaganiami z § 349 ust. 2 pkt 2 i § 353 oraz co najmniej z wymaganiami określonymi w Polskich Normach wskazanych w przepisie.

W ust. 2 wskazano, iż podporę, zamocowanie i złącze urządzenia, o którym mowa w ust. 1, czyli urządzenia emitującego hałas lub drgania, zainstalowanego w pomieszczeniu technicznym – wykonuje się w taki sposób, aby było niemożliwe przenoszenie niedopuszczalnego hałasu i drgań na elementy budynku i instalacje.

93) § 94

W ust. 1 określono minimalną wysokość pomieszczenia technicznego i pomieszczenia gospodarczego – 2 m, o ile inne przepisy projektu rozporządzenia nie określają większych wymagań.

W ust. 2 określono (dla pomieszczenia technicznego i pomieszczenia gospodarczego) minimalną wysokość drzwi i przejścia pod przewodami instalacyjnymi (mierzoną w świetle) – 1,9 m.

W ust. 3 określona została z kolei minimalna wysokość kanałów i przestrzeni instalacyjnych w budynku oraz studzienek rewizyjnych (mierzoną w świetle) – 1,9 m. Wysokość kanałów na odcinkach o długości do 4 m może być obniżona do 0,9 m.

W ust. 4 określona została natomiast maksymalna odległość między włączami kontrolnymi w kanale instalacyjnym – 30 m. Wskazano również, iż włącz kontrolny powinien znajdować się na każdym załamaniu kanału i mieć co najmniej wymiary wskazane w przepisie, tj. 0,6 m x 0,6 m lub średnicę 0,6 m.

94) § 95

W ust. 1 wskazano, że w przypadku pomieszczenia technicznego i pomieszczenia gospodarczego, podłogę w tych pomieszczeniach wykonuje się w taki sposób, aby zapewnione było utrzymanie czystości oraz bezpieczeństwa – stosownie do przeznaczenia tych pomieszczeń.

W ust. 2 wskazano, iż pomieszczenie techniczne i pomieszczenie gospodarcze wyposaża się w instalacje i urządzenia elektryczne (dostosowane do przeznaczenia pomieszczenia).

95) § 96

W stosunku do budynku mieszkalnego wielorodzinnego wprowadzono obowiązek wykonania pomieszczenia gospodarczego o powierzchni min. 15 m², na potrzeby przechowywania rowerów, wózków dziecięcych oraz wózków inwalidzkich. W przepisie zawarto zastrzeżenie, że nie dopuszcza się przechowywania w tym pomieszczeniu rowerów i wózków elektrycznych. Pomieszczenie takie powinno znajdować się blisko wejścia do budynku. Dopuszcza się umieszczenie takiego pomieszczenia na kondygnacji podziemnej pod warunkiem, że jest do niej dostęp (przy pomocy windy, w której zmieści się zarówno rower, jak i wózek, albo pochylni).

Zamiast takiego pomieszczenia gospodarczego dopuszczono możliwość wykonania odrębnego budynku gospodarczego, wiaty lub altany o powierzchni min. 15 m², które będą spełniały takie same funkcje jak omawiane pomieszczenie gospodarcze i będą zlokalizowane w pobliżu wejścia do budynku.

Regulacja związana jest z tym, że w budynkach często nie przewiduje się specjalnych pomieszczeń do przechowywania rowerów czy wózków. Wówczas wózki i rowery przechowywane są na klatkach schodowych, stwarzając zagrożenie podczas ewakuacji.

Rozdział 10. Dojścia i przejścia do urządzeń technicznych

96) § 97

W ust. 1 określono jakie miejsca i przestrzenie mogą być stosowane jako dojście i przejście do urządzenia technicznego (w tym dźwigu). W przepisie zawarto również normę, zgodnie z którą dojścia i przejścia wykonane są z materiałów o określonej klasie reakcji na ogień.

W ust. 2 wskazano, iż w przypadku wykonywania dojścia roboczego do pomieszczenia i części budynku nieprzeznaczonej na pobyt ludzi, związanych z okresową obsługą maszyn i urządzeń oraz przeglądem i utrzymaniem stanu technicznego budynku, dla tego dojścia stosuje się ogólne wymagania dotyczące dojścia i przejścia do dźwigu.

97) § 98

W ust. 1 określono minimalną wysokość dojścia i przejścia do urządzenia technicznego (mierzoną w świetle) – 1,9 m. Wskazano także, że dojście i przejście może być usytuowane nad stanowiskiem pracy, o ile zostanie zachowana minimalna wysokość (2,5 m) – licząc od poziomu podłogi tego stanowiska pracy.

Ust. 2 stanowi wymaganie dotyczące podłogi w dojściu i przejściu do urządzenia technicznego – nawierzchnia tej podłogi nie może być śliska.

W ust. 3 zawarto wymaganie dotyczące podłogi ażurowej w dojściu i przejściu do urządzenia technicznego – w takiej podłodze otwory nie mogą być większe niż 0,0017 m², a wymiary tych otworów nie mogą umożliwiać przejścia przez nie kuli o średnicy większej niż 0,036 m.

W ust. 4 zawarto wymaganie dotyczące zabezpieczenia poziomego dojścia i przejścia do urządzenia technicznego – od strony przestrzeni otwartej zabezpiecza się je:

- balustradą (o wysokości co najmniej 1,1 m), przy czym w połowie wysokości balustrady umieszcza się poprzeczkę oraz
- krawężnikiem o wysokości co najmniej 0,15 m.

98) § 99

W ust. 1 zawarto szczególne dopuszczenie dotyczące stosowania, jako dojście i przejście do urządzenia technicznego między różnymi poziomami, trwale zamocowanych do konstrukcji:

- drabiny,
- kłamry.

Z powyższego dopuszczenia można skorzystać w wyjątkowych przypadkach, uzasadnionych względami użytkowymi.

W ust. 2 wskazano minimalną szerokość (0,5 m) oraz maksymalne odstęp między szczeblami (0,3 m) dla drabiny oraz kłamry. Dodatkowo wskazano, że od wysokości 3 m nad poziomem podłogi ww. drabinę oraz kłamrę zaopatruje się w urządzenia zabezpieczające przed upadkiem. Urządzeniami zabezpieczającymi są obręcze ochronne, które rozmieszcza się w rozstawie nie większym niż 0,8 m, z pionowymi prętami w rozstawie nie większym niż 0,3 m.

W ust. 3 uregulowano odległości jakie zachowuje się w przypadku drabiny i kłamry:

- od ściany bądź innej konstrukcji, do której są umocowane – nie mniej niż 0,15 m,
- obręczy ochronnej, w miejscu najbardziej oddalonym od drabiny – nie mniej niż 0,7 m i nie więcej niż 0,8 m.

Zgodnie z ust. 4, spocznik z balustradą umieszcza się co 8-10 m wysokości drabiny lub ciągu klamer. Dodatkowo wskazano, że górne końce podłużnicy (bocznicy) drabiny wyprowadza się co najmniej 1,1 m nad poziom wejścia (pomostu) i łączy się je z balustradą ochronną.

Rozdział 11. Garaże

99) § 100

W tym przepisie wskazano jakie elementy posiada garaż służący do przechowywania i bieżącej, niezawodowej obsługi samochodów osobowych, który to stanowi samodzielny obiekt budowlany lub część innego obiektu.

W stosunku do dotychczasowego rozporządzenie w pkt. 2 tego przepisu zwiększono do 2,6 m minimalną szerokość wjazdu lub wrót garażowych.

Brzmienie pkt. 5 dostosowano do nomenklatury stosowanej w przepisach przeciwpożarowych.

Ponadto usunięto pkt. 6 ponieważ wymaganie, które było w nim określone wynika z przepisów odrębnych, których stosowanie jest obligatoryjne.

100) § 101

W ust. 1 zawarto warunek, zgodnie z którym w przypadku garażu położonego poniżej lub powyżej terenu zapewnia się dojazd dla samochodów (do tego garażu):

- za pomocą pochylni o maksymalnym nachyleniu nie większym niż określone to zostało w § 65 lub
- stosuje się odpowiednie urządzenia do transportu pionowego.

W ust. 2 wskazano wymaganie dotyczące garażu przeznaczonego dla więcej niż 25 samochodów na każdej kondygnacji, tj. stosuje się pochylnię:

- o szerokości co najmniej 5,5 m – pochylnia umożliwiająca ruch dwukierunkowy
- o szerokości co najmniej 2,7 m – pochylnia jednopasmowa, osobna dla wjazdu i wyjazdu.

W ust. 3 zawarto dopuszczenie dotyczące garażu przeznaczonego dla nie więcej niż 25 samochodów na każdej kondygnacji – w takim przypadku możliwe jest zastosowanie wyłącznie pochylni jednopasowej (dla ruchu w obu kierunkach), pod warunkiem zainstalowania sygnalizacji do regulacji kierunków ruchu.

Zgodnie z ust. 4, w przypadku garażu jedno- i dwupoziomowego, który jest przeznaczony dla nie więcej niż 10 samochodów na każdej kondygnacji, możliwe jest stosowanie pochylni jednopasowej bez sygnalizacji świetlnej.

101) § 102

W ust. 1 zawarto ogólne wymaganie, zgodnie z którym szerokość dojazdu (drogi manewrowej) do poszczególnych stanowisk postojowych w garażu jednoprzestrzennym dostosowuje się do warunków § 18 ust. 3:

- warunków ruchu takich samochodów, jakie mają być w nim przechowywane, oraz
- sposobu usytuowania samochodów w stosunku do osi drogi, przy czym szerokość ta nie może być mniejsza niż wskazana w przepisie.

W ust. 2 zawarto wymaganie, że dostęp do drogi manewrowej (dojazdu) zapewnia się wszystkim stanowiskom postojowym.

W ust. 3 zawarto regulację zgodnie z którą wymiary stanowisk postojowych należy przyjmować zgodnie z § 18 ust. 1 i 2.

W ust. 4 uregulowano minimalne odległości jakie zachowuje się pomiędzy dłuższą krawędzią stanowiska postojowego a ścianą (0,3 m) i słupem (0,1 m – przy czym konieczne jest zapewnienie swobodnego otwarcia drzwi).

102) § 103

W ust. 1 wskazano, iż w przypadku garażu podziemnego i garażu nadziemnego wielopoziomowego, jako dojście stosuje się schody, które odpowiadają warunkom określonym w § 63 i § 64.

W ust. 2 zawarto szczególne dopuszczenie dotyczące garażu jednopoziomowego podziemnego i garażu jednopoziomowego nadziemnego. W przypadku ww. garaży, jako dojście do tych garaży, możliwe jest stosowanie pochylni przeznaczonej do ruchu samochodów. Warunki skorzystania z tego dopuszczenia to:

- nachylenie pochylni nie przekracza 10% oraz
- istnieje możliwość wydzielenia bezpiecznego pasa ruchu pieszego o szerokości co najmniej 0,75 m.

W ust. 3 wskazano natomiast, iż wydzielenie pasa ruchu pieszego na pochylni dwupasmowej nie jest wymagane. Wyzdzielanie pasa ruchu pieszego nie jest również wymagane na pochylni jednopasmowej – w przypadku garażu o pojemności do 25 samochodów włącznie na kondygnacji.

W ust. 4 wskazano, że garaż wielopoziomowy lub garaż, który stanowi kondygnację w budynku mieszkalnym wielorodzinnym wyposaża się w:

- dźwig lub

- trwale zainstalowane inne urządzenie podnoszące, które umożliwia transport pionowy osobom niepełnosprawnym na inne kondygnacje (inne niż te, na których zlokalizowany jest garaż), przy czym nie jest wymagane, aby transport ten był zapewniony na takie kondygnacje, na których znajdują się wyłącznie pomieszczenia techniczne.

W związku z nałożeniem obowiązku instalowania dźwigów osobowych od 2 kondygnacji włącznie w budynkach użyteczności publicznej i zamieszkania zbiorowego, garaże podziemne będące kondygnacją tychże budynków będą musiały być wyposażone w dźwigi osobowe. Ponadto wskazano, iż w przypadku zastosowania innych (niż dźwigi) urządzeń umożliwiających osobom niepełnosprawnym transport pionowy, urządzenia te muszą być trwale zainstalowane. Powyższe wynika z regulacji zawartych w rozdziale 1. Działu III. przedmiotowego rozporządzenia.

103) § 104

W ust. 1 wskazano, że jeżeli garaż znajduje się w budynku o innym przeznaczeniu (innym niż garaż), to garaż ten posiada ściany i stropy, które zapewniają łącznie:

- wymaganą izolację akustyczną, o której mowa w § 349,
- szczelność uniemożliwiającą przenikanie spalin lub oparów paliwa do sąsiednich pomieszczeń przeznaczonych na pobyt ludzi, usytuowanych obok lub nad garażem.

W ust. 2 zawarto dopuszczenie dotyczące sytuowania nad garażem otwartym kondygnacji z pomieszczeniami przeznaczonymi na pobyt ludzi – z wyjątkiem pomieszczeń wymienionych w przepisie. Do skorzystania z tego przepisu konieczne jest spełnienie jednego z dwóch warunków określonych w przepisie, mianowicie:

- lico ściany zewnętrznej tej kondygnacji z oknem jest cofnięte w stosunku do lica ściany garażu otwartego lub do krawędzi jego najwyższego stropu co najmniej o 6 m, a konstrukcja dachu i jego przekrycie nad garażem spełniają warunki określone w § 229;
- lico ściany zewnętrznej tej kondygnacji jest usytuowane w jednej płaszczyźnie z licem ściany zewnętrznej części garażowej lub z krawędziami jej stropów, jeżeli zastosowano w tych pomieszczeniach wyłącznie element doświetlający oraz wentylację mechaniczną nawiewno-wywiewną lub klimatyzację.

W ust. 3 zawarto wyłączenie dotyczące stosowania warunków z ust. 2 – warunki te nie dotyczą budynku mieszkalnego jednorodzinne, budynku rekreacji indywidualnej i budynku w zabudowie zagrodowej.

104) § 105

W ust. 1 wskazano, że posadzka w garażu posiada spadki do wpustu kanalizacyjnego zlokalizowanego wewnątrz lub na zewnątrz garażu. W przypadku zabudowy jednorodzinnej, zabudowy zagrodowej oraz zabudowy rekreacji indywidualnej możliwe jest wykonywanie spadku posadzki skierowanego bezpośrednio na nieutwardzony teren działki budowlanej (tej działki, na której zlokalizowany jest garaż).

W ust. 2 zawarto wymaganie dotyczące progu (obrzeża) stosowanego w garażu. Próg ten stosuje się na krawędziach płaszczyzny posadzki, jak również otworów znajdujących się w posadzce – z uwzględnieniem warunku określonego w ust. 1, tj. zapewnienie spływu wody lub innej cieczy do wpustu kanalizacyjnego lub, w określonych przypadkach, na nieutwardzony teren działki. Próg ten ma posiadać wysokość 0,03 m i jego celem jest uniemożliwienie spływu wody lub innej cieczy na zewnątrz garażu i na niższy poziom garażowania. Jeżeli próg ten występuje na drodze ruchu pieszego, profiluje się go w taki sposób, aby umożliwiony był przejazd wózkiem inwalidzkim.

105) § 106

Zgodnie z ust. 1, wentylacja w garażu zapewnia wymianę powietrza niezbędną do odprowadzenia na zewnątrz budynku zanieczyszczeń gazowych i wilgoci powstających wskutek eksploatacji pojazdów mechanicznych.

Zgodnie z ust. 2 w garażu zamkniętym należy stosować wentylację:

- 1) co najmniej przez przewietrzanie otworami wentylacyjnymi umieszczonymi w ścianach przeciwległych lub bocznych, bądź we wrotach garażowych, o łącznej powierzchni netto otworów wentylacyjnych nie mniejszej niż 0,04 m² na każde, wydzielone przegrodami budowlanymi, stanowisko postojowe – w nieogrzewanym garażu nadziemnym wolno stojącym, przybudowanym lub wbudowanym w inny budynek;
- 2) co najmniej grawitacyjną, zapewniającą 1,5-krotną wymianę powietrza na godzinę – w ogrzewanym garażu nadziemnym lub częściowo zagłębionym, mającym nie więcej niż 10 stanowisk postojowych;
- 3) mechaniczną, sterowaną czujkami niedopuszczalnego poziomu stężenia tlenu węgla – w garażu, niewymienionym w pkt 1 i 2, oraz w kanale rewizyjnym, służącym zawodowej obsłudze i naprawie samochodów bądź znajdującym się w garażu wielostanowiskowym;
- 4) mechaniczną, sterowaną czujkami niedopuszczalnego stężenia określonego rodzaju gazu palnego – jeżeli w garażu dopuszcza się parkowanie samochodów zasilanych paliwami gazowymi, w tym gazem płynnym (LPG), sprężonym gazem ziemnym (CNG), skroplonym gazem ziemnym (LNG) lub wodorem.

W ust. 3 zawarto wymagania dotyczące garażu otwartego. W takim garażu zapewnia się przewietrzanie naturalne kondygnacji spełniające wymagania (łącznie) określone w tym przepisie.

Rozdział 12. Szczególne warunki dotyczące pomieszczeń inwentarskich

106) § 107

W tym przepisie zawarto ogólne wymagania dotyczące pomieszczenia przeznaczonego do chowu lub hodowli zwierząt, zgodnie z którym pomieszczenie takie odpowiada potrzebom wynikającym z zasad racjonalnego utrzymywania zwierząt oraz odpowiednich warunków pracy obsługi, a także ma spełniać warunki dotyczące bezpieczeństwa pożarowego budynków inwentarskich i ewakuacji zwierząt, określone w dziale VI rozdziale 9 projektu rozporządzenia.

107) § 108

W przepisie wymieniono warunki, jakie obligatoryjnie należy zapewnić w pomieszczeniu przeznaczonym do chowu lub hodowli zwierząt. Należą do nich:

- oświetlenie światłem dziennym lub sztucznym, przystosowane do gatunku i grupy zwierząt;
- wymiana powietrza, wymagana dla określonego gatunku i grupy zwierząt;
- utrzymanie właściwej temperatury;
- zabezpieczenie przed wpływami atmosferycznymi oraz wilgocią z podłoża i zalegających odchodów zwierzęcych;
- odprowadzenie płynnej frakcji obornika ze stanowisk dla zwierząt do zewnętrznego lub wewnętrznego zbiornika szczelnego;
- wyposażenie w instalacje i urządzenia elektryczne, dostosowane do przeznaczenia pomieszczeń;
- odpowiednie warunki do pracy obsługi.

W pkt 5 w stosunku do dotychczasowego rozporządzenia zmieniono wyrażenie „odprowadzenie ścieków” na „odprowadzenie płynnej frakcji obornika”. Zmiana ta wynika z konieczności dostosowania przepisów projektowanego rozporządzenia do nazewnictwa zawartego w przepisach rozporządzenia Parlamentu Europejskiego i Rady (WE) nr 1069/2009 z dnia 21 października 2009 r. określającego przepisy sanitarne dotyczące produktów ubocznych pochodzenia zwierzęcego i produktów pochodnych, nieprzeznaczonych do spożycia przez ludzi, i uchylającego rozporządzenie (WE) nr 1774/2002 (rozporządzenie o produktach ubocznych pochodzenia zwierzęcego) (Dz. Urz. UE L 300 z 14.11.2009, str. 1, z późn. zm.), w którym definicja obornika obejmuje kał i mocz zwierząt gospodarskich. Ww. rozporządzenie określa także zasady wykorzystania odchodów takich zwierząt do produkcji nawozów organicznych i polepszaczy gleby.

108) § 109

Przepis zawiera dopuszczenie, zgodnie z którym w przypadku pomieszczenia przeznaczonego do chowu lub hodowli zwierząt, możliwe jest niewyposażenie tego pomieszczenia w instalację i urządzenia elektryczne – jeżeli pomieszczenie użytkowane jest okresowo.

IV. Dział IV. Wyposażenie techniczne budynków

Z uwagi na szeroki zakres merytoryczny Działu IV, jego przepisy podzielono na 9 kolejnych rozdziałów, które dotyczą instalacji i innego wyposażenia technicznego budynków.

Rozdział 1. Instalacje wodociągowe zimnej i ciepłej wody użytkowej

W tytule rozdziału oraz w całym projekcie zastosowano pojęcie „ciepła woda użytkowa” (zamiast stosowanego dotychczas „ciepła woda”), zgodnie z obowiązującą nomenklaturą techniczną oraz terminologią stosowaną w dotychczasowym rozporządzeniu w przepisach z zakresu oszczędności energii i izolacyjności cieplnej.

109) § 110

Ust. 1 określa ogólną funkcję i cel instalacji wodociągowej, a więc podstawowe wymaganie, aby zapewniała ona zaopatrzenie w wodę dla danego budynku – zgodnie z przeznaczeniem tego budynku. Instalacja ta ma spełniać również co najmniej warunki określone w Polskiej Normie wskazanej w załączniku nr 1 do projektu rozporządzenia.

W myśl natomiast ust. 2, instalacja wodociągowa zimnej wody ma spełniać (oprócz wymagań niniejszego projektu rozporządzenia) wymagania określone w przepisach odrębnych dotyczących ochrony przeciwpożarowej. Przepisami tymi są np. rozporządzenie Ministra Spraw Wewnętrznych i Administracji z dnia 24 lipca 2009 r. w sprawie przeciwpożarowego zaopatrzenia w wodę oraz dróg pożarowych (Dz. U. nr 124, poz. 1030) oraz rozporządzenie Ministra Spraw Wewnętrznych i Administracji z dnia 7 czerwca 2010 r. w sprawie ochrony przeciwpożarowej budynków, innych obiektów budowlanych i terenów (Dz. U. z 2023 r. poz. 822 oraz z 2024 r. poz. 1716).

W ust. 3 zawarto ogólne wymaganie dotyczące wyrobów stosowanych w instalacji wodociągowej. Wyroby te dobiera się z uwzględnieniem korozyjności wody, w taki sposób, aby nie następowało pogarszanie jakości wody oraz trwałości instalacji, a jednocześnie, aby takich skutków nie wywoływało wzajemne oddziaływanie materiałów, z których wykonano te wyroby.

Zgodnie z ust. 4, instalację wodociągową wyposaża się w zabezpieczenia uniemożliwiające wtórne zanieczyszczenie wody – zgodnie co najmniej z warunkami Polskiej Normy wskazanej w załączniku nr 1. Zaznaczyć należy, że instalacje wodociągowe nie powinny powodować zanieczyszczenia publicznych lub prywatnych systemów zaopatrzenia w wodę pitną przez jakąkolwiek niepożądaną substancję. Jeżeli do instalacji wodociągowej popłynie z powrotem woda zużyta (a więc nastąpi przepływ zwrotny wody zużytej) – jakość dostarczanej wody może zostać obniżona.

110) § 111

W ust. 1 wskazano wymagane ciśnienie wody w instalacji wodociągowej w budynku, przed każdym punktem czerpalnym (nie mniej niż 0,05 MPa i nie więcej niż 0,6 MPa). Wymaganie to nie dotyczy instalacji wodociągowej przeciwpożarowej, dla której wymagania określa się oddzielnie, zgodnie z przepisami rozporządzenia Ministra Spraw Wewnętrznych i Administracji z dnia 7 czerwca 2010 r. w sprawie ochrony przeciwpożarowej budynków, innych obiektów budowlanych i terenów.

W ust. 2 zawarto warunek, że instalacja wodociągowa w budynku ma zapewniać wymagane minimalne ciśnienie wody – niezależnie do ciśnienia wody w sieci wodociągowej.

111) § 112

Zgodnie z przepisem, instalacja wodociągowa ma zapewniać możliwość pomiaru ilości zużytej wody na potrzeby rozliczenia jej kosztów.

112) § 113

Zgodnie z ust. 1, zestaw wodomierza głównego instaluje się na połączeniu (za pośrednictwem przyłącza) sieci wodociągowej z wewnętrzną instalacją wodociągową zimnej wody w budynku lub instalacją zewnętrzną na terenie działki budowlanej. Ww. zestaw instaluje się spełniając co najmniej warunki określone w Polskiej Normie wskazanej w załączniku nr 1. Warto zaznaczyć, że normę przywołano w zakresie punktów: 2.1 *Elementy zestawu wodomierzowego*, 2.3 *Miejsce wbudowania zestawu wodomierzowego*, 2.4 *Warunki i sposób wbudowania*, 2.6 *Szczelność zestawu wodomierzowego*.

Przepis zmienił nieznacznie swoje brzmienie w porównaniu z dotychczasowym rozporządzeniem. Zmiana ta ma charakter porządkowy. W pierwotnym rozporządzeniu wydanym w 2002 r. w załączniku nr 1 do tego przepisu powołano 3 normy (w pewnych zakresach):

- PN-ISO 7858-2:1997 *Pomiar objętości wody przepływającej w przewodach. Wodomierze do wody pitnej zimnej. Wodomierze sprężone. Wymagania instalacyjne*;

- PN-ISO 4064-2+Ad1:1997 *Pomiar objętości wody w przewodach. Wodomierze do wody pitnej zimnej. Wymagania instalacyjne*;

- PN-B-10720:1998 *Wodociągi. Zabudowa zestawów wodomierzowych w instalacjach wodociągowych. Wymagania i badania przy odbiorze*.

Na mocy nowelizacji rozporządzenia (Dz. U. z 2009 r. Nr 56, poz. 461) usunięto z załącznika nr 1 dwie pierwsze normy, jednak nie zmieniono brzmienia przepisu, w którym je przywołano. W obecnym projekcie uporządkowano więc zapis, tak aby przepis odnosił się jedynie do przywołanej w załączniku normy.

W myśl ust. 2, za każdym zestawem wodomierza głównego instaluje się zabezpieczenie (od strony instalacji), o którym mowa w § 110 ust. 4 – tj. zabezpieczenie uniemożliwiające wtórne zanieczyszczenie wody.

Ust. 3 stanowi z kolei, że w przypadku połączenia z siecią wodociągową wewnętrznej instalacji wodociągowej zimnej wody w budynku lub instalacji zewnętrznej na terenie działki budowlanej w więcej niż jednym miejscu, na każdym z tych miejsc (połączeń) konieczne jest zainstalowanie zestawu wodomierza głównego i zabezpieczenia, o których mowa w ust. 1 tego przepisu oraz § 110 ust. 4. (zabezpieczenia uniemożliwiającego wtórne zanieczyszczenie wody).

113) § 114

W ust. 1 wskazano miejsca, w których umieszcza się zestaw wodomierza głównego na połączeniu przyłącza z instalacją wodociągową zimnej wody. Miejsca te to: studzienka poza budynkiem, piwnica lub parter budynku. Mają być one wydzielone, łatwo dostępne, zabezpieczone przez zalaniem wodą, zamrażaniem oraz dostępem osób nieuprawnionych.

Zwrócić należy uwagę na istotne zmiany, które zaszły w brzmieniu tego przepisu w porównaniu z dotychczasowym rozporządzeniem. Po pierwsze, zmieniono nazewnictwo określające miejsce umieszczenia zestawu wodomierza głównego: z „na połączeniu z siecią wodociągową” na „na połączeniu przyłącza z instalacją wodociągową zimnej wody”. Jest to bowiem poprawne pod względem technicznym i bardziej ściśle określenie.

Po drugie, uznano lokalizowanie zestawu wodomierza głównego w studziencie poza budynkiem jako równorzędne z lokalizowaniem go w piwnicy budynku lub na parterze budynku. Usunięto tym samym dopuszczenie zawarte w dotychczasowym rozporządzeniu, warunkujące umieszczenie zestawu wodomierza w studziencie niepodpiwniczeniem lub brakiem możliwości wydzielenia na parterze budynku odpowiedniego miejsca. Umieszczenie tego zestawu w studziencie poza budynkiem, przy zachowaniu pozostałych przepisów tego rozdziału, jest równie bezpieczne co lokalizowanie go we wnętrzu budynku. Dzięki takiemu rozwiązaniu więcej powierzchni budynku jest dostępnych do użytkowania, a zestaw wodomierza głównego jest dostępny np. do prac serwisowych bez konieczności uzyskania dostępu do budynku.

Jednocześnie w ust. 2 wskazano, że w przypadku budynku:

- mieszkalnego wielorodzinnego,

- zamieszkania zbiorowego,
- użyteczności publicznej

gdy zestaw wodomierza głównego znajduje się w piwnicy lub na parterze tego budynku, ma być umieszczony w pomieszczeniu technicznym.

Dokonano tu nieznacznej zmiany w stosunku do brzmienia przepisu w dotychczasowym rozporządzeniu. Przede wszystkim wyodrębniono to wymaganie jako osobny ustęp – wcześniej był częścią ust. 1. Poza tym usunięto wymaganie, aby zestaw wodomierza głównego we wskazanych budynkach lokalizowany był w odrębnym pomieszczeniu, na rzecz wymagania o umieszczaniu go w pomieszczeniu technicznym. Zwrot „odrębne pomieszczenie” budził wątpliwości interpretacyjne. Nie było określone, czy omawiany zestaw może być montowany w pomieszczeniu razem z innymi urządzeniami, np. pompami. Wydaje się, że nie ma przeciwwskazań technicznych i użytkowych, aby takie urządzenia znajdowały się w jednym pomieszczeniu, jeśli nie zakłócają swojej pracy. Z uwagi na przeznaczenie i charakter urządzenia zdecydowano o tym, aby miejscem lokalizowania zestawu wodomierza głównego w wymienionych budynkach było pomieszczenie techniczne.

W ust. 3 wskazano na konieczność łączenia przewodem metalowym instalacji wodociągowej wykonanej z materiałów przewodzących prąd elektryczny. Ww. łączenie wykonuje się przed i za wodomierzem, co najmniej zgodnie z warunkami Polskiej Normy wskazanej w załączniku nr 1 do projektu rozporządzenia.

Należy zaznaczyć, że obecnie nowe sieci i instalacje wodociągowe są wykonywane w większości w całości lub w części z materiałów nieprzewodzących prądu. Wykorzystywanie instalacji wodociągowej jako przewodów ochronnych (uziemiających) jest również zabroniona przez branżowe normy (PN-HD 60364-5-54). Jednak przepisy rozporządzenia stosuje się również w przypadku przebudowy, nadbudowy i zmiany sposobu użytkowania budynków, w których instalacja wodociągowa może być wykonana w materiałów przewodzących prąd elektryczny. Dlatego też, dla bezpieczeństwa, zachowano przepis w rozporządzeniu.

114) § 115

W ust. 1 wskazano, jakie elementy ma mieć pomieszczenie w budynku, w którym zainstalowano zestaw wodomierza głównego, bez względu na to czy to pomieszczenie znajduje się w piwnicy czy na parterze budynku. Są to: wpust kanalizacyjny, zabezpieczony zamknięciem przeciwwalewowym (jeżeli warunki lokalne tego wymagają) i wentylacja.

Natomiast w ust. 2 zawarto wykaz elementów, które mają znaleźć się w studziencie, w której zainstalowano zestaw wodomierza głównego. Są to zabezpieczenie przed napływem wód gruntowych i opadowych, zagłębienie do wyczerpywania wody oraz wentylacja.

Należy zwrócić uwagę, że w celu poprawy przejrzystości przepisu wymagania dotyczące studzienki i pomieszczenia w budynku, w których zainstalowano zestaw wodomierza głównego, ujęto w osobnych ustępach. W porównaniu z brzmieniem przepisów z dotychczasowego rozporządzenia, stanowi to zmianę porządkową. Wprowadzono także wymagania dla pomieszczenia na parterze, w którym ma być zainstalowany zestaw wodomierza głównego, podobnie jak dla pomieszczenia w piwnicy, z uwagi na fakt, że podczas wymiany wodomierza może dojść do chwilowego wycieku wody.

Jednocześnie zgodnie z ust. 3 studzienka wodomierzowej ma:

- zapewniać dostęp do zestawu wodomierza głównego,
- być wykonana z trwałego materiału,
- być dostosowana do przewidywanego obciążenia.

115) § 116

W przepisie wskazano, co jest rozumiane przez instalację wodociągową ciepłej wody przygotowywanej centralnie lub miejscowo – wskazano w jakim momencie instalacja ta się rozpoczyna i w jakim kończy (w rozumieniu niniejszego projektu rozporządzenia). W przypadku instalacji wodociągowej ciepłej

wody użytkowej przygotowywanej centralnie wymieniono przykładowe źródła ciepła tej instalacji. Przepisy tego paragrafu w dotychczasowym rozporządzeniu otwierały rozdział dotyczący instalacji wodociągowej. Jednak z uwagi na ich treść zdecydowano o przeniesieniu ich do dalszej części rozdziału w niniejszym projekcie rozporządzenia.

Uległy też niejakiej modyfikacji. W pkt 1 zdecydowano o zmianie pojęcia „takiego jak” na „w szczególności”, aby podkreślić, że wymienione doleż źródła ciepła stanowią katalog otwarty. Pojęcie „kotłownia” zmieniono na „kocioł”, ponieważ w projekcie rozporządzenia posługujemy się pojęciem „kotłownia” w rozumieniu pomieszczenia przeznaczonego na kotły, natomiast źródłem ciepła są urządzenia – kotły. Ujednolicono pod tym względem wszystkie przepisy niniejszego projektu rozporządzenia. Zrezygnowano również z dookreślenia „indywidualny lub grupowy” w stosunku do węzła ciepłowniczego, bowiem nie ma innych węzłów ciepłowniczych, więc pozostawienie nazwy zbiorczej zawiera w sobie wszystkie rodzaje. Warto również podkreślić, że w związku z rozwojem technologii i wzrostem popularności pozyskiwania energii z odnawialnych źródeł, dodano do katalogu źródeł ciepła w instalacji wodociągowej ciepłej wody użytkowej przygotowywanej centralnie inne urządzenia wykorzystujące odnawialne źródła energii.

116) § 117

Zgodnie z ust. 1, instalacja wodociągowa ciepłej wody użytkowej ma zapewniać utrzymanie na racjonalnie niskim poziomie ilości energii cieplnej niezbędnej do przygotowania tej wody. Jest to wymaganie istotne ze względu na oszczędność energii.

Zgodnie z ust. 2, instalacja wodociągowa ciepłej wody użytkowej ma umożliwiać utrzymanie strat ciepła na przesył ciepłej wody użytkowej i w przewodach cyrkulacyjnych na racjonalnie niskim poziomie. Wyjaśniono, że wymagania w zakresie izolacyjności cieplnej przewodów instalacji wodociągowej ciepłej wody użytkowej określa załącznik nr 7 do rozporządzenia.

117) § 118

Na mocy tego przepisu, w przypadku budynków, w których do przygotowania ciepłej wody użytkowej korzysta się z instalacji ogrzewczej, w okresie przerw działania tej instalacji zapewnia się inny sposób (inny niż wykorzystywanie instalacji ogrzewczej) podgrzewania wody. Przerwy w działaniu instalacji mogą mieć np. charakter sezonowy.

118) § 119

Zgodnie z ust. 1, w każdym budynku, z wyjątkiem budynków wskazanych w tym przepisie, stały obieg wody zapewnia się w instalacji wodociągowej ciepłej wody użytkowej, także na odcinkach przewodów o objętości wewnątrz przewodu powyżej 3 dm³ prowadzących do każdego punktu czerpalnego.

W ust. 2 wskazano przedział temperatur, których uzyskanie ma umożliwiać instalacja wodociągowa ciepłej wody użytkowej w punkcie czerpalnym, tj. nie mniej niż 55°C i nie więcej niż 60°C. Podany przedział temperatur ma zagwarantować komfort i bezpieczeństwo użytkowania tych instalacji.

Zgodnie z ust. 3, instalacja wodociągowa ciepłej wody użytkowej ma umożliwiać przeprowadzenie ciągłej lub okresowej dezynfekcji metodą chemiczną lub fizyczną (w tym okresowe stosowanie metody dezynfekcji cieplnej) – bez jednoczesnego obniżania trwałości instalacji i zastosowanych w tej instalacji wyrobów. W przypadku prowadzenia dezynfekcji cieplnej konieczne jest zapewnienie uzyskania w każdym punkcie czerpalnym temperatury wody w przedziale 70°C-80°C.

Podkreślenia wymaga, że w ust. 1-3, w porównaniu z brzmieniem przepisów w dotychczasowym rozporządzeniu, doprecyzowano, że wymagania w nich zawarte dotyczą każdego punktu czerpalnego. Ma to na celu wyeliminowanie wątpliwości interpretacyjnych oraz zagwarantowanie uzyskania pożądaných parametrów w każdym z takich punktów, a nie jednym bądź kilku wybranych.

Natomiast ust. 4 stanowi wyłączenie konieczności stosowania wymagań zawartych w ust. 3 w przypadku:

- budynku mieszkalnego jednorodzinnego;
- budynku rekreacji indywidualnej;

- budynku w zabudowie zagrodowej.

Na mocy tego przepisu wymagania zawarte w ust. 3 nie dotyczą również instalacji, w których zamontowano decentralne podgrzewacze ciepłej wody, a objętość rur łączących podgrzewacz z punktem poboru nie przekracza 3 dm³.

Przepisy ust. 4 stanowią nową regulację, nieujęta w dotychczasowym rozporządzeniu. Wymagany zawór, o którym mowa w ust. 3, umożliwi większą kontrolę temperatury ciepłej wody w instalacji, zapewniając efektywniejszą dystrybucję ciepła, a tym samym ograniczając straty wody i energii. Natomiast wyłączenie zawarte w ust. 4 dotyczy budynków i instalacji ze stosunkowo niewielkim zużyciem wody i energii potrzebnej do jej podgrzania, dlatego uznano, że wymóg dodatkowego zabezpieczenia nie jest w tych przypadkach konieczny.

W ust. 5 wskazano, że izolacja cieplna przewodów instalacji ciepłej wody użytkowej - tych w których występuje stały obieg wody – ma zapewniać spełnienie warunków z ust. 2 tego przepisu (uzyskanie określonej temperatury wody w punkcie czerpalnym) oraz § 279 ust. 11 (nierozprzestrzenianie ognia).

W ust. 6 określono, że instalację wodociągową ciepłej wody użytkowej wyposaża się, co najmniej zgodnie z warunkami Polskiej Normy wskazanej w załączniku nr 1 projektu rozporządzenia, w zabezpieczenie przed przekroczeniem ciśnienia i temperatury – dopuszczalnych dla danych instalacji. Zaznaczyć należy, że w treści przepisu wprowadzono nieznaczne poprawki w stosunku do dotychczasowego brzmienia, mające na celu ujednoczenie pojęć używanych w projekcie rozporządzenia oraz korektę tematu normy (zgodnie z jej tytułem), do której przepis się odwołuje.

W ust. 7 wskazano natomiast, że przewód ciepłej wody w armaturze mieszającej i czerpalnej podłącza się z lewej strony. Regulacja ta ma na celu zapewnienie komfortu i bezpieczeństwa użytkownikom np. zapobieganie poparzeniom, nawet w przypadku braku oznaczenia ciepłej wody na armaturze.

119) § 120

W ust. 1 wskazano budynki, w których należy stosować urządzenia do pomiaru ilości ciepła lub paliwa zużywanego do przygotowania ciepłej wody. Budynkami tymi są:

- budynek mieszkalny wielorodzinny,
- budynek zamieszkania zbiorowego,
- budynek użyteczności publicznej.

Zgodnie natomiast z ust. 2, w przypadku budynku mieszkalnego wielorodzinnego do pomiaru ilości zimnej i ciepłej wody, dostarczonej do poszczególnych lokali mieszkalnych oraz pomieszczeń służących do wspólnego użytku mieszkańców, stosuje się zestawy wodomierzowe. W tym przypadku zachodzi także konieczność uwzględnienia co najmniej wymagań wynikających z Polskich Norm zawartych w załączniku nr 1 oraz przepisów ustawy Prawo energetyczne.

W ust. 3 wskazano, iż w przypadku zespołu budynków mieszkalnych wielorodzinnych, zaopatrywanych w ciepłą wodę ze wspólnej kotłowni lub grupowego węzła ciepłowniczego, urządzenie do pomiaru ilości ciepła lub paliwa zużywanego do przygotowania ciepłej wody może być umieszczone poza tymi budynkami – w przypadku, gdy w tych budynkach zastosowane są zestawy wodomierzowe, o których mowa w ust. 2 tego przepisu.

Rozdział 2. Kanalizacja ściekowa i deszczowa

120) § 121

W ust. 1 wskazano elementy tworzące instalację kanalizacyjną.

W stosunku do dotychczasowego rozporządzenia wskazano, że instalacja kanalizacyjna odprowadza ścieki oraz wody opadowe (które nie są odprowadzane na teren działki budowlanej) do pierwszej studzienki od strony budynku, a w przypadku braku studzienki – do granicy działki budowlanej. Podyktowane jest to tym, że w przypadku niektórych nieruchomości, szczególnie w centrach miast, nie ma studzienki pomiędzy przyłączeniem a budynkiem.

W ust. 2 określono natomiast co ma umożliwić instalacja kanalizacyjna budynku, tj.:

- odprowadzenie ścieków,
- odprowadzenie wód opadowych – tych, które nie są odprowadzane na teren działki budowlanej,

Instalacja ta ma również spełniać co najmniej warunki określone w Polskich Normach wskazanych w załączniku nr 1 do projektu rozporządzenia.

121) § 122

Zgodnie z tym przepisem, jeżeli do instalacji kanalizacyjnej budynku wprowadzane są ścieki nieodpowiadające warunkom dotyczącym ochrony ziemi i wód oraz odprowadzania ścieków do sieci kanalizacyjnej (warunki te określają przepisy odrębne), to taką instalację kanalizacyjną wyposaża się w urządzenie, które służy do oczyszczania tych ścieków do stanu zgodnego z ww. przepisami.

122) § 123

W tym przepisie dopuszczono możliwość wykonywania instalacji kanalizacji grawitacyjnej w pomieszczeniach budynku, z których krótkotrwale nie jest możliwy grawitacyjny spływ ścieków. Warunkiem do skorzystania z ww. dopuszczenia jest zastosowanie, co najmniej zgodnie z odpowiednimi Polskimi Normami wskazanymi w załączniku nr 1 do niniejszego projektu rozporządzenia, odpowiedniego zabezpieczenia przed przepływem zwrotnym ścieków z sieci kanalizacyjnej:

- przepompowni ścieków lub
- urządzenia przeciwwzalewowego.

123) § 124

W ust. 1 wskazano w jaki sposób wyprowadza się przewód spustowy (pion) instalacji kanalizacyjnej grawitacyjnej. Wymaganie to ma na celu ochronę użytkowników budynków (z omawianą instalacją i sąsiednich) przed nieprzyjemnymi zapachami.

W ust. 2 określono warunki, przy spełnieniu których dopuszczalne jest niespełnienie przepisów ust. 1, a więc nie jest wymagane wyprowadzenie ponad dach wszystkich przewodów wentylujących piony kanalizacyjne.

W ust. 3 wymieniono przewody, do których zabrania się wprowadzania przewodu wentylującego pion kanalizacyjny.

Zgodnie z ust. 4, jeżeli wysokość przewodu spustowego (pionu) instalacji kanalizacji grawitacyjnej przekracza 10 m, podłączenia podejść na najniższej kondygnacji ma spełniać co najmniej wymagania Polskiej Normy wskazanej w załączniku nr 1 do niniejszego projektu rozporządzenia. Wspomnieć należy, że w załączniku nr 1 przywołano jedynie pkt 4.2.2 (bez odniesienia do pkt 3.5) ze wskazanej normy. Wymagania zawarte w tym zapisie normy dotyczą różnych przypadków (z urządzeniami sanitarnymi i bez tych urządzeń na najniższej kondygnacji) oraz proponują w tych przypadkach dopuszczalne rozwiązania (np. obejścia, dodatkowy przewód wentylacyjny). Rozwiązania te zilustrowane są schematami.

124) § 125

W ust. 1 wskazano, że wodę opadową z dachu, tarasu i zagłębienia przy ścianie zewnętrznej budynku odprowadza się zgodnie z § 22 ust. 4 i 5 oraz § 24. Zmiana brzmienia tego przepisu w porównaniu z brzmieniem w dotychczasowym rozporządzeniu wiąże się ze zmianą brzmienia § 22, opisaną w odniesieniu do tego paragrafu.

W ust. 2 wskazano, iż przewód odprowadzający wody opadowe przez wnętrze budynku łączy się z instalacją kanalizacyjną poza budynkiem – w przypadku przyłączenia budynku do sieci kanalizacji ogólnospławnej.

Zgodnie z ust. 3, w przypadku wykorzystania wód opadowych, gromadzonych w zbiornikach retencyjnych, do takich celów jak:

- splukiwanie miski ustępowej lub pisuaru,
- podlewanie zieleni,
- mycie dróg i chodników,
- inne cele gospodarcze

należy wykonać do tego celu odrębną instalację, niepołączoną z instalacją wodociągową.

Przepis ten ma na celu ochronę jakości wody użytkowej z instalacji wodociągowej, a także promowanie oszczędności cennego zasobu, jakim jest woda. Woda służąca do wymienionych w przepisie celów nie musi bowiem spełniać wymagań co do jakości. Bez szkody dla użytkownika i środowiska może być zastosowana w tych przypadkach woda opadowa, jeśli wyeliminowana zostanie możliwość mieszania się tej wody z wodą użytkową instalacji wodociągowej.

125) § 126

Zgodnie z tym przepisem możliwe jest przyłączenie drenażu terenu przy budynku do przewodu odprowadzającego ścieki do kanalizacji ogólnospławnej lub przewodu odprowadzającego wody opadowe lub roztopowe do kanalizacji deszczowej. Warunkiem do skorzystania z ww. dopuszczenia jest:

- zastosowanie rozwiązań zapobiegających zamulaniu tych przewodów oraz przedostawaniu się ścieków i gazów z sieci kanalizacji do ziemi;
- spełnienie wymogów ustawy Prawo wodne.

Podkreślenia wymaga, że w projekcie dodano warunek dotyczący spełnienia wymogów ustawy Prawo wodne.

Rozdział 3. Wewnętrzne urządzenia do usuwania odpadów stałych

126) § 127

W przepisie wskazano ogólne warunki, których spełnienie jest konieczne w przypadku zastosowania wewnętrznego urządzenia zsykowego do usuwania odpadów stałych. Urządzenie takie ma:

- odpowiadać warunkom higienicznym,
- być wykonane w sposób zapewniający bezpieczeństwo pożarowe,
- być zabezpieczone pod względem akustycznym,
- nie powodować uciążliwości dla użytkowników budynku.

Trzeba zauważyć, że przepis zmienił brzmienie w stosunku do brzmienia z dotychczasowego rozporządzenia. Nie ma on już formy dopuszczenia wykonywania wewnętrznego urządzenia zsykowego do usuwania odpadów stałych w budynkach niższych niż 55 m, pod wymienionymi warunkami, a formę wymagań stawianych tym urządzeniom. W żadnym bowiem przepisie zarówno niniejszego projektu rozporządzenia, jak i dotychczasowego rozporządzenia, wykonywanie takich urządzeń nie jest zakazane. § 43 ust. 2 wprost określa, że budynek z pomieszczeniem przeznaczonym na pobyt ludzi oraz inny budynek, jeżeli w trakcie jego użytkowania powstają odpady stałe, z wyjątkiem wysokościowego (WW) oraz szpitali, można wyposażyć w takie urządzenie. Dlatego też zmiana brzmienia wprowadzona w projekcie rozporządzenia ma charakter porządkujący, a nie merytoryczny.

127) § 128

W tym przepisie zawarto szczegółowe warunki dla usytuowania, zabezpieczania i elementów urządzenia zsykowego zainstalowanego w budynku.

W celu ułatwienia dostępu dla osób niepełnosprawnych do zsypu zmieniono wymaganie w zakresie szerokości drzwi komory zsypowej – z 0,8 m na 0,9 m, oraz dodano wymaganie w zakresie maksymalnej wysokości dolnej krawędzi otworu wyspowego na poziomie 0,8 m.

128) § 129

W ust. 1 wprowadzono regulację, zgodnie z którą górną komorę zsypu z urządzeniem do czyszczenia i dezynfekcji urządzenia zsypowego umieszcza się nad najwyższym położonym otworem wyspowym.

Z kolei w ust. 2 wprowadzono regulację wskazującą na miejsce, w którym stosuje się dolną komorę zsypu z pojemnikami do gromadzenia odpadów oraz ogólne wymagania odnoszące się do jej pojemności, warunkach dojazdu i szerokości otworu drzwiowego.

W ust. 3 natomiast wskazano warunki dla dolnej i górnej komory zsypu.

Rozdział 4. Instalacje ogrzewcze

129) § 130

Zgodnie z ust. 1, jeżeli budynek (ze względu na swoje przeznaczenie) wymaga ogrzewania, to wyposaża się go w instalację ogrzewczą lub inne urządzenia ogrzewcze, niebędące piecami, trzonami kuchennymi, miejscowymi ogrzewaczami pomieszczeń lub kominkami. Wykluczenie powyższych podyktowane jest względami ekonomicznymi i ekologicznymi. Zastosowanie pieców, trzonów kuchennych lub kominków jako głównego ogrzewania byłoby wysoce nieefektywne.

Do ust. 1 wprowadzono zakaz stosowania miejscowych ogrzewaczy pomieszczeń jako źródło ciepła, jednocześnie dopuszczając je do stosowania w ust. 3 i 4, pod pewnymi warunkami. Miejscowe ogrzewacze pomieszczeń zostały zdefiniowane w rozporządzeniu Komisji (UE) 2015/1185 z dnia 24 kwietnia 2015 r. w sprawie wykonania dyrektywy Parlamentu Europejskiego i Rady 2009/125/WE w odniesieniu do wymogów dotyczących ekoprojektu dla miejscowych ogrzewaczy pomieszczeń na paliwo stałe. W rozporządzeniu tym wprowadzono także odpowiednie wymagania dla miejscowych ogrzewaczy pomieszczeń.

W ust. 2 zawarto dopuszczenie, zgodnie z którym w przypadku budynku o wysokości do 3 kondygnacji nadziemnych włącznie, możliwe jest stosowanie pieca, trzonu kuchennego i innego urządzenia do obróbki termicznej potraw na biomasę, jeżeli nie jest to sprzeczne z ustaleniami miejscowego planu zagospodarowania przestrzennego i innymi aktami prawa miejscowego.

W przepisie wprowadzono zmiany w stosunku do dotychczasowego rozporządzenia, włączając w dopuszczenie również inne urządzenia do obróbki termicznej potraw na biomasę (w związku z dostępnością na rynku urządzeń, które nie zawierają się w pojęciach pieca i trzonu kuchennego). Dodano także warunek braku sprzeczności z innymi aktami prawa miejscowego. Zmieniono rodzaj paliwa dopuszczanego do użycia w tych urządzeniach – z paliwa stałego na biomasę z uwagi na konieczność zwiększenia udziału odnawialnych źródeł energii, a odejścia od paliw kopalnych, zgodnie z unijnymi przepisami.

W ust. 3 wskazano natomiast w jakich budynkach i w jakim pomieszczeniu (w tych budynkach) oraz przy spełnieniu jakich warunków dozwolone jest instalowanie kominka lub miejscowego ogrzewacza pomieszczeń opalanych biomasą drzewną z otwartym paleniskiem lub zamkniętym wkładem kominkowym.

Warto zaznaczyć, że w przepisie, w porównaniu do brzmienia z dotychczasowego rozporządzenia, dodano również zastrzeżenie dotyczące zakazu stosowania kominków lub miejscowych ogrzewaczy pomieszczeń, o których mowa w tym ustępie, jeśli inne przepisy, czy akty prawa miejscowego, czyli np. tzw. uchwały antysmogowe, zakazują ich stosowanie.

Dodano nowy ust. 4 dopuszczający montaż kominka lub miejscowego ogrzewacza pomieszczeń z zamkniętą komorą spalania opalanego biomasą drzewną, jako urządzenia ogrzewczego w budynku mieszkalnym jednorodzinny lub budynku rekreacji indywidualnej, jeżeli są spełnione wymagania ust. 3 oraz urządzenie umożliwia utrzymanie temperatury wewnętrznej pomieszczeń zgodnie z ich przeznaczeniem.

130) § 131

W ust. 1 wymieniono z czego składa się instalacja ogrzewcza wodna oraz przykładowe źródła ciepła tej instalacji.

Zmiany wprowadzone w przepisu, w odniesieniu do brzmienia z dotychczasowego rozporządzenia, są tożsame ze zmianami opisanymi w odniesieniu do § 116.

W ust. 2 wskazano, że instalację ogrzewczą wodną zabezpiecza się przed nadmiernym wzrostem ciśnienia i temperatury – zgodnie z co najmniej wymaganiami określonymi w Polskich Normach wskazanych w załączniku nr 1 do niniejszego projektu rozporządzenia.

Ust. 3 stanowi natomiast, że wyroby zastosowane w instalacji ogrzewczej wodnej dobiera się z uwzględnieniem:

- warunków określonych co najmniej w Polskiej Normie wskazanej w załączniku nr 1 do niniejszego projektu rozporządzenia oraz
- korozyjności wody i możliwości zastosowania ochrony przed korozją.

W ust. 4 określono, iż wodna instalacja ogrzewcza ma zapewnić utrzymanie ilości wody uzupełniającej na racjonalnie niskim poziomie.

Zgodnie z ust. 5, instalacja ogrzewcza wodna systemu zamkniętego lub wyposażona w armaturę automatycznej regulacji ma być wyposażona w urządzenia do odpowietrzania miejscowego – zgodnie co najmniej z wymaganiami Polskiej Normy wskazanej w załączniku nr 1 do niniejszego projektu rozporządzenia

W ust. 6 wskazano w jakim przypadku nie stosuje się kotła na paliwo stałe.

W ust. 7 zawarto dopuszczenie, zgodnie z którym instalacja ogrzewcza wodna systemu zamkniętego z grzejnikami, może być przystosowana do działania jako wodna instalacja chłodnicza (w części albo w całości). Warunkiem do skorzystania z ww. dopuszczenia jest spełnienie co najmniej wymagań Polskich Norm wskazanych w załączniku nr 1 do niniejszego rozporządzenia.

W ust. 8 wskazano na umożliwianie przez instalację ogrzewczą wodną utrzymania strat ciepła na racjonalnie niskim poziomie. Przewody w instalacji ogrzewania powinny być zaizolowane zgodnie z wymaganiami załącznika nr 7.

131) § 132

W ust. 1 wymieniono z czego składa się instalacja ogrzewcza powietrzna.

W ust. 2 wskazano na umożliwianie przez przewód ogrzewania powietrznego utrzymania strat ciepła na racjonalnie niskim poziomie. Oznacza to, że przewody te powinny być zaizolowane zgodnie z wymaganiami załącznika nr 7.

Zaznaczyć należy, że przepisy tego paragrafu były zawarte w dotychczasowym rozporządzeniu, w tożsamym brzmieniu. Jednak w celu uporządkowania pod względem treści i zasad techniki legislacyjnej, w niniejszym projekcie rozporządzenia umieszczono je w odrębnym paragrafie.

132) § 133

W ust. 1 wskazano, że szczytową moc cieplną instalacji i urządzeń do ogrzewania budynku określa się co najmniej zgodnie z Polskimi Normami wskazanymi w załączniku nr 1 do niniejszego projektu rozporządzenia.

W ust. 2 określono, jak przyjmuje się temperatury obliczeniowe do obliczania szczytowej mocy cieplnej. Tym samym temperatury obliczeniowe zewnętrzne przyjmuje się w szczególności według zasad określonych w Polskiej Normie wskazanej w załączniku nr 1 do niniejszego projektu rozporządzenia, a temperatury obliczeniowe ogrzewanych pomieszczeń zgodnie z tabelą zamieszczoną w przepisie.

Natomiast w ust. 3 określono, że grzejnik i inne urządzenie odbierające ciepło z instalacji ogrzewczej należy zaopatrzyć w regulator dopływu ciepła. Wyjątek od tego wymagania stanowi instalacja ogrzewcza w budynku zakwaterowania w zakładzie karnym i areszcie śledczym.

W ust. 4 zawarto wymaganie dotyczące budynków z określonym w przepisie źródłem ciepła, aby regulator dopływu ciepła na grzejnikach działał automatycznie, w zależności od zmian temperatury wewnętrznej w pomieszczeniu, w którym jest zainstalowany. Następnie podano przypadki, w których warunek ten nie obowiązuje.

W ust. 5 wskazano, że urządzenie, o którym mowa w ust. 4 ma umożliwić użytkownikom uzyskanie w pomieszczeniu temperatury niższej od obliczeniowej, zaznaczono jednak, że nie może to być temperatura niższa niż 16°C w pomieszczeniach o temperaturze obliczeniowej 20 °C i wyższej.

Ust. 6 zawiera wymaganie, aby instalacja ogrzewcza zasilana z sieci ciepłowniczej była sterowana urządzeniem do regulacji dopływu ciepła. Urządzenie to ma działać automatycznie, odpowiednio do zmian zewnętrznych warunków klimatycznych.

W ust. 7 omówiono przypadek wyraźnego zróżnicowania zapotrzebowania na ciepło lub sposobu użytkowania poszczególnych części budynku. W takim przypadku instalację ogrzewczą należy podzielić odpowiednio na niezależne gałęzie (obiegi).

Natomiast zgodnie z ust. 8, jeżeli w budynku w sezonie grzewczym występują okresowe przerwy w użytkowaniu, to instalację ogrzewczą w tym budynku zaopatruje się w urządzenie pozwalające na ograniczenie dopływu ciepła w czasie tych przerw.

W ust. 9 wskazano, że poszczególne części instalacji ogrzewczej należy wyposażyć w armaturę umożliwiającą zamknięcie dopływu ciepła do nich i opróżnienie z czynnika grzejnego bez konieczności przerywania działania pozostałej części instalacji.

133) § 134

Zgodnie z ust. 1 instalację ogrzewczą zaopatruje się w odpowiednią (zapewniającą również bezpieczne użytkowanie) aparaturę kontrolną i pomiarową.

W ust. 2 wymieniono urządzenia, w jakie zaopatruje się budynek z instalacją ogrzewczą wodną zasilaną z sieci ciepłowniczej.

W ust. 3 wymieniono urządzenia, w jakie zaopatruje się budynek mający więcej niż jeden lokal mieszkalny lub lokal użytkowy – w przypadku zasilania instalacji ogrzewczej wodnej z kotła.

W ust. 4 wskazano natomiast, że izolacja cieplna instalacji ogrzewczej wodnej ma odpowiadać co najmniej wymaganiom Polskiej Normy wskazanej w załączniku nr 1 do niniejszego projektu rozporządzenia oraz warunkom wynikającym z § 279 ust. 11.

W ust. 5 określono w jakich pomieszczeniach nie można stosować się ogrzewania parowego oraz wodnych instalacji ogrzewczych o temperaturze czynnika grzejnego przekraczającego 90°C.

W ust. 6 określono wymaganie, na podstawie którego instalacje ogrzewcze w budynkach należy wyposażać urządzenia, które umożliwiają:

- automatyczne regulowanie temperatury w poszczególnych pomieszczeniach,
- zapewnienie równowagi hydraulicznej.

W ust. 7 wprowadzono regulację, zgodnie z którą budynek mieszkalny wyposaża się w urządzenia, które umożliwiają:

- 1) ciągle monitorowanie sprawności instalacji w sposób zapewniający informacje na temat znaczących zmian sprawności instalacji oraz konieczności jej serwisowania;
- 2) sterowanie instalacją w zakresie wytwarzania, dystrybucji, magazynowania, zużycia energii;
- 3) reagowanie na sygnały zewnętrzne i dostosowywanie zużycia energii.

W ust. 8 wskazano, że instalację ogrzewczą lub połączoną instalację ogrzewczą i wentylacji o nominalnej mocy powyżej 70 kW w budynku innym niż mieszkalny wyposaża się w system automatyki i sterowania (którego definicja znajduje się w § 3) z uwzględnieniem § 190 ust. 4. Oznacza to, że w takim przypadku budynek wyposaża się także w automatyczne sterowanie oświetleniem odpowiednio rozmieszczonym i umożliwiającym wykrywanie obecności.

W ust. 9 określono dopuszczenie na podstawie którego instalacje ogrzewcze można wyposażać w urządzenia, które automatycznie regulują temperaturę w wyznaczonej strefie ogrzewanej, w przypadku braku możliwości realizacji wymagania określonego w ust. 6.

W ust. 10 określono wymaganie, na podstawie którego w przypadku wymiany źródła ciepła w budynkach użytkowanych stosuje się wymogi wyposażania instalacji ogrzewczych w urządzenia, o których mowa w ust. 6 i 9.

W ust. 11 określono warunek, że wymagania, o których mowa ust. 6, 8-10 stosuje się, o ile jest to odpowiednie pod względem technicznym oraz ekonomicznym.

W ust. 12 z kolei określono warunek, że wymagania, o których mowa ust. 7 stosuje się, o ile jest to odpowiednie pod względem technicznym, funkcjonalnym oraz ekonomicznym.

Wprowadzenie wymagań określonych w ust. 6-11 ma na celu efektywne energetycznie, oszczędne i bezpieczne działanie systemów technicznych budynku przez automatyczne sterowanie i zarządzanie tymi systemami.

Wprowadzenie wymagań określonych w ust. 6-11 stanowi również wdrożenie art. 13 dyrektywy EPBD zgodnie z którym Państwa członkowskie UE są zobowiązane do wprowadzenia systemów automatyki i sterowania w systemach technicznych budynków, w celu optymalizacji zużycia energii.

Zgodnie z ust. 12 urządzenia pomiarowe, o których mowa w ust. 2 i 3 mają mieć funkcję zdalnego odczytu (zgodnie z przepisami ustawy Prawo energetyczne).

Przepisy tego ustępu nie były ujęte w dotychczasowym rozporządzeniu. Jednak z uwagi na zawarte w ustawie Prawo energetyczne regulacji dotyczących urządzeń pomiarowych, będących częścią instalacji ogrzewczej, zdecydowano o wprowadzeniu w projekcie rozporządzenia odwołania do tych przepisów.

134) § 135

W kolejnych ust. (1-6) wskazano warunki jakie są stawiane pomieszczeniom i budynkom, w których instalowane są kotły na paliwo stałe lub olej opałowy – w zależności od mocy cieplnej tego kotła.

W ust. 5 wskazano miejsca, w których dozwolone jest instalowanie kotłów na olej opałowy o łącznej mocy cieplnej nominalnej powyżej 30 kW do 2000 kW. Jednym z możliwych rozwiązań (którego nie było dopuszczalne na mocy przepisów dotychczasowego rozporządzenia) jest instalowanie takich kotłów w kotłowni kontenerowej. Pozwala to na wyprowadzenie źródła ciepła poza konstrukcję ogrzewanego budynku, co zwiększa bezpieczeństwo użytkownika oraz może obniżyć koszty inwestycyjne.

W ust. 7 zawarto warunek dotyczący pomieszczenia, w którym zainstalowany jest kocioł na paliwo stałe lub olej opałowy, w przypadku, gdy pomieszczenie to znajduje się nad inną kondygnacją użytkową. Warunek ten dotyczy wodoszczelności:

- podłogi;
- ścian do wysokości 0,1 m;
- progów drzwiowych o wysokości 0,04 m;
- przejścia przewodów w podłodze oraz w ścianach do wysokości 0,1 m.

W ust. 8 określono maksymalne, łączne obciążenie cieplne, służące do określania kubatury pomieszczenia, w którym będą zainstalowane kotły na olej opałowy o łącznej mocy cieplnej nominalnej

do 2000 kW, pobierające powietrze do spalania z tego pomieszczenia – nie może ono być większe niż 4650 W/m³.

Brzmienie przepisu uległo zmianie w stosunku do brzmienia z dotychczasowego rozporządzenia. Po pierwsze, ujednotaczono je do brzmienia stosowanego w innych przepisach tego rozdziału, a więc dodano doszczegółowienie, że chodzi o łączną moc cieplną nominalną. Po drugie doprecyzowano, że przepis dotyczy kotłów pobierających powietrze do spalania z pomieszczenia, w którym są one zainstalowane. Kubatura pomieszczenia ma bowiem znaczenie właśnie w przypadku takich urządzeń.

W ust. 9 natomiast wskazano ogólne wymagania w zakresie sposobu określania kubatury pomieszczenia z kotłem na olej opałowy, o którym mowa w ust. 6 tego paragrafu. Kubatura takiego pomieszczenia ma być określana indywidualnie z uwzględnieniem wymagań technicznych i technologicznych, a także eksploatacyjnych.

W ust. 10 określono graniczne wartości dotyczące wysokości (nie mniej niż 2,2 m) i kubatury (nie mniejsza niż 8 m³) pomieszczenia, w którym instaluje się kocioł na olej opałowy.

W ust. 11 zawarto warunki dotyczące konieczności zapewnienia nawiewu i wywiewu powietrza w pomieszczeniu, w którym zainstalowany jest kocioł na paliwo stałe lub olej opałowy.

Natomiast w ust. 12 wskazano, iż w zakresie odprowadzania spalin z kotła na olej opałowy konieczne jest spełnienie warunków dla urządzenia gazowego, które zawarto w § 176 ust. 1, 2, 6, 7, 9 i 10.

135) § 136

W ust. 1, co do zasady, określono w jaki sposób ma odbywać się magazynowanie oleju opałowego o temperaturze zapłonu powyżej 55°C oraz jakie warunki konieczne są do spełnienia w magazynie oleju opałowego.

W ust. 2 zostało uregulowane wyposażenie pojedynczego zbiornika lub baterii zbiorników w magazynie oleju opałowego.

W ust. 3 zostały wskazane dodatkowe regulacje dla baterii zbiorników w magazynie oleju opałowego, zgodnie z którymi wszystkie zbiorniki muszą być tego samego rodzaju i wielkości, z zastrzeżeniem, że łączna objętość tych zbiorników nie może przekraczać 100 m³.

W ust. 4 została wprowadzona regulacja dotycząca wyposażenia magazynu oleju opałowego w rozwiązania techniczne mogące w przypadku awarii pomieścić olej o objętości co najmniej jednego zbiornika, polegające na wykonaniu szczelnej izolacji na przenikanie oleju w postaci wanny wychwytywającej (na części lub całości pomieszczenia).

W ust. 5 zawarto szczególne dopuszczenie - wskazano warunki, których spełnienie umożliwi ustawienie zbiornika oleju opałowego o objętości nie większej niż 1 m³, w pomieszczeniu, w którym zainstalowany jest kocioł na olej opałowy.

Natomiast w ust. 6 wskazano przypadki, w których instalowanie wymaganej na podstawie ust. 4 i 5 pkt 3 tego przepisu wanny przechwytywającej nie jest konieczne.

Ust. 7 zawiera obowiązek w zakresie wyposażenia magazynu oleju opałowego w:

- wentylację nawiewno-wywiewną zapewniającą od 2 do 4 wymian powietrza na godzinę;
- okno lub półstałe urządzenie gaśnicze pianowe.

W ust. 8 zostało wprowadzone kolejne wymaganie dla magazynu oleju opałowego wskazujące na możliwość zastosowania w nim wyłącznie centralnego ogrzewania wodnego.

W ust. 9 wprowadzono regulację wskazującą na konieczność ochrony przed elektrycznością statyczną zbiornika (stosowanego do magazynowania oleju opałowego), wykładziny zbiornika oraz przewodów wykonanych z tworzywa sztucznego. Rozwiązania w powyższym zakresie muszą być co najmniej zgodne z warunkami określonymi w Polskiej Normie przypisanej do tego przepisu w Załączniku nr 1.

W ust. 10 dodano wymagania w zakresie magazynu na olej napędowy.

136) § 137

Przepis ust. 1 jednoznacznie wskazuje, że obudowa przewodów instalacji ogrzewczej ma umożliwiać wymianę instalacji bez naruszania konstrukcji budynku. W praktyce przepis ten zakazuje np. zabetonowywania tej instalacji w elementach konstrukcji budynku.

Przepis ust. 2 wskazuje, że te elementy wodnej instalacji ogrzewczej, które narażone są w zimie na intensywny dopływ powietrza z zewnątrz, ochrania się przed zamarzaniem oraz izoluje się cieplnie w miejscach tego wymagających, zabezpieczając przed nadmiernymi stratami ciepła, zgodnie z załącznikiem nr 7.

137) § 138

Wprowadzono minimalną odległość zewnętrznej części instalacji pompy ciepła od granicy działki wynoszącą 3 m. Wielkość ta podyktowana jest kwestią możliwego oddziaływania na sąsiednie działki. Przepis ten jest nowy, nie występował w dotychczasowym rozporządzeniu.

Rozdział 5. Przewody kominowe

138) § 139

W ust. 1 wskazano, iż konieczne jest, aby wymiary przekroju, sposób prowadzenia i wysokość przewodu wentylacyjnego, spalinowego lub dymowego w budynku, prowadzonego w ścianie albo w obudowie, trwale połączonego z konstrukcją albo stanowiącego konstrukcję samodzielną, stwarzały potrzebny ciąg, zapewniający wymaganą przepustowość oraz spełniały co najmniej wymagania określone w Polskich Normach wskazanych w tym przepisie.

Warto zaznaczyć, że w porównaniu do brzmienia z dotychczasowego rozporządzenia, przepis ten zmienił się jedynie pod względem redakcyjnym.

W ust. 2 określono, że szczelność oraz spełnienie warunków określonych w § 279 niniejszego projektu rozporządzenia są obligatoryjnymi cechami przewodu kominowego.

W ust. 3 wskazano warunek dotyczący wewnętrznej powierzchni przewodu odprowadzającego spaliny mokre, zgodnie z którym musi być ona odporna na destrukcyjne oddziaływanie tych spalin.

W ust. 4 wyszczególniono warunki, których spełnienie jest obligatoryjne w przypadku przewodu kominowego do wentylacji grawitacyjnej.

139) § 140

W przepisie wskazano w jednoznacznie, iż nie stosuje się:

- grawitacyjnych zbiorczych przewodów spalinowych i dymowych, z uwzględnieniem § 144 ust. 2 i § 176 ust. 3,
- zbiorczych przewodów wentylacji grawitacyjnej,
- indywidualnych wentylatorów wyciągowych w pomieszczeniach, w których znajdują się wloty do przewodów spalinowych.

140) § 141

W ust. 1 wskazano na konieczność wyprowadzania ponad dach przewodu kominowego – na wysokość zabezpieczającą przed niedopuszczalnym zakłóceniem ciągu.

W ust. 2 sprecyzowano, kiedy warunek określony w ust. 1 (tj. wyprowadzanie przewodu kominowego ponad dach) uznaje się za spełniony.

W ust. 3 natomiast zawarto dopuszczenie, zgodnie z którym możliwe jest wyprowadzenie przewodu spalinowego od urządzeń gazowych z zamkniętą komorą spalania bezpośrednio przez ścianę zewnętrzną budynku. W takim przypadku konieczne jest jednak spełnienie warunków z § 177.

141) § 142

W ust. 1 wskazano na konieczność stosowania, na przewodzie dymowym i spalinowym, nasady kominowej zabezpieczającej przed odwróceniem ciągu – w przypadku budynku usytuowanego w II i III strefie obciążenia wiatrem (strefy określają Polskie Normy). Jednocześnie konieczne jest zachowanie warunków, o których mowa w § 145 ust. 1.

W ust. 2 natomiast wskazano, że ww. nasady kominowe stosuje się również na innych obszarach – w przypadku, gdy wymagają tego położenie budynku oraz lokalne warunki topograficzne.

W ust. 3 określono przypadki, w których warunki z ust. 1 i 2 nie obowiązują.

142) § 143

W ust. 1 dopuszczono możliwość obciążania stropem tej ściany, w której znajduje się przewód kominowy. Warunkiem do skorzystania z ww. dopuszczenia jest (oprócz spełnienia warunków dotyczących bezpieczeństwa konstrukcji) przyjęcie takich rozwiązań projektowych, które nie spowodują nieszczelności czy też ograniczenia światła przewodów.

W ust. 2 wskazano natomiast, że jeżeli trzon kominowy jest wydzielony lub oddylatowany od konstrukcji budynku, to nie obciąża się go (trzonu) stropami. Takiego trzonu kominowego nie uwzględnia się również w obliczeniach jako części tej konstrukcji budynku.

143) § 144

W ust. 1 wskazano, że:

- trzon kuchenny (również typu restauracyjnego),
- kocioł grzewczy na paliwo stałe,
- kominek z otwartym paleniskiem lub zamkniętym wkładem kominkowym o wielkości otworu paleniskowego kominka do 0,25 m²

przyłącza się wyłącznie do własnego, samodzielnego przewodu kominowego dymowego, spełniającego określone w tym przepisie parametry.

W ust. 2 zawarto dopuszczenie, zgodnie z którym możliwe jest, aby piece na paliwo stałe, posiadające szczelne zamknięcie przyłączone były do jednego przewodu kominowego dymowego spełniającego warunki wskazane w tym przepisie (tj. przekrój o wymiarach co najmniej 0,14 m x 0,14 m lub średnicy co najmniej 0,15 m). Warunkiem do skorzystania z tego dopuszczenia jest:

- zachowanie różnicy poziomu włączenia co najmniej 1,5 m oraz
- przyłączenie nie więcej niż 3 pieców do jednego przewodu.

W ust. 3 wskazano, że ten z pieców na paliwo stałe, posiadających szczelne zamknięcie, który usytuowany jest na najwyższej kondygnacji przyłącza się do odrębnego przewodu dymowego.

Zgodnie z ust. 4, w przypadku przyłączenia urządzenia gazowego do przewodów spalinowych zastosowanie mają warunki określone w § 176 oraz § 177.

144) § 145

W ust. 1 wskazano, że konieczne jest, aby wylot przewodu kominowego był dostępny do czyszczenia i okresowej kontroli. Niezbędne jest również uwzględnienie przepisów z § 329, gdzie określono zasady dostępu na dach.

W ust. 2 wskazano w jakie otwory wyposaża się przewód spalinowy i przewód dymowy.

Rozdział 6. Wentylacja i klimatyzacja

145) § 146

W ust. 1 zawarto ogólny przepis wskazujący na aspekty konieczne do zapewnienia przez wentylację i klimatyzację. Odwołano się do przepisów bezpieczeństwa pożarowego i warunków akustycznych zawartych w niniejszym projekcie rozporządzenia, a także do co najmniej wymagań wynikających z

Polskich Norm przywołanych w załączniku nr 1 oraz do przepisów odrębnych, w szczególności przepisów:

- rozporządzenia Ministra Rodziny, Pracy i Polityki Społecznej z 12 czerwca 2018 r. w sprawie najwyższych dopuszczalnych stężeń i natężeń czynników szkodliwych dla zdrowia w środowisku pracy (Dz.U. poz. 1286 z późn. zm.);
- rozporządzenie Ministra Środowiska z dnia 24 sierpnia 2012 r. w sprawie poziomów niektórych substancji w powietrzu (Dz.U. z 2021 r. poz. 845).

W ust. 2 wymieniono pomieszczenia, w których stosuje się wentylację, mianowicie:

- pomieszczenie przeznaczone na pobyt ludzi,
- pomieszczenie bez okien,
- inne pomieszczenie, w którym ze względów zdrowotnych, technologicznych lub bezpieczeństwa konieczne jest zapewnienie wymiany powietrza.

Z przepisu, w porównaniu do brzmienia z dotychczasowego rozporządzenia, usunięto doprecyzowanie dotyczące rodzajów wentylacji, uznając je za zbędne, ponieważ przepis ma dotyczyć wszystkich jej rodzajów. Z uwagi na wprowadzoną w projekcie rozporządzenia definicję okna, zrezygnowano również w niniejszym przepisie z określenia „otwieranego”.

W ust. 3 wskazano, w jakich pomieszczeniach stosuje się klimatyzację. W przepisie odwołano się również do przepisów odrębnych (tożsame z wyszczególnionymi przy ust. 1) oraz do Polskiej Normy przywołanej w załączniku nr 1 do niniejszego projektu rozporządzenia.

W ust. 4 określono wymaganie, na podstawie którego instalacje klimatyzacji należy wyposażać urządzenia, które umożliwiają:

- automatyczne regulowanie temperatury w poszczególnych pomieszczeniach,
- zapewnienie równowagi hydraulicznej.

W ust. 5 wprowadzono regulację, zgodnie z którą budynek mieszkalny wyposaża się w urządzenia, które umożliwiają:

- 1) ciągle monitorowanie sprawności instalacji w sposób zapewniający informacje na temat znaczących zmian sprawności instalacji oraz konieczności jej serwisowania;
- 2) sterowanie instalacją w zakresie wytwarzania, dystrybucji, magazynowania, zużycia energii;
- 3) reagowanie na sygnały zewnętrzne i dostosowywanie zużycia energii.

W ust. 6 wskazano, że instalację klimatyzacji lub połączoną instalację klimatyzacji i wentylacji o nominalnej mocy powyżej 70 kW w budynku innym niż mieszkalny wyposaża się w system automatyki i sterowania (którego definicja znajduje się w § 3) z uwzględnieniem § 190 ust. 4. Oznacza to, że w takim przypadku budynek wyposaża się także w automatyczne sterowanie oświetleniem odpowiednio rozmieszczonym i umożliwiającym wykrywanie obecności.

W ust. 7 określono dopuszczenie, na podstawie którego instalacje klimatyzacji można wyposażać w regulację temperatury w obrębie strefy chłodzonej, w przypadku braku możliwości realizacji wymagania określonego w ust. 4.

W ust. 8 określono wymaganie wobec budynku użyteczności publicznej, zamieszkania zbiorowego, produkcyjnego, gospodarczego i magazynowego - instalację wentylacji mechanicznej lub klimatyzacji należy wyposażać w urządzenia pomiarowe i sterujące do monitorowania i regulacji jakości środowiska wewnętrznego, zgodnie z art. 13 ust. 5 dyrektywy EPBD.

W ust. 9 określono wymaganie, na podstawie którego w przypadku wymiany źródła chłodu w budynkach użytkowanych stosuje się wymogi wyposażania instalacji klimatyzacji w urządzenia, o których mowa w ust. 4 i 7.

W ust. 10 określono warunek, że wymagania, o których mowa ust. 4, 6-9 stosuje się, o ile jest to odpowiednie pod względem technicznym oraz ekonomicznym.

W ust. 11 z kolei określono warunek, że wymagania, o których mowa ust. 5 stosuje się, o ile jest to odpowiednie pod względem technicznym, funkcjonalnym oraz ekonomicznym.

Wprowadzenie wymagań określonych w ust. 4-11 ma na celu efektywne energetycznie, oszczędne i bezpieczne działanie systemów technicznych budynku przez automatyczne sterowanie i zarządzanie tymi systemami.

Wprowadzenie wymagań określonych w ust. 4-11 stanowi również wdrożenie art. 13 dyrektywy EPBD, zgodnie z którym Państwa członkowskie UE są zobowiązane do wprowadzenia systemów automatyki i sterowania w systemach technicznych budynków, w celu optymalizacji zużycia energii.

146) § 147

W ust. 1 wymieniono budynki, w których stosuje się wentylację mechaniczną wywiewną lub nawiewno-wywiewną. Jednocześnie wskazano, że w pozostałych budynkach (niewymienionych) dopuszcza się stosowanie wentylacji grawitacyjnej lub wentylacji hybrydowej.

W ust. 2 zawarto warunek wskazujący, że wentylacja mechaniczna lub klimatyzacja nie może zakłócać działania wentylacji grawitacyjnej ani wentylacji hybrydowej. Zaznaczyć przy tym należy, że dopuszcza się stosowanie wentylacji grawitacyjnej lub wentylacji hybrydowej w pomieszczeniu z urządzeniem klimatyzacyjnym niepobierającym powietrza zewnętrznego.

W ust. 3 wskazano przypadek, w którym konieczne jest stosowanie dodatkowej, awaryjnej wentylacji wywiewnej, spełniającej określone w tym przepisie warunki. Przepis odwołuje się do przepisów odrębnych dotyczących bezpieczeństwa i higieny pracy, a więc w szczególności do przepisów rozporządzenia Ministra Pracy i Polityki Socjalnej z dnia 26 września 1997 r. w sprawie ogólnych przepisów bezpieczeństwa i higieny pracy (Dz.U. z 2003 r. nr 169 poz. 1650, z późn. zm.).

W ust. 4 wskazano pomieszczenie, w przypadku którego stosuje się odciąg miejscowy współpracujący z wentylacją ogólną, który umożliwi spełnienie warunków wskazanych w tym przepisie. Tak jak w przypadku ust. 3 odwołano się do przepisów o bezpieczeństwie i higienie pracy, do których należy wskazać tam rozporządzenie.

W ust. 5 wymieniono instalacje, które wyposaża się w regulację wentylatorów. Ponadto wskazano, że strumień powietrza w tej instalacji ma być regulowany z uwzględnieniem parametrów wynikających ze sposobu użytkowania pomieszczeń.

Należy zaznaczyć, że brzmienie przepisu zmieniło się w stosunku do brzmienia z dotychczasowego rozporządzenia. Wskazano, że regulacja wentylatorów ma dotyczyć strumienia powietrza, a nie wydajności powietrznej. Podejście takie jest zgodne z podejściem zawartym w normie PN-EN 16798-1:2019-06 *Charakterystyka energetyczna budynków -- Wentylacja budynków -- Część 1: Parametry wejściowe środowiska wewnętrznego do projektowania i oceny charakterystyki energetycznej budynków w odniesieniu do jakości powietrza wewnętrznego, środowiska cieplnego, oświetlenia i akustyki*, powołanej w § 146 ust. 1.

147) § 148

W ust. 1 uregulowano wymagania dotyczące strumienia powietrza zewnętrznego doprowadzanego do pomieszczenia (niebędącego pomieszczeniem pracy) oraz szczególne wymaganie tego strumienia w odniesieniu do lokalu mieszkalnego.

W ust. 2 wskazano natomiast, że w przypadku pomieszczenia pracy, strumień powietrza zewnętrznego doprowadzanego do tego pomieszczenia ma odpowiadać wymaganiom określonym w przepisach o bezpieczeństwie i higienie pracy, jednakże nie może być mniejszy niż 20 m³/h na osobę.

Zgodnie z treścią ust. 3, w przypadku wentylacji mechanicznej lub klimatyzacji, oczyszcza się powietrze zewnętrzne przed wprowadzeniem go do wentylowanego pomieszczenia – jeżeli powietrze to jest

zanieczyszczone w stopniu przekraczającym wymagania określone w przepisach odrębnych. Wskazano również, iż powyższy warunek nie dotyczy:

- budynku mieszkalnego jednorodzinnego,
- budynku mieszkalnego w zabudowie zagrodowej,
- budynku rekreacji indywidualnej.

W ust. 2 i 3 odwołano się do przepisów odrębnych z zakresu bezpieczeństwa i higieny pracy oraz dopuszczalnych stężeń i natężeń czynników szkodliwych dla zdrowia, a więc:

- rozporządzenia Ministra Pracy i Polityki Socjalnej z dnia 26 września 1997 r. w sprawie ogólnych przepisów bezpieczeństwa i higieny pracy (Dz.U. z 2003 r. nr 169 poz. 1650, z późn. zm.);
- rozporządzenia Ministra Rodziny, Pracy i Polityki Społecznej z dnia 12 czerwca 2018 r. w sprawie najwyższych dopuszczalnych stężeń i natężeń czynników szkodliwych dla zdrowia w środowisku pracy (Dz.U. poz. 1286 z późn. zm.);
- rozporządzenia Ministra Środowiska z dnia 24 sierpnia 2012 r. w sprawie poziomów niektórych substancji w powietrzu (Dz.U. z 2021 r. poz. 845).

W ust. 4 określono, w jaki sposób przyjmuje się do obliczeń wartości temperatury, wilgotności względnej i prędkości ruchu powietrza w pomieszczeniu przeznaczonym na stały pobyt ludzi, które jest wentylowane w sposób mechaniczny lub klimatyzowane.

W ust. 5 natomiast wskazano, że w przypadku pomieszczenia przeznaczonego na stały pobyt ludzi, ale wentylowanego przy pomocy wentylacji grawitacyjnej lub hybrydowej, wartości temperatury wewnętrznej (w okresach ogrzewczych) przyjmuje się do obliczeń zgodnie z tabelą z § 133 ust. 2.

148) § 149

Zmiany, które zaszły w brzmieniu przepisów tego paragrafu (oprócz merytorycznej zmiany w ust. 3) w porównaniu z dotychczasowym brzmieniem, stanowią jedynie poprawki redakcyjne prowadzące do ujednoczenia pojęć stosowanych w projekcie rozporządzenia.

W ust. 1 wskazano na konieczność zapewnienia kierunku przepływu powietrza – w przypadku zastosowania w budynku przepływu powietrza wentylacyjnego między pomieszczeniami lub strefami wentylacyjnymi – od pomieszczenia o mniejszym do pomieszczenia o większym stopniu zanieczyszczenia powietrza.

W ust. 2 wskazano z kolei, w jaki sposób ma odbywać się przepływ powietrza wentylacyjnego w lokalu mieszkalnym – z pomieszczenia mieszkalnego do kuchni lub aneksu kuchennego oraz do pomieszczenia higienicznosanitarnego.

W ust. 3 zawarto ogólną normę wskazującą, iż nie można łączyć ze sobą, w instalacji wentylacji i klimatyzacji, przewodów z pomieszczeń o różnych wymaganiach użytkowych i sanitarno-zdrowotnych. Jednocześnie wskazano jakich budynków i lokali ww. warunek nie dotyczy, tj.:

- budynku mieszkalnego jednorodzinnego,
- budynku rekreacji indywidualnej,
- wydzielonego lokalu mieszkalnego lub lokalu użytkowego – gdy lokal ten posiada indywidualną, zorganizowaną wentylację mechaniczną wywiewną albo nawiewno-wywiewną.

Zdecydowano się poszerzyć zwolnienie z przepisu w stosunku do przepisu z dotychczasowego rozporządzenia, dla wentylacji mechanicznej wywiewnej.

Wymaganie dotychczasowego przepisu było wprowadzone w celu zabezpieczenia przed przenikaniem pomiędzy pomieszczeniami powietrza usuwanego, np. z kuchni i łazienki w mieszkaniu, w przypadku zastosowania dla tych pomieszczeń wspólnego przewodu wywiewnego. Ponieważ ryzyko przenikania zapachów dotyczy wentylacji grawitacyjnej ze względu na jej

niekontrolowany sposób działania, dopuszczalne było łączenie przewodów w ramach jednego lokalu/mieszkania pod warunkiem zastosowania wentylacji mechanicznej nawiewno-wywiewnej.

Zwolnienie z zakazu wynika z tego, że przy zastosowaniu wywiewu mechanicznego zapewnione jest stałe podciśnienie w przewodach wywiewnych, które zabezpiecza przed niekontrolowanym przepływem powietrza pomiędzy różnymi pomieszczeniami przyłączonymi do wspólnego przewodu wywiewnego. Rodzaj nawiewu – w tym wypadku mechanicznego – nie ma wpływu na działanie przewodu wywiewnego.

Doświadczenia z innych krajów europejskich, w których powszechnie stosuje się systemy wentylacji mechanicznej wywiewnej, pokazują, że zjawisko przenikania powietrza pomiędzy pomieszczeniami przyłączonymi do wspólnych przewodów wywiewnych wentylacji mechanicznej wywiewnej nie występuje.

Wprowadzenie zmiany pozwoli na zastosowanie urządzeń do odzysku ciepła z powietrza usuwanego w instalacjach wentylacji mechanicznej wywiewnej. Odzysk ciepła w zależności od zastosowanej technologii będzie możliwy nawet latem, a odzyskaną energię będzie można wykorzystać na przykład do ogrzania ciepłej wody użytkowej. Podłączenie przewodów wywiewnych do wymiennika ciepła/pompy ciepła może wymagać połączenia ze sobą przewodów wywiewnych prowadzonych z poszczególnych pomieszczeń.

Zmiana będzie pomocna w nadchodzącej fali renowacji (wymagania dyrektywy EPBD), wszędzie tam gdzie zastosowanie innych metod odzysku ciepła z powietrza wywiewanego będzie niemożliwe bądź nieopłacalne.

W ust. 4 zawarto zakaz łączenia przewodu z pomieszczenia, w którym występują strefy zagrożenia wybuchem z przewodem z innego pomieszczenia w instalacji wentylacji i klimatyzacji.

W ust. 5 zawarto dopuszczenie, zgodnie z którym możliwe jest wentylowanie garażu oraz innego pomieszczenia nieprzeznaczonego na pobyt ludzi powietrzem odprowadzanym z pomieszczenia niebędącego pomieszczeniem higienicznosanitarnym, o ile powietrze to ma mniejszy stopień zanieczyszczenia i nie zawiera substancji szkodliwych dla zdrowia lub uciążliwych zapachów. Z ww. dopuszczenia można skorzystać w przypadku, gdy przepisy odrębne nie stanowią inaczej.

W ust. 6 zawarto natomiast wymaganie dotyczące budynku użyteczności publicznej i budynku produkcyjnego. Zgodnie z tym przepisem w pomieszczeniu znajdującym się w ww. budynku, jeżeli przeznaczenie tego pomieszczenia wiąże się z jego okresowym użytkowaniem, konieczne jest, aby instalacja wentylacji mechanicznej zapewniała możliwość ograniczenia intensywności jej działania lub wyłączenia (poza okresem użytkowania pomieszczenia), z zachowaniem warunku normalnej pracy przez co najmniej 1 godzinę przed i po użytkowaniu pomieszczenia.

W ust. 7 zawarto wymaganie dotyczące wentylacji pomieszczenia, o którym mowa w ust. 6 (tj. pomieszczenie w budynku użyteczności publicznej i w budynku produkcyjnym, którego przeznaczenie wiąże się z jego okresowym użytkowaniem), jeżeli w pomieszczeniu tym występuje źródło zanieczyszczenia szkodliwego dla zdrowia lub źródła pary wodnej.

W ust. 8 wskazano, iż urządzenie instalowane w pomieszczeniu, w szczególności urządzenie zużywające powietrze, nie może wywoływać zakłóceń ograniczających skuteczność funkcjonowania wentylacji.

W ust. 9 wymieniono w jakich pomieszczeniach nie stosuje się mechanicznej wentylacji wyciągowej.

W ust. 10 wskazano natomiast, iż w przypadku, gdy w pomieszczeniu zastosowano wentylację nawiewno-wywiewną zrównoważoną lub nadciśnieniową, przepisu ust. 9 nie stosuje się.

W ust. 11 wymieniono pomieszczenia, w których stosuje się wentylację mechaniczną nadciśnieniową.

149) § 150

W ust. 1 określono wartość wydajności instalacji wentylacji mechanicznej ogólnej nawiewno-wywiewnej lub klimatyzacji komfortowej, od której należy stosować urządzenie do odzyskiwania ciepła

z powietrza wywiewanego, o określonej w przepisie sprawności temperaturowej. Podano również inne wymagania w przypadku zastosowania recyrkulacji i instalacji z odzyskiem ciepła.

Należy podkreślić, że zaostrzono przepis zmieniając graniczną wartość wydajności instalacji, przy której należy stosować urządzenie do odzyskiwania ciepła - z 500 m³/h na 250 m³/h.

Zmiana ta ma na celu poszerzenie stosowania instalacji z odzyskiem ciepła, które prowadzić ma do oszczędności energii (zmniejszenie zapotrzebowania na energię) i poprawy jakości powietrza w budynkach.

Zmieniono również wartości sprawności temperaturowych - na 73 % w przypadku rekuperatorów, rurek ciepła i regeneratorów obrotowych i 68% w przypadku urządzeń z czynnikiem pośrednim. Zmiana ta ma na celu dopasowanie przepisów do aktualnie stosowanych i dostępnych na rynku urządzeń, a także zgodnie z dyrektywą 1253/2015, aby urządzenie spełniało jej wymagania.

Usunięto również ustęp, który w dotychczasowym rozporządzeniu określał, jakie zabezpieczenia ograniczające przenikanie między wymieniającymi ciepło strumieniami powietrza ma mieć urządzenie do odzyskiwania ciepła. Był to przepis nieaktualny i niepotrzebny, z uwagi na bardziej restrykcyjne regulacje zawarte w rozporządzeniu Komisji (UE) nr 1253/2014 z dnia 7 lipca 2014 r. w sprawie wykonania dyrektywy Parlamentu Europejskiego i Rady 2009/125/WE w odniesieniu do wymogów dotyczących ekoprojektu dla systemów wentylacyjnych.

W ust. 2 wskazano, kiedy można (tj. wyłącznie w jakich przypadkach) stosować recyrkulację powietrza.

W ust. 3 określono warunek dla instalacji wentylacji mechanicznej nawiewno-wywiewnej lub klimatyzacji w przypadku stosowania recyrkulacji powietrza polegający na konieczności zastosowania w tej instalacji układów regulacji umożliwiających w korzystnych warunkach pogodowych zwiększanie udziału powietrza zewnętrznego do 100%.

Ust. 4 z kolei reguluje przypadek, w którym nie stosuje się wymagania wynikającego z ust. 3.

W ust. 5 dopuszczono możliwość niespełnienia warunków określonych w ust. 1 tego przepisu, w przypadku instalacji używanej krócej niż przez 1000 godzin w roku.

150) § 151

W ust. 1 zawarto ogólne zasady lokalizowania i zabezpieczanie czerpni powietrza w instalacji wentylacji i klimatyzacji.

Zgodnie z ust. 2 czerpni powietrza nie można lokalizować w miejscach, w których istnieje niebezpieczeństwo napływu powietrza wywiewanego z wyrzutni oraz powietrza z rozpyloną wodą.

W ust. 3 ustalono warunki lokalizowania czerpni powietrza na poziomie terenu lub na ścianie dwóch najniższych kondygnacji naziemnych.

W porównaniu do brzmienia przepisu w dotychczasowym rozporządzeniu zmieniły się regulacje dotyczące lokalizowania takiej czerpni powietrza w stosunku do stanowisk postojowych dla samochodów.

Zrezygnowano z wymagania odnoszącego się do odległości od czerpni do zgrupowania powyżej 20 stanowisk postojowych. W zamian za to określono, że odległość czerpni ma wynosić co najmniej 4 m od krawędzi stanowiska postojowego dla samochodu. Zmiana ta podyktowana jest ujednocnieniem wymagań zawartych w projekcie.

Warto zaznaczyć, że w § 152 ust. 5 określono, że czerpnia powietrza umieszczona w ścianie budynku ma znajdować się w odległości co najmniej 1,5 m od wyrzutni, z której wywiewane jest powietrze niezawierające uciążliwego zapachu i zanieczyszczeń szkodliwych dla zdrowia. Natomiast w § 16 określono odległość stanowiska postojowego dla samochodów osobowych od okna na co najmniej 7 m.

Brak wymagań co do odległości czerpni powietrza od pojedynczego stanowiska postojowego może skutkować nawiewaniem spalin do pomieszczeń. Jednocześnie obowiązek zachowania odległości co najmniej 8 m czerpni powietrza od zgrupowania ponad 20 stanowisk wydaje się zbyt restrykcyjny,

ponieważ to samochody parkujące bezpośrednio pod czerpnią stanowią największe źródło zanieczyszczeń i spalin.

Ust. 4 określa warunki lokalizowania czerpni powietrza na dachu budynku.

151) § 152

W ust. 1 zawarto wymaganie oczyszczenia powietrza wywiewanego z budynku lub pomieszczenia przed wprowadzeniem do atmosfery, jeżeli jest ono zanieczyszczone w stopniu przekraczającym wymagania określone w przepisach odrębnych. Wspomnianym przepisami odrębnymi, dotyczącymi dopuszczalnych rodzajów i ilości substancji zanieczyszczających powietrze zewnętrzne są w szczególności:

- rozporządzenia Ministra Pracy i Polityki Socjalnej z dnia 26 września 1997 r. w sprawie ogólnych przepisów bezpieczeństwa i higieny pracy (Dz.U. z 2003 r. nr 169 poz. 1650, z późn. zm.);
- rozporządzenia Ministra Rodziny, Pracy i Polityki Społecznej z dnia 12 czerwca 2018 r. w sprawie najwyższych dopuszczalnych stężeń i natężeń czynników szkodliwych dla zdrowia w środowisku pracy (Dz.U. poz. 1286 z późn. zm.);
- rozporządzenia Ministra Środowiska z dnia 24 sierpnia 2012 r. w sprawie poziomów niektórych substancji w powietrzu (Dz.U. z 2021 r. poz. 845).

W ust. 2 zawarto ogólne zasady lokalizowania i zabezpieczanie wyrzutni powietrza w instalacji wentylacji i klimatyzacji.

Przepisy ust. 3 określają warunki dla lokalizacji dolnej krawędzi wyrzutni z poziomym wylotem powietrza, usytuowanej na dachu budynku.

Warto zauważyć, że wprowadzono złagodzenie w stosunku do przepisu zawartego w dotychczasowym rozporządzeniu. Określono, że dolna krawędź otworu omawianej wyrzutni ma znajdować się 0,4 m powyżej linii łączącej najwyższe punkty wystających ponad dach części budynku, znajdujących się w odległości do 10 m od wyrzutni, mierząc w rzucie poziomym, w przypadku usuwania przez wyrzutnię powietrza zawierającego uciążliwe zapachy lub zanieczyszczenia szkodliwe dla zdrowia, a nie jak było do tej pory, w każdym przypadku.

W ust. 4 zawarto dopuszczenie usytuowania wyrzutni powietrza na poziomie terenu, pod warunkami zawartymi w przepisie, a więc:

- powietrze wywiewane nie zawiera uciążliwego zapachu;
- powietrze wywiewane nie zawiera zanieczyszczeń szkodliwych dla zdrowia;
- hałas generowany przez wyrzutnię w miejscu jej usytuowania nie przekracza dopuszczalnego poziomu hałasu w środowisku;
- znajduje się w odległości co najmniej 4 m od granicy działki sąsiedniej;
- okno pomieszczenia przeznaczonego na stały pobyt ludzi, w kierunku którego następuje wyrzut powietrza, znajduje się w odległości co najmniej 6 m od tej wyrzutni;
- przeciwległa ściana sąsiedniego budynku z oknem znajduje się w odległości co najmniej 8 m od tej wyrzutni lub bez okna w odległości co najmniej 6 m od tej wyrzutni;
- czerpnia powietrza znajduje się w odległości co najmniej 6 m od tej wyrzutni.

Warto zwrócić uwagę, że w dotychczasowym rozporządzeniu możliwość wykonania wyrzutni terenowej warunkowana była uzyskaniem zgody właściwego państwowego inspektora sanitarnego. W projekcie zastąpiono to wymaganie konkretnymi warunkami technicznymi.

W ust. 5 zawarto dopuszczenie usytuowania wyrzutni powietrza w ścianie budynku, pod pewnymi warunkami. Są nimi:

- powietrze wywiewane nie zawiera uciążliwego zapachu;

- powietrze wywiewane nie zawiera zanieczyszczeń szkodliwych dla zdrowia;
- przeciwległa ściana sąsiedniego budynku z oknem znajduje się w odległości co najmniej 8 m od tej wyrzutni lub bez okna w odległości co najmniej 6 m od tej wyrzutni (wymagania te zostały złagodzone w stosunku do obowiązujących odległości: odpowiednio 10 m i 8 m);
- okno znajdujące się w tej samej ścianie jest oddalone w poziomie od wyrzutni co najmniej 3 m, a poniżej lub powyżej tej wyrzutni – co najmniej 2 m;
- czerpnia powietrza, usytuowana w tej samej ścianie budynku, znajduje się poniżej lub na tym samym poziomie co ta wyrzutnia, w odległości co najmniej 1,5 m.

Zwrócić uwagę należy, że warunki 3 i 4 regulują odległości od okna, które zgodnie z definicją może być otwierane. Nie reguluje się odległości wyrzutni, o której mowa w przepisie od elementu doświetlającego, który, jak wynika z definicji, jest szczelny.

W ust. 6 wprowadzono nową regulację określającą szczegółowe warunki dla ściennych wyrzutni powietrza, które stosuje się dla budynku jednorodzinne.

Tymi warunkami są:

- zachowanie odległości, o której mowa w ust. 5 pkt 4 nie jest wymagane w stosunku do okna tego samego lokalu mieszkalnego, z wyjątkiem odległości wyrzutni powietrza z pomieszczenia higienicznosanitarnego od okna pomieszczenia mieszkalnego lub kuchni;
- wyrzutnia powietrza z kuchni usytuowana jest w odległości co najmniej 0,5 m od okna pomieszczenia mieszkalnego znajdującego się w tej samej ścianie.

152) § 153

W ust. 1 wskazano szczególne regulacje umożliwiające zastosowanie zablokowanego urządzenia wentylacyjnego, obejmującego czerpnię i wyrzutnię powietrza albo w przypadku wentylacji zdecentralizowanej przeznaczonej dla jednego lokalu mieszkalnego lub jednego pomieszczenia, przy zapewnianiu skutecznego rozdziału strumienia powietrza świeżego od wywiewanego z urządzenia wentylacyjnego. Zgodnie z tymi regulacjami:

- zachowanie odległości, o których mowa w § 152 ust. 5 pkt 4, w stosunku do okna tego samego lokalu nie jest wymagane, pod warunkiem zapewnienia odległości co najmniej 0,5 m od okna znajdującego się w tej samej ścianie;
- nie jest wymagane zachowanie odległości, o której mowa w § 152 ust. 5 pkt 5.

W ust. 2 wskazano, że przepisów ust. 1 nie stosuje się w przypadku usuwania powietrza zawierającego zanieczyszczenia szkodliwe dla zdrowia, uciążliwy zapach lub substancję palną.

Natomiast w ust. 3 wskazano, że przepisu ust. 1 pkt 1 nie stosuje się w przypadku usytuowania wyrzutni powietrza z pomieszczenia higienicznosanitarnego lub kuchni w pobliżu okna pomieszczenia mieszkalnego oraz wyrzutni powietrza z pomieszczenia higienicznosanitarnego w pobliżu okna kuchni.

153) § 154

W ust. 1 zawarto wymagane usytuowanie czerpni i wyrzutni powietrza względem siebie, jeśli są one umieszczone na dachu.

W ust. 2 wskazano, że zachowanie odległości, o której mowa w ust. 1, nie jest wymagane w przypadku zastosowania zablokowanego urządzenia wentylacyjnego, obejmującego czerpnię i wyrzutnię powietrza zapewniającego skuteczny rozdział strumienia powietrza świeżego od wywiewanego z urządzenia wentylacyjnego. Nie dotyczy to przypadku usuwania powietrza zawierającego zanieczyszczenia szkodliwe dla zdrowia, uciążliwy zapach lub substancję palną.

W ust. 3 zawarto natomiast dopuszczenie zmniejszenia odległości, o których mowa w ust. 1 odpowiednio do 5 m (przy wyrzucie poziomym) i 3 m (przy wyrzucie pionowym). Warunkiem skorzystania z powyższego dopuszczenia jest zapewnienia skutecznego rozdziału strumienia powietrza zewnętrznego od wywiewanego z urządzenia wentylacyjnego. Trzeba jednak zaznaczyć, że

dopuszczenie to nie dotyczy przypadku usuwania powietrza zawierającego zanieczyszczenia szkodliwe dla zdrowia, uciążliwy zapach lub substancję palną, przy czym wyrzutnia ma być usytuowana co najmniej 1 m ponad czerpnię.

W ust. 4 podano odległość, jaką należy zachować między wyrzutnią dachową a fragmentem krawędzi dachu, poniżej której znajduje się okno, najbliższą krawędzią okna w połaci dachu oraz najbliższą krawędzią okna w ścianie ponad dachem. Odległość tę mierzy się w rzucie poziomym. Zaznaczyć należy, że w pkt 1 doprecyzowano, względem dotychczasowego rozporządzenia, że odległość wyrzutni dachowej, mierząc w rzucie poziomym, ma być nie mniejsza niż 3 m od fragmentu krawędzi dachu, poniżej której znajduje się okno. A nie od całej krawędzi dachu.

Ust. 5 nakazuje wyniesienie dolnej krawędzi wyrzutni 1 m ponad najwyższą krawędź okna, jeżeli odległość wyrzutni dachowej (mierząc w rzucie poziomym) od najbliższej krawędzi okna w połaci dachu lub w ścianie ponad dachem wynosi od 3 m do 10 m.

W ust. 6 określono wymagane odległości wyrzutni dachowej od obiektów, w przypadku usuwania przez nią powietrza zawierającego zanieczyszczenia szkodliwe dla zdrowia lub uciążliwe zapachy.

Należy zauważyć, że przepis zmienił nieco brzmienie w stosunku do przepisu zawartego w dotychczasowym rozporządzeniu, nie zmieniając jednak sensu merytorycznego. Projektowane brzmienie ma wyeliminować wątpliwości interpretacyjne, które budziło dotychczasowe brzmienie przepisu i wyeliminować niejasności, które z wartości wskazanych w ust. 4 i 5 należy zwiększyć o 100 %.

Ust. 7 stanowi nowy przepis, dopuszczający spełnienie wymagań ust. 6, jeżeli suma odległości wyrzutni od krawędzi dachu i wysokości dodatkowego jej podwyższenia zapewnia wymaganą odległość, w przypadku dachów o szerokości mniejszej niż 12 m.

Powyższa regulacja ma rozwiązać problem sytuowania dachowych wyrzutni powietrza na wąskich dachach, dopuszczając wyniesienie ich wyżej.

154) § 155

W tym paragrafie zawarto warunki dla przewodów wentylacji mechanicznej i klimatyzacji dotyczące:

- ogólnych zasad projektowania i wykonania przewodów (ust. 1);
- przekroju przewodu, z odwołaniem do właściwych norm (ust. 2);
- właściwości materiałów przewodów i sposobów zabezpieczania ich powierzchni (ust. 3);
- zabezpieczenia przed uszkodzeniem (ust. 4);
- otworów rewizyjnych w przewodach, z odwołaniem do właściwej normy (ust. 5);
- izolacji cieplnej (ust. 6);
- izolacji przeciwwilgociowej i cieplnej przewodów w wymienionych instalacjach (ust. 7).

W stosunku do brzmienia przepisów w dotychczasowym rozporządzeniu, zmienił się jedynie ust. 7. Wymaganie w nim zawarte złagodźono, wskazując, że obowiązek izolowania termicznego i przeciwwilgociowego przewodu instalacji klimatyzacji, przewodu stosowanego do recyrkulacji powietrza oraz prowadzącego do urządzenia do odzyskiwania ciepła, a także przewodu prowadzącego powietrze zewnętrzne przez ogrzewane pomieszczenia stosuje się, jeżeli różnica temperatur pomiędzy powietrzem transportowanym, a otaczającym może być większa niż 4° C lub istnieje ryzyko wykroplenia wilgoci w środku lub na zewnątrz przewodu.

Uznano, że narzucanie izolowania przewodów, prowadzonych przez przestrzeń, których występuje taka sama temperatura powietrza, jak temperatura powietrza transportowanego w przewodzie jest nieekonomiczne i niekonieczne. W przypadku braku różnicy temperatur nie następuje wymiana ciepła. Zgodnie z zasadami wiedzy technicznej i na podstawie zapisów zawartych w normie PN-B-03406 Ogrzewnictwo. Obliczanie zapotrzebowania na ciepło pomieszczeń o kubaturze do 600 m³ stratę lub

zysk ciepła przez przenikanie należy uwzględniać tylko wtedy, gdy różnice temperatur obliczeniowych pomieszczeń wynoszą co najmniej 4 K.

155) § 156

W ust. 1 wskazano, iż zarówno urządzenie, jak i elementy wentylacji mechanicznej i klimatyzacji stosuje się w taki sposób, aby umożliwić uzyskanie zakładanej jakości środowiska w danym pomieszczeniu – przy jednoczesnym racjonalnym zużyciu energii do ogrzewania i chłodzenia oraz energii elektrycznej.

W ust. 2 wskazano, iż instalację klimatyzacji wyposaża się w urządzenie pomiarowe mające na celu sprawdzanie warunków pracy i kontrolę zużycia energii.

W ust. 3 wymieniono urządzenia wentylacji mechanicznej i klimatyzacji, które instaluje się w taki sposób, aby zapewniona była możliwość ich okresowej kontroli, konserwacji, naprawy lub wymiany.

W ust. 4 zawarto wymagania dotyczące wyposażenia centrali wentylacyjnej i klimatyzacyjnej usytuowanej na zewnątrz budynku.

W ust. 5 sprecyzowano jaką centralę wentylacyjną i klimatyzacyjną stosuje się w przypadku pomieszczenia o specjalnych wymaganiach higienicznych.

W ust. 6 wskazano, iż urządzenie wentylacji mechanicznej i klimatyzacji zabezpiecza się przed zanieczyszczeniami znajdującymi się w powietrzu zewnętrznym, a w szczególnych przypadkach w powietrzu obiegowym, za pomocą filtra o klasie określonej w przepisie.

Zwrócić należy uwagę, że w projekcie do tego przepisu powołano inną normę niż była powołana w dotychczasowym rozporządzeniu. Wskazano, że należy spełnić co najmniej wymagania normy PN-EN ISO 16890-1:2017-01 *Przeciwpyłowe filtry powietrza do wentylacji ogólnej -- Część 1: Specyfikacje techniczne, wymagania i system klasyfikacji określony na podstawie skuteczności filtracji cząstek pyłu (ePM)*. Zmiana wskazanych w przepisie klas związana jest ze zmianą klasyfikacji filtrów zawartą w normie.

Stosowane dotychczas 9 klas filtrów zastąpiono 49 klasami. Ze względu na różne metody testowania i klasyfikacji nie jest możliwe łatwe i jednoznaczne przypisanie nowych klas filtrów z normy PN-EN ISO 16890-1 filtrom przebadanym i sklasyfikowanym zgodnie ze starą normą PN-EN 779:2012. Stara klasyfikacja opierała się na procentowej skuteczności zatrzymywania pyłu syntetycznego, podczas gdy nowa norma ocenia filtry na podstawie skuteczności wychwytywania cząstek w określonych frakcjach pyłów (PM10, PM2,5, PM1), co lepiej odwzorowuje rzeczywiste warunki pracy.

Filtry G4 według starej klasyfikacji (EN 779) odpowiadają obecnie filtrom klasy ISO zgrubne (ISO zgrubne) 60-90% wg normy ISO 16890. Oznacza to, że ich skuteczność zatrzymywania cząstek PM10 jest mniejsza niż 50%, a ich główną funkcją jest usuwanie większych zanieczyszczeń, takich jak kurz, pyłki czy włókna. Konkretna wartość procentowa (np. 60%, 70%) zależy od rzeczywistej skuteczności filtra w testach. Te filtry są stosowane głównie jako filtry wstępne w systemach wentylacyjnych. W związku z tym proponuje się zmianę oznaczenia: G4 na ISO zgrubne 60%, co oznacza, że filtr zatrzymuje 60% cząstek PM10, ale mniej niż 50% cząstek PM2,5 i PM1. Z kolei Filtry F6 według starej klasyfikacji odpowiadają filtrom z grupy ISO ePM1 50% – ISO ePM2,5 65%, w zależności od ich skuteczności dla cząstek PM1 i PM2,5. W tym przypadku proponuje się zastąpienie oznaczenia F6 zapisem ePM1 $\geq 50\%$, co oznacza, że filtr zatrzymuje więcej niż 50% cząstek PM1.

W ust. 7 zawarto wymaganie dotyczące określonych zabezpieczeń nawilżacza w instalacji wentylacji mechanicznej i klimatyzacji.

W ust. 8 wskazano natomiast, że warunki określone w § 279 ust. 10 zachowuje się również przy wykonywaniu połączenia wentylatora z przewodami wentylacyjnymi za pomocą elastycznych elementów łączących.

W ust. 9 zawarto warunek wskazujący, w co wyposaża się instalację wentylacji mechanicznej i klimatyzacji, jak również wskazano jakiego rodzaju instalacji ww. warunek nie dotyczy.

W tabeli zawartej w ust. 10 wskazano moc właściwą wentylatorów stosowanych w instalacjach wentylacyjnych i klimatyzacyjnych.

W ust. 11 zawarto natomiast tabelę wskazującą na możliwość zwiększenia mocy właściwej wentylatora do wartości w niej wskazanej pod warunkiem zastosowania dodatkowych (wskazanych w tabeli) elementów instalacji wentylacyjnej lub klimatyzacyjnej.

W ust. 12 wskazano natomiast w jaki sposób dobiera się temperaturę zasilania i powrotu czynnika chłodzącego belek chłodzących i elementów chłodzących płaszczyznowych.

W ust. 13 wskazano w jaki sposób reguluje się pompę obiegową w obiegu chłodzącym i ogrzewczym instalacji klimatyzacji.

156) § 157

W ust. 1 wymieniono budynki oraz pomieszczenia, w przypadku których konieczne jest, aby okna, w celu okresowego przewietrzania, miały konstrukcję umożliwiającą otwieranie co najmniej 50 % powierzchni wymaganej zgodnie z § 53 dla danego pomieszczenia (tj. co najmniej 50% powierzchni okien miało konstrukcję umożliwiającą otwieranie).

W ust. 2 określono natomiast w jakie urządzenia zaopatruje się skrzydło okna, świetlik oraz nawietrzak okienny, które wykorzystywane są do przewietrzania pomieszczenia przeznaczonego na pobyt ludzi. Okna mają być otwierane także przez osoby niepełnosprawne, jeżeli nie przewiduje się korzystania z pomocy innych współużytkowników. Przepis ten dotyczy np. sytuacji gdy osoba niepełnosprawna poruszająca się na wózku chciałaby otworzyć okno – wówczas dzięki zainstalowanym specjalnym mechanizmom albo niższej klamce mogłaby sama otworzyć okno.

W ust. 3 wskazano przypadek, w którym konieczne jest zapewnienie dopływu powietrza poprzez urządzenie nawiewne umieszczane w oknie, drzwiach balkonowych lub w innej części przegrody zewnętrznej.

Natomiast w ust. 4 wskazano, że ww. urządzenie nawiewne stosuje się co najmniej zgodnie z wymaganiami Polskiej Normy wskazanej w tym przepisie. Dla urządzeń nawiewnych montowanych w ścianie zewnętrznej dopuszcza się montaż na wysokości co najmniej 2 m licząc od poziomu podłogi do dolnej krawędzi wlotu powietrza w urządzeniu.

Rozdział 7. Instalacja gazowa na paliwa gazowe

157) § 158

W ust. 1 zawarto wymaganie, zgodnie z którym konieczne jest, aby zaopatrzenie budynku w gaz oraz instalację gazową odpowiadało zarówno potrzebom użytkowym i warunkom wynikającym z własności fizykochemicznych gazu, jak również warunkom technicznym przyłączenia do sieci gazowej, określonym przez dostawcę gazu.

W ust. 2 wymieniono elementy instalacji, które stanowią instalację gazową zasilaną z sieci gazowej.

W ust. 3 wymieniono z kolei elementy instalacji, które stanowią instalację gazową zasilaną gazem płynnym ze stałych zbiorników lub baterii butli znajdujących się na działce budowlanej na zewnątrz budynku.

W ust. 4 wymieniono natomiast elementy instalacji, które stanowią instalację gazową zasilaną gazem płynnym z indywidualnej butli, znajdującej się wewnątrz budynku.

W ust. 5 wskazano co stanowi instalację zbiornikową gazu płynnego.

Zgodnie natomiast z ust. 6 warunki dla instalacji gazowych, o których mowa w przedmiotowym projekcie rozporządzenia, nie dotyczą instalacji przeznaczonych dla celów rolniczych i produkcyjno-przemysłowych (technologicznych).

Wprowadzono jednak zmianę w stosunku do dotychczasowego rozporządzenia, wprowadzając pewne wyjątki. Zgodnie z nimi, instalacje gazowe przeznaczone dla celów rolniczych i produkcyjno-przemysłowych (technologicznych) muszą spełniać podstawowe warunki bezpieczeństwa, określone w przepisach § 166 ust. 3, 4 i 5, § 169 pkt 2, § 170 ust. 2, 3 i 4.

158) § 159

W ust. 1 wskazano maksymalne wartości ciśnienia w przewodzie gazowym, doprowadzającym gaz do zewnętrznej ściany budynku – w zależności od przeznaczenia budynku.

W ust. 2 określono, co ma zapewniać instalacja gazowa budynku.

Warto zauważyć, że w projekcie dodano uszczegółowienie, że powyższe wymagania mają być spełnione również dla instalacji gazowej prowadzonej po zewnętrznej stronie przegród zewnętrznych.

W ust. 3 zawarto nowe dopuszczenie zastosowania urządzenia gazowego zainstalowanego na dachu budynku, pod warunkiem, że zostanie zabezpieczone przed wpływem czynników zewnętrznych i atmosferycznych.

Zgodnie z ust. 4, w budynkach o wysokości większej niż 25 m nie wykonuje się instalacji gazowej. W związku ze zmianą przepisu w ust. 4 i wprowadzenia zakazu wykonywania instalacji gazowej w budynku o wysokości ponad 25 m, dopuszczenie zawarte w dotychczasowym rozporządzeniu dotyczące wykonywania instalacji gazowej w budynku o wysokości ponad 35 m zostało usunięte.

Należy zaznaczyć, że przepis uległ pewnemu zaostrzeniu względem dotychczasowego rozporządzenia, w którym regulacja stanowiła, że aby móc wykonać instalację gazową w budynku o wysokości powyżej 25 m potrzebna była zgoda właściwego komendanta wojewódzkiego Państwowej Straży Pożarnej.

W ust. 5 wskazano natomiast, że stosowanie instalacji gazowej zasilanej gazem płynnym możliwe jest wyłącznie w budynkach niskich lub na dachach budynków niskich.

Zgodnie z ust. 6, nie stosuje się w jednym budynku gazu płynnego i gazu z sieci gazowej.

W ust. 7 wskazano, iż możliwe jest w budynku niskim usytuowanie kotłowni gazowej zasilanej z sieci gazowej, nawet jeżeli w tym budynku w lokalach mieszkalnych zastosowana jest instalacja zasilana gazem płynnym. Stanowi to wyjątek od zakazu określonego w ust. 6.

W ust. 8 wskazano, w jakich przypadkach nie stosuje się instalacji gazowej zasilanej gazem o gęstości większej od gęstości powietrza.

159) § 160

W ust. 1 wskazano, w jakich budynkach dopuszczalne jest stosowanie instalacji sygnalizującej niedopuszczalny poziom stężenia gazu. Są to:

- budynek, w którym ustanowiony jest stały nadzór zapewniający podejmowanie działań zaradczych,
- budynek mieszkalny jednorodzinny.

W ust. 2 wymieniono miejsca, w jakich instaluje się czujkę sygnalizującą niedopuszczalny poziom stężenia gazu w budynkach, o których mowa w ust. 1.

W ust. 3 wskazano, do kogo kierowany jest sygnał alarmowy stanu zagrożenia wybuchem w budynku. Przepis ten nie dotyczy budynku mieszkalnego jednorodzinnego.

W ust. 4 określono, że urządzenia sygnalizacyjno-odcinającego nie instaluje się w części mieszkalnej budynku mieszkalnego wielorodzinnego. Określono także jakiego przypadku przedmiotowa regulacja nie dotyczy, a więc indywidualnego urządzenia sygnalizacyjno-odcinającego dopływ gazu do odrębnych lokali mieszkalnych, a także dodatkowych urządzeń samoczynnie odcinających gaz w sytuacjach awaryjnych.

W ust. 5 wskazano z kolei, w jakim pomieszczeniu stosuje się urządzenie sygnalizacyjno-odcinające dopływ gazu. Nową regulacją wprowadzoną w projekcie rozporządzenia jest wymaganie dotyczące montowania urządzenia sygnalizacyjno-odcinającego dopływ gazu wewnątrz obudowy w przypadku urządzeń gazowych o łącznej mocy cieplnej większej niż 60 kW, z obudową własną, montowanych na zewnątrz budynku.

W ust. 6 wskazano miejsce, w którym instaluje się zawór odcinający dopływ gazu do budynku, będący elementem składowym urządzenia sygnalizacyjno-odcinającego.

W ust. 7 określono przed czym oraz w jaki sposób zabezpiecza się instalację gazową przyłączoną do sieci gazowej wykonanej z przewodów metalowych.

160) § 161

W ust. 1 wskazano na konieczność instalowania na przyłączy kurka głównego, umożliwiającego odcięcie dopływu gazu – w przypadku instalacji gazowej budynku zasilanego z sieci gazowej.

W ust. 2 zawarto natomiast warunki, jakie musi spełniać miejsce, w którym instaluje się kurek główny.

W ust. 3 określone zostały przypadki, w których możliwe jest instalowanie kurka głównego w odległości większej niż 10 m od zasilanego budynku, w wentylowanej szafce, usytuowanej w linii ogrodzenia od ulicy lub ogólnego ciągu pieszego z dostępem do niej od strony zewnętrznej działki budowlanej.

W ust. 4 wskazano natomiast, w jakim miejscu możliwe jest instalowanie kurka głównego w przypadku budynku o charakterze monumentalnym. Warto wyjaśnić, że z uwagi na brak zdefiniowania pojęcia budynku monumentalnego w projekcie rozporządzenia, w przypadku wątpliwości co do jego znaczenia warto odnieść się do definicji zawartej w Słowniku Języka Polskiego. Zgodnie z nią obiekt monumentalny zwykle wyróżnia się znacznym rozmiarem (jest potężny, olbrzymi) lub ma trwałą wartość i wielkie znaczenie dla kultury.

W ust. 5 określona została minimalna odległość (0,5 m), jaka jest konieczna do zachowania pomiędzy kurkiem głównym montowanym przy ścianie lub we wnęce ściany budynku a poziomem terenu oraz najbliższą krawędzią okna, drzwi lub innego otworu w budynku.

W ust. 6 wskazano natomiast, iż w uzasadnionych przypadkach, wynikających z rozwiązania funkcjonalno-przestrzennego budynku, możliwe jest zainstalowanie więcej niż jednego kurka głównego. Wskazano również, że w takim przypadku instalacje zasilane z oddzielnych przyłączy nie mogą być ze sobą połączone.

W ust. 7 zawarto specjalne dopuszczenie dotyczące instalowania kurka głównego w zabudowie śródmiejskiej – dopuszczono zainstalowanie kurka głównego przed budynkiem, poniżej poziomu terenu. Warunkiem skorzystania z dopuszczenia jest zachowanie wymagań właściwych dla armatury zaporowej montowanej na gazociągu sieci gazowej.

W ust. 8 zawarto przepis dotyczący konieczności oznakowania kurka głównego, jak również koniecznego działania w sytuacji gdy w budynku znajduje się więcej niż jeden kurek główny.

161) § 162

W ust. 1 określono rozwiązanie, jakie stosuje się, oprócz zainstalowania kurka głównego, w przypadku, gdy z jednego przyłącza zasilany jest więcej niż jeden budynek.

W ust. 2 wskazano, kiedy zawór odcinający stosuje się w zabudowie jednorodzinnej, zabudowie zagrodowej i zabudowie rekreacji indywidualnej.

W ust. 3 podkreślono, iż zawory odcinające, o których mowa w ust. 1 i 2 tego przepisu, mają spełniać warunki, o których mowa w § 160 ust. 6.

162) § 163

W ust. 1 wskazano, w jakim przypadku dotyczącym instalacji gazowej zasilanej z sieci gazowej o ciśnieniu do 500 kPa, jest konieczne, aby przed urządzeniem redukcyjnym zainstalowany był zawór odcinający, a za tym urządzeniem zawór odcinający, który jest kurkiem głównym.

W ust. 2 wskazano natomiast przypadek, w którym jest możliwe, aby zawór odcinający zainstalowany przed urządzeniem redukcyjnym był traktowany jako kurek główny. Ponadto wskazano, że przedmiotowy przepis ma również zastosowanie w sytuacji, gdy urządzenie redukcyjne jest połączone w jeden zespół z gazomierzem.

163) § 164

W tym przepisie wskazano, w jakim miejscu instaluje się urządzenie redukcyjne oraz konieczność jego zabezpieczenia przed dostępem osób nieuprawnionych i uszkodzeniami mechanicznymi.

164) § 165

W ust. 1 wskazano, że przewód instalacji gazowej poprowadzony poniżej poziomu terenu, poza budynkiem, w odległości większej niż 0,5 m od ściany zewnętrznej tego budynku musi spełniać wymagania określone w przepisach odrębnych dotyczących sieci gazowych.

Przywołane w tym ustępie przepisy odrębne to w szczególności rozporządzenie Ministra Gospodarki z dnia 26 kwietnia 2013 r. w sprawie warunków technicznych, jakim powinny odpowiadać sieci gazowe i ich usytuowanie (Dz.U. poz. 640).

Zgodnie z treścią ust. 2, przewód instalacji gazowej wykonuje się w sposób zapewniający spełnienie wymagań szczelności i trwałości określonych w Polskiej Normie wskazanej w tym przepisie.

W ust. 3 wymieniono przypadki, gdy przewód instalacji gazowej wykonuje się z rur stalowych przewodowych bez szwu bądź ze szwem, zgodnych co najmniej z wymaganiami Polskich Norm wskazanych w tym przepisie, łączonych przez spawanie.

Ponadto wprowadzono nowe dopuszczenie, zgodnie z którym możliwe jest stosowanie innych sposobów łączenia rur, pod warunkiem, że łączenia te spełniają co najmniej wymagania szczelności i trwałości określone w Polskiej Normie dotyczącej przewodów gazowych dla budynków.

Dotychczasowe rozporządzenie rozgranicza metody łączenia rur stalowych w instalacjach gazowych budynków mieszkalnych wielorodzinnych przed- i za gazomierzem. Zarówno przed, jak i za gazomierzem dopuszcza się stosowanie znormalizowanych rur stalowych, lecz przed gazomierzem dopuszcza się ich łączenie wyłącznie poprzez spawanie, a za gazomierzem dopuszcza się zarówno spawanie jak i inne sposoby łączenia rur, jeżeli spełniają one co najmniej wymagania szczelności i trwałości określone w Polskiej Normie dotyczącej przewodów gazowych dla budynków.

Wprowadzona zmiana dotyczy rozszerzenia zakresu metod łączenia rur instalacji gazowych przed gazomierzem tak, by możliwe było stosowanie innych sposobów łączenia rur jak na przykład zaprasowywanie.

W ust. 4 wymieniono przypadki, w których przewód instalacji gazowej również wykonuje się z rur, o których mowa w ust. 3.

W ust. 5 wskazano budynki, w których przewody wykonuje się z rur, o których mowa w ust. 2, łączonych również z zastosowaniem połączenia gwintowanego lub z rur miedzianych łączonych przez lutowanie lutem twardym. Wskazano także, że możliwe jest stosowanie innego sposobu łączenia rur, o ile spełniają one wymagania szczelności i trwałości określone w Polskiej Normie wskazanej w tym przepisie.

W ust. 6 wskazano, jakiego (tj. z czego wykonanego) przewodu gazowego nie prowadzi się po zewnętrznej stronie ścian budynku.

W ust. 7 wskazano natomiast w jakim przypadku przewód instalacji gazowej dla gazu płynnego może być prowadzony powyżej poziomu terenu między zbiornikiem, butlą lub baterią butli a budynkiem, a także po zewnętrznej ścianie budynku.

165) § 166

W ust. 1 wskazano pomieszczenia, przez które nie prowadzi się przewodu instalacji gazowej. W projekcie dodano zastrzeżenie, że przewody instalacji gazowych można prowadzić przez pomieszczenie mieszkalne, w którym zlokalizowane jest urządzenie gazowe, o którym mowa w § 172 ust. 3. Bowiem jeśli w przepisach dopuszczamy instalowanie pewnych urządzeń gazowych w pomieszczeniu mieszkalnym, musimy też dopuścić zasilenie go, a więc doprowadzenie do niego przewodu gazowego.

W ust. 2 wskazano, jakiego typu przewodu instalacji gazowej nie prowadzi się przez pomieszczenie mieszkalne, w sytuacji, gdy może to stanowić zagrożenie dla bezpieczeństwa mieszkańców.

W ust. 3 zawarto przepis dotyczący lokalizowania przewodu instalacji gazowej, w stosunku do przewodów innych instalacji stanowiących wyposażenie budynku (ogrzewczej, wodociągowej, kanalizacyjnej, elektrycznej, piorunochronnej itp.).

W ust. 4 wskazano odległość w jakiej sytuuje się (0,1 m) poziomy odcinek instalacji gazowej powyżej innego przewodu instalacyjnego. Dodatkowo wskazano, iż w przypadku, gdy gęstość gazu jest większa od gęstości powietrza, przewód instalacji gazowej lokalizuje się poniżej przewodu elektrycznego i urządzenia iskrzącego.

W ust. 5 wskazano odległość na jaką oddala się (0,02 m) przewód instalacji gazowej krzyżujący się z innym przewodem instalacyjnym.

W ust. 6 wskazano w jakim przypadku możliwe jest prowadzenie przewodu gazowego z rur stalowych przewodowych bez szwu bądź ze szwem, łączonych za pomocą spawania przez jedną kondygnację garażu, znajdującą się bezpośrednio pod kondygnacją nadziemną budynku albo w garażu, nad którym nie ma kondygnacji. Wprowadzono również nowe dopuszczenie (analogicznie jak w § 165 ust. 3), zgodnie z którym możliwe jest stosowanie innych sposobów łączenia rur, pod warunkiem, że łączenia te spełniają wymagania szczelności i trwałości określone w Polskiej Normie dotyczącej przewodów gazowych dla budynków.

166) § 167

W ust. 1 wskazano, że celem rozwiązań technicznych instalacji gazowej jest umożliwienie samokompensacji wydłużeń cieplnych oraz eliminacja ewentualnych odkształceń instalacji, wywołanych deformacją lub osiadaniem budynku.

W ust. 2 określono, w jaki sposób prowadzi się przewód instalacji gazowej w piwnicy i suterenie. Jednocześnie wskazano w jaki sposób dopuszcza się prowadzenie przedmiotowego przewodu na innej kondygnacji nadziemnej.

W ust. 3 wskazano, iż konieczne jest zabezpieczenie przed korozją przewodu gazowego z rur stalowych – po wykonaniu próby szczelności.

167) § 168

W ust. 1 wskazano, iż urządzenie pomiarowe zużycia gazu, które to w dalszych przepisach projektu rozporządzenia nazywane jest gazomierzem, instaluje się oddzielnie dla każdego z odbiorców i zabezpiecza się przed dostępem osób nieuprawnionych. Jednocześnie wskazać należy, iż ww. urządzenie (gazomierz) ma spełniać wymagania określone w Polskiej Normie wskazanej w tym przepisie.

W ust. 2 określono wymaganie dotyczące lokalizacji gazomierza – ma to być miejsce umożliwiające łatwy dostęp w przypadku kontroli lub wymiany.

W ust. 3 wskazano, że przed każdym gazomierzem instaluje się zawór odcinający. Jednocześnie wskazano, że warunek ten jest spełniony, jeżeli gazomierz instalowany jest w jednej szafce z kurkiem głównym.

W ust. 4 wymieniono miejsca, w jakich instaluje się gazomierze.

W ust. 5 wskazano natomiast, iż możliwe jest również instalowanie gazomierza (także bez szafki) w kuchni stanowiącej samodzielne pomieszczenie oraz w przedpokoju w istniejącym budynku mieszkalnym, podlegającym przebudowie lub w którym następuje remont instalacji.

W ust. 6 wskazano przypadki, gdy możliwe jest instalowanie gazomierza w wydzielonym i zamykanym pomieszczeniu piwnicznym. Jest to możliwe, jeżeli ma ono okno oraz przewód wentylacji grawitacyjnej o określonych w przepisie parametrach.

168) § 169

W tym przepisie wymieniono lokalizacje, w których instalowanie gazomierza jest zabronione.

169) § 170

W ust. 1 określono przedział wysokości na jakiej instaluje się gazomierz.

W ust. 2 wskazano natomiast, w jakich miejscach instaluje się gazomierz względem licznika elektrycznego i innych urządzeń mogących iskrzyć, w zależności czy jest to gazomierz do przepływu gazu o gęstości mniejszej lub większej od gęstości powietrza.

W ust. 3 wskazano warunek konieczny do spełnienia, aby możliwe było zlokalizowanie gazomierza instalowanego bez szafki, na tym samym poziomie co licznik elektryczny lub inne urządzenie mogące iskrzyć.

W ust. 4 wskazano natomiast warunek, którego spełnienie umożliwia zmniejszenie odległości pomiędzy urządzeniami, o której mowa w ust. 3 niniejszego przepisu.

170) § 171

Zgodnie z tym przepisem, połączenie gazomierza i urządzenia gazowego z instalacją umożliwia ich odłączenie bez konieczności demontażu części instalacji.

171) § 172

W ust. 1 określono w jakim pomieszczeniu możliwe jest instalowanie urządzenia gazowego, tj. pomieszczenie to musi spełniać warunki dotyczące jego wysokości, kubatury, wentylacji i odprowadzenia spalin, a także dopływu powietrza do spalania określone w projekcie rozporządzenia i przepisach odrębnych.

W projekcie rozporządzenia dodano dopuszczenie stosowania urządzeń gazowych grzewczych poza budynkiem, jeżeli umieszczone są one w obudowie zewnętrznej chroniącej je przed działaniem czynników atmosferycznych. To dopuszczenie ma na celu umożliwienie stosowania urządzeń coraz powszechniej dostępnych na rynku, a co za tym idzie – dopuszczenie rozwiązań związanych z rozwojem technologii urządzeń gazowych.

Należy zwrócić uwagę, że w projekcie usunięto również odwołanie do warunków określonych w Polskich Normach, które widniało w przepisie dotychczasowego rozporządzenia. Norma powołana w tym przepisie jest normą wycofaną i nieaktualną. W rozdziale dotyczącym instalacji wentylacji i klimatyzacji powołano aktualną normę dotyczącą wentylacji. Z tego powodu nałożenie konieczności spełniania przez pomieszczenie z urządzeniem gazowym przepisów rozporządzenia oraz przepisów odrębnych wydaje się wystarczające.

W ust. 2 wskazano, iż urządzenia gazowego z otwartą komorą spalania, tj. urządzenia typu A i B, nie instaluje się w pomieszczeniu mieszkalnym. Wyjątkiem jest pomieszczenie mieszkalne spełniające warunki, o których mowa w § 87 ust. 2, 4 i 5.

W ust. 3 wskazano natomiast, iż urządzenie gazowe z zamkniętą komorą spalania, tj. urządzenie typu C, może być instalowane w pomieszczeniu mieszkalnym, niezależnie od rodzaju występującej w tym pomieszczeniu wentylacji, ale konieczne jest zastosowanie odpowiednich przewodów, wskazanych w przepisie, oraz spełnienie wyszczególnionych przepisów rozporządzenia.

W projekcie dodano możliwość zastosowania również oddzielnych przewodów powietrznego i spalinowego, a nie jak było w dotychczasowym rozporządzeniu – jedynie koncentrycznego przewodu powietrzno-spalinowego. Uznano te rozwiązania za spełniające tożsame role i równie bezpieczne i efektywne. Dodano również wymaganie, aby w przypadku zastosowania wentylacji mechanicznej lub klimatyzacji pomieszczenia, wyposażyć je w urządzenie sygnalizacyjno-odcinające dopływ gazu do pomieszczenia.

172) § 173

W tym przepisie określono urządzenia, dla których konieczne jest wyposażenie ich w samoczynnie działające zabezpieczenie przed skutkami spadku ciśnienia lub przerwą w dopływie gazu lub zanikiem ciągu kominowego, które w razie wykrycia nieprawidłowości powoduje automatyczne odcięcie dopływu gazu.

173) § 174

W ust. 1 w tabelarycznym zestawieniu określono maksymalne obciążenie cieplne urządzenia gazowego na 1 m³ kubatury pomieszczenia wskazanego w tym przepisie.

W projekcie rozporządzenia usunięto z tabeli wartości wyrażone w jednostce kcal/h. W dotychczasowym rozporządzeniu każda wartość maksymalnego obciążenia cieplnego urządzenia gazowego na 1 m³ kubatury wyrażona była w dwóch jednostkach – w watach i kilokaloriach na godzinę. Uznano, że wyrażanie powyższego obciążenia w jednostce kcal/h jest nieaktualne i obecnie już nie stosowane, a więc pozostawienie jedynie wartości wyrażonej w watach będzie wystarczające.

W ust. 2 zawarto warunek konieczny do spełnienia w przypadku, gdy w jednym pomieszczeniu instalowane jest urządzenie gazowe bez odprowadzenia spalin oraz urządzenie gazowe z odprowadzeniem spalin.

W ust. 3 i 4 sprecyzowano minimalną wysokość i kubaturę pomieszczenia, w którym instaluje się urządzenie gazowe.

W ust. 5 zawarto dopuszczenie zainstalowania gazowego kotła grzewczego w pomieszczeniu technicznym o wysokości co najmniej 1,9 m (z zachowaniem wskazanych przepisów rozporządzenia), w przypadku budynku mieszkalnego jednorodzinnego, mieszkalnego w zabudowie zagrodowej i rekreacji indywidualnej, jeżeli została wydana decyzja o pozwoleniu na budowę albo zostało dokonane zgłoszenie budowy, do którego organ administracji architektoniczno-budowlanej nie wniósł sprzeciwu przed dniem 16 grudnia 2002 r., a więc dniem wejścia w życie dotychczasowego rozporządzenia.

174) § 175

W przepisie wskazano warunki, których spełnienie jest konieczne przy instalowaniu urządzenia gazowego.

Usunięto natomiast przepis zawarty w ust. 2 dotychczasowego rozporządzenia (dotyczący sposobu podłączania urządzeń gazowych wymagających przemieszczania, np. palnika, kolby, lutownicy), uznając go za zbyt szczegółowy i archaiczny. Ponadto sposób łączenia urządzeń gazowych elastycznym przewodem jest wskazany jako dozwolony w pkt 1 tego paragrafu, dlatego też dodatkowe dopuszczenie w tym zakresie jest zbędne.

W pkt 3 tego paragrafu uporządkowano również nomenklaturę.

175) § 176

W ust. 1 wskazano, jakie grzewcze urządzenie gazowe podłącza się na stałe z indywidualnym kanałem spalinowym.

W ust. 2 zawarto warunki dotyczące przewodu i kanału spalinowego odprowadzającego spaliny od urządzenia gazowego na zasadzie ciągu naturalnego.

W ust. 3 natomiast wskazano na możliwość stosowania zbiorczego przewodu systemu powietrzno-spalinowego przystosowanego do pracy z urządzeniami z zamkniętą komorą spalania, wyposażonymi w zabezpieczenia przez zanikiem ciągu kominowego oraz spalinowe zawory zwrotne. W przepisie określono również miejsce montażu spalinowego zaworu zwrotnego zabezpieczającego przed przedmuchem spalin pomiędzy urządzeniami.

Regulacje dotyczące spalinowych zaworów zwrotnych nie były ujęte w dotychczasowym rozporządzeniu. Zostały dodane, ponieważ zawory te są niezbędnym zabezpieczeniem, który występuje w większości przedmiotowych urządzeń, jednak nie we wszystkich dostępnych na rynku.

W ust. 4 wskazano na możliwość stosowania indywidualnych przewodów powietrznych i spalinowych jako zestawu wyrobów służących do odprowadzenia powietrza do urządzenia gazowego i odprowadzenia spalin na zewnątrz.

W ust. 5 wskazano na jakiej podstawie dobiera się średnicę przewodu koncentryczno-spalinowego – ma ona wynikać z obliczeń przeprowadzonych zgodnie z Polską Normą, przywołaną w załączniku nr 1 do przedmiotowego rozporządzenia oraz na podstawie wytycznych producenta.

Należy zauważyć, że jest to nowa regulacja, wprowadzona w projekcie, której nie było w dotychczasowym rozporządzeniu. Uregulowanie sposobu obliczania średnicy omawianego przewodu jest potrzebne z powodu powszechności ich stosowania.

W ust. 6 wymienione zostały przypadki, w których możliwe jest w pomieszczeniu kotłowni przyłączenie kilku kotłów do wspólnego kanału spalinowego.

Dodano złagodzenie warunku ujętego w pkt 2, dopuszczając zastosowanie mniejszego przekroju poprzecznego przewodu spalinowego niż wskazany w tym punkcie, w przypadku kotłów z zamkniętą komorą spalania, na podstawie obliczeń przeprowadzonych zgodnie z Polską Normą. Ma to na celu wyeliminowanie przypadków, gdy przekrój poprzeczny obliczony jako 1,6 sumy przekrojów poszczególnych przewodów jest nieadekwatnie duży i dopuszczenie zmniejszenia go na podstawie wyników obliczeń.

W ust. 7 wskazano na konieczność dostosowania przewodu i kanału spalinowego, które odprowadzają spaliny od grzewczych urządzeń gazowych, do warunków pracy danego urządzenia.

Natomiast w ust. 8 zawarto warunki jakie są konieczne do spełnienia w przypadku przewodu i kanału spalinowego odprowadzającego spaliny od urządzeń gazowych, z wyłączeniem kotłów.

W ust. 9 zawarto natomiast przepis dopuszczający stosowanie przepustnicy w przewodach odprowadzających spaliny z poszczególnych urządzeń – jednak jej stosowanie możliwe jest wyłącznie, gdy jej działanie nie zakłóca przepływu spalin.

W ust. 10 wskazano, iż jest konieczne, aby urządzenie gazowe wyposażone w palnik nadmuchowy połączone było przewodem z kanałem spalinowym, którego przekrój dobiera się z uwzględnieniem naciśnień występujących w komorach spalania tego urządzenia.

W ust. 11 wskazano, iż w przypadku urządzenia gazowego typu restauracyjnego z odprowadzeniem spalin do pomieszczenia, jest konieczne, aby nad tym urządzeniem umieszczony był okap odprowadzający te spaliny do kanału spalinowego. Dodatkowo wskazano, iż w przypadku urządzenia o mocy cieplnej większej niż 30 kW instaluje się czujnik wyłączający urządzenie w przypadku zaniku ciągu kominowego.

W ust. 12 wskazano na konieczność montażu na poziomie posadzki przewodu wentylacyjno-upustowego z wylotem w ścianie zewnętrznej budynku w pomieszczeniu kotła na gaz o gęstości większej od gęstości powietrza.

Zaznaczyć należy, że jest to nowy przepis, nie ujęty w dotychczasowym rozporządzeniu. Jest to przepis wprowadzony w projekcie ze względów bezpieczeństwa, na wypadek wycieku lub nieszczelności. Umożliwia to wydostanie się gazu na zewnątrz pomieszczenia.

176) § 177

W ust. 1 określono, w jakim przypadku możliwe jest wyprowadzenie indywidualnego koncentrycznego przewodu powietrzno-spalinowego lub oddzielnego przewodu powietrznego i spalinowego od urządzenia gazowego z zamkniętą komorą spalania przez zewnętrzną ścianę budynku.

Należy zaznaczyć, że w projekcie zmieniła się wartość graniczna nominalnej mocy cieplnej urządzenia w wolno stojącym budynku mieszkalnym jednorodzinny, budynku rekreacji indywidualnej i budynku w zabudowie zagrodowej – z 21 kW na 30 kW.

Zmiana ta podyktowana jest postępem technologicznym, który sprawia, że obecnie produkowane urządzenia tego typu przy większej mocy mają porównywalny stopień emisji spalin, co urządzenia o mniejszej mocy produkowane kilka lat temu. Dlatego zdecydowano o złagodzeniu przepisu.

W ust. 2 określono wysokości, na których możliwe jest lokalizowanie wylotu przewodu, o którym mowa w ust. 1 pkt 2 tego przepisu.

W ust. 3 określono odległość jaką zachowuje się pomiędzy wylotami przewodów, o których mowa w ust. 1 tego przepisu, oraz odległość tych wylotów od najbliższej krawędzi okna lub ryzalitu przesłaniającego.

Warto zaznaczyć, że w projekcie rozporządzenia ustalono tę drugą odległość na co najmniej 1 m, co stanowi zastrzeżenie w stosunku do warunku obowiązującego w dotychczasowym rozporządzeniu, w którym wskazano, że odległość ta ma wynosić nie mniej niż 0,5 m.

Zmiana ta spowodowana jest dbałością o bezpieczeństwo i komfort użytkowników budynku. Przewodami, o których mowa w ust. 1 są koncentryczne przewodu powietrzno-spalinowe oraz oddzielne przewody powietrzne i spalinowe. Oznacza to, że odprowadzane są nimi spaliny z urządzenia gazowego, niewskazane więc byłoby przedostawanie się ich przez okno lub gromadzenie w krawędzi ryzalitu.

W ust. 4 wymieniono budynki (ze względu na ich przeznaczenie), dla których, przy spełnieniu łącznie warunków określonych w tym przepisie, nie ogranicza się nominalnej mocy cieplnej urządzenia z zamkniętą komorą spalania, od którego indywidualny koncentryczny przewód powietrzno-spalinowy lub oddzielny przewód powietrzny i spalinowy są wyprowadzone przez zewnętrzną ścianę budynku.

W stosunku do brzmienia przepisu w dotychczasowym rozporządzeniu zmieniono nieznacznie redakcję na bardziej zrozumiałą i ścisłą.

Dodano również nowy warunek, ujęty w pkt 4, a więc wymaganie, aby wylot przewodu znajdował się co najmniej 4 m od najbliższej krawędzi okna lub drzwi. Warunek ten ma na celu uniknięcie sytuacji przedostawania się spalin przez okno i drzwi. Odległość 4 m ustalono biorąc pod uwagę wymagane odległości dla wyrzutni powietrza w instalacji wentylacji, która ma wynosić nie mniej niż 2 m lub 3 m, dla powietrza nie zawierającego zanieczyszczeń i uciążliwych zapachów. Logicznym więc wydaje się, że wylot spalin powinien znajdować się w dalszej odległości.

177) § 178

W ust. 1 określono warunki konieczne do spełnienia dla pomieszczenia przeznaczonego do instalowania kotła na paliwa gazowe. W przepisie zawarto również zastrzeżenie, że wymagania te nie dotyczą kotła zainstalowanego na zewnątrz budynku.

W ust. 2 – 5 wskazano kolejno w jakich budynkach lub pomieszczeniach możliwe jest instalowanie kotła na paliwa gazowe o łącznej mocy cieplnej do 30 kW, powyżej 30 kW do 60 kW, powyżej 60 kW do 2000 kW, powyżej 2000 kW.

178) § 179

W ust. 1 i 2 wskazano sposób, w jaki ustala się kubaturę pomieszczenia ze wskazanymi w tych przepisach kotłami na paliwa gazowe.

W ust. 3 określono natomiast, iż w pomieszczeniu z zainstalowanymi kotłami, o których mowa w ust. 4 (o łącznej mocy cieplnej powyżej 60 kW do 2000 kW) oraz § 178 ust. 5 (o łącznej mocy cieplnej powyżej 2000 kW), nie instaluje się urządzenia przeznaczonego do pomiaru zużycia gazu.

Zgodnie z treścią ust. 4, w przypadku pomieszczenia technicznego z zainstalowanym kotłem o łącznej mocy cieplnej powyżej 60 kW do 2000 kW, zlokalizowanego w budynku o innym przeznaczeniu niż kotłownia, doprowadza się do tego pomieszczenia odrębny przewód gazowy, z którego nie zasila się pozostałych urządzeń gazowych w tym budynku.

W ust. 5 zawarto wymaganie, zgodnie z którym pomieszczenie z zainstalowanymi kotłami o łącznej mocy cieplnej do 30 kW z otwartą komorą spalania (typu B) wyposaża się w wentylację mechaniczną nawiewno – wywiewną zrównoważoną lub nadciśnieniową z odzyskiem ciepła z powietrza wywiewanego lub w wentylację grawitacyjną lub hybrydową co najmniej zgodnie z wymaganiami Polskiej Normy przywołanej do tego przywołanej do tego przepisu w załączniku nr 1.

Ponadto pomieszczenia wyposażone w wentylację mechaniczną wyposaża się w urządzenia sygnalizacyjno – odcinające dopływ gazu.

Ust. 6 stanowi, że pomieszczenie techniczne lub kotłownię z zainstalowanymi kotłami o łącznej mocy cieplnej powyżej 30 kW i nie większej niż 2000 kW, wyposażone w kotły z zamkniętą komorą spalania (typu C), wyposaża się w wentylację mechaniczną nawiewno – wywiewną z odzyskiem ciepła z powietrza wywiewanego oraz w urządzenia sygnalizacyjno – odcinające dopływ gazu.

Zgodnie z ust. 7 pomieszczenie techniczne lub kotłownię z zainstalowanymi kotłami o mocy grzewczej powyżej 30 kW i nie większej niż 2000 kW, wyposażone w kotły z otwartą komorą spalania (typu B), wyposaża się w wentylację mechaniczną nawiewno – wywiewną zrównoważoną lub nadciśnieniową z odzyskiem ciepła z powietrza wywiewanego lub w wentylację grawitacyjną lub hybrydową co najmniej zgodnie z wymaganiami Polskiej Normy przywołanej do tego przepisy w załączniku nr 1.

Pomieszczenie wyposażone w wentylację mechaniczną wyposaża się w urządzenia sygnalizacyjno – odcinające dopływ gazu.

W ust. 8 wskazano, że pomieszczenie wyposażone w kocioł zasilany gazem płynnym wyposaża się w wentylację mechaniczną nawiewno – wywiewną zrównoważoną lub nadciśnieniową lub w wentylację grawitacyjną lub hybrydową o otworach nawiewnych i wywiewnych lub kanałach nawiewnych i wywiewnych określonych w Polskiej Normie przywołanej do tego przepisu w załączniku nr 1, z lokalizacją dolnej krawędzi otworu nawiewnego lub kanału nawiewnego na poziomie posadzki.

W ust. 9 wymieniono wymagania, które mają zabezpieczać przed skutkami wycieku gazu poprzez zapewnienie jego upust na zewnątrz.

Zgodnie z ust. 10 przy zastosowaniu wentylacji mechanicznej należy pomieszczenie wyposażać w urządzenie sygnalizacyjno–odcinające dopływ gazu.

179) § 180

W tym przepisie zawarto warunki, których spełnienie umożliwia zasilanie urządzenia gazowego w budynku gazem płynnym z indywidualnej butli o nominalnej zawartości gazu do 11 kg.

180) § 181

W tym przepisie wskazano warunki, których spełnienie umożliwia zasilanie instalacji gazowej w budynku lub w zespole budynków gazem płynnym z butli gazowej o nominalnej zawartości gazu do 33 kg lub z baterii takich butli.

181) § 182

W ust. 1 wskazano na możliwość zasilania instalacji gazowej w budynku lub w zespole budynków z jednego zbiornika z gazem płynnym lub z grupy takich zbiorników.

W ust. 2 określono z kolei, że w przypadku grupy zbiorników naziemnych ich liczba w tej grupie ma być nie większa niż 6 sztuk, a łączna pojemność - 100 m³. Dodatkowo w przepisie tym wskazano odległość pomiędzy grupami zbiorników naziemnych, w zależności od łącznej pojemności zbiorników w grupie (do 30 m³ i powyżej 30 m³).

W ust. 3 wymieniono miejsca, w których nie lokalizuje się zbiornika gazu płynnego.

W ust. 4 zawarto natomiast dopuszczalną odległość pomiędzy zbiornikiem z gazem płynnym a budynkiem mieszkalnym, budynkiem zamieszkania zbiorowego, budynkiem użyteczności publicznej oraz budynkiem biurowym zlokalizowanym na terenach zamkniętych określonych decyzją Ministra Obrony Narodowej, w którym nie są realizowane zadania użyteczności publicznej, jak również sąsiednimi zbiornikami naziemnymi lub podziemnymi. Wskazać należy, że w odróżnieniu od dotychczasowego rozporządzenia, w przepisie tym wskazano również jaką odległość zachowuje się pomiędzy zbiornikiem o nominalnej pojemności powyżej 65m³ do 100m³, a sąsiednim zbiornikiem naziemnym lub podziemnym.

Dopuszczalną odległość pomiędzy zbiornikiem z gazem płynnym a budynkiem produkcyjnym i magazynowym uregulowano w ust. 5.

W ust. 6 uregulowano sposób, w jaki określa się dopuszczalną odległość zbiornika z gazem płynnym od granicy działki budowlanej – tej działki, na której dany zbiornik jest zlokalizowany.

W ust. 7 wskazano warunki, pod jakimi możliwe jest zmniejszenie odległości określonych w tabeli w ust. 4 w kolumnie 2 (tj. odległość budynku mieszkalnego, budynku zamieszkania zbiorowego, budynku użyteczności publicznej, budynku biurowego zlokalizowanego na terenach zamkniętych określonych

decyzją Ministra Obrony Narodowej, w którym nie są realizowane zadania użyteczności publicznej od zbiornika naziemnego i zbiornika podziemnego).

W ust. 8 zawarto natomiast dodatkową możliwość, przy spełnieniu określonych w tym przepisie warunków, zmniejszenia odległości zbiornika z gazem płynnym o pojemności do 10 m³ od budynku – mowa o odległości wskazanej w ust. 7 tego przepisu.

W ust. 9 uregulowano minimalną odległość zbiornika z gazem płynnym od rzutu poziomego skrajnego przewodu elektroenergetycznej linii napowietrznej, a także od szyny zelektryfikowanej linii kolejowej lub tramwajowej.

Rozdział 8. Instalacja elektryczna

Na wstępie należy zwrócić uwagę, że w całym rozporządzeniu ujednolicono nazewnictwo dotyczące instalacji elektrycznej i telekomunikacyjnej. Zmieniono dotychczas używane sformułowanie „przewodzenie” na „układanie” (w stosunku to kabli i przewodów) jako bardziej aktualne, poprawne i używane w praktyce inżynierskiej.

Ustalono również jako obowiązującą formę „kabel i przewód elektroenergetyczny, sterowniczy, telekomunikacyjny i światłowodowy” w zamian za różne formy pojawiające się w dotychczasowym rozporządzeniu.

182) § 183

W tym przepisie zawarto ogólne wymagania tak dla instalacji, jak i urządzeń elektrycznych oraz cel ich wykonania.

Odniesiono się do warunków określonych w Polskich Normach powołanych do niniejszego przepisu, a także do przepisów odrębnych. Przepisy te ujęte są w aktach prawnych takich jak:

- ustawa z dnia 10 kwietnia 1997 r. – Prawo energetyczne (Dz.U. z 2026 r. poz. 43, z późn. zm.);
- ustawa z dnia 24 sierpnia 1991 r. o ochronie przeciwpożarowej (Dz.U. z 2025 r. poz. 188);
- rozporządzenie Ministra Spraw Wewnętrznych i Administracji z dnia 7 czerwca 2010 r. w sprawie ochrony przeciwpożarowej budynków, innych obiektów budowlanych i terenów (Dz.U. z 2023 r. poz. 822 z późn. zm.);
- ustawa z dnia 27 kwietnia 2001 r. – Prawo ochrony środowiska (Dz.U. z 2025 r. poz. 647, z późn. zm.);
- rozporządzenie Ministra Pracy i Polityki Socjalnej z dnia 26 września 1997 r. w sprawie ogólnych przepisów bezpieczeństwa i higieny pracy (Dz.U. z 2003 r. nr 169 poz. 1650, z późn. zm.).

Wskazano również na konieczność zachowania warunków określonych w załączniku nr 8 do rozporządzenia, który dotyczy warunków określania klas reakcji na ogień kabli.

183) § 184

W przepisie wskazano, że oświetlenie w budynkach użyteczności publicznej projektuje się co najmniej zgodnie z wymaganiami określonymi w Polskiej Normie dotyczącej oświetlenia miejsc pracy.

W załączniku nr 1 do rozporządzenia powołano do § 184 Polską Normę PN-EN 12464-1:2022-01 Światło i oświetlenie – Oświetlenie miejsc pracy – Część 1: Miejsca pracy we wnętrzach.

W dotychczasowym rozporządzeniu wskazywano maksymalną wartość mocy jednostkowej oświetlenia, jednakże odstąpiono od takiego formułowania wymagań z uwagi na postęp technologiczny.

184) § 185

W ust. 1 wskazano w jakich budynkach wymagane jest zasilanie z co najmniej dwóch niezależnych, samoczynnie załączających się źródeł energii elektrycznej oraz wyposażenie w samoczynnie

załączające się oświetlenie awaryjne (zapasowe lub ewakuacyjne). Dodatkowo wskazano, że w przypadku budynku wysokościowego jednym ze źródeł zasilania ma być zespół prądotwórczy.

W ust. 2 określono, w jakim pomieszczeniu stosuje się awaryjne oświetlenie zapasowe.

W ust. 3 wymieniono miejsca, w których stosuje się awaryjne oświetlenie ewakuacyjne.

Zaznaczyć należy, że niektóre z wymagań uległy zmianie w stosunku do ujętych w dotychczasowym rozporządzeniu.

W pkt 1 lit d doprecyzowano, że awaryjne oświetlenie ewakuacyjne należy stosować w pomieszczeniach garażu o powierzchni netto ponad 1000 m², oświetlonym wyłącznie światłem sztucznym, ale tylko jeśli ten garaż jest wielostanowiskowy. Stanowi to pewne złagodzenie wymagań, jednak wydaje się, że zgodne z pierwotnym celem przepisu.

Ponadto zaostrzono wymagania stosowania awaryjnego oświetlenia ewakuacyjnego na drodze ewakuacyjnej, nakazując wykonywanie go we wszystkich budynkach zamieszkania zbiorowego, a nie jak to było w dotychczasowym rozporządzeniu – tylko wysokich (W) i wysokościowych (WW).

Wprowadzono również obowiązek stosowania tego oświetlenia na drogach ewakuacyjnych z pomieszczeń lub lokali innych niż mieszkalne, w których przewiduje się pobyt ludzi w godz. 17⁰⁰-6⁰⁰.

W ust. 4 wskazano, że awaryjne oświetlenie ewakuacyjne nie jest wymagane w tych pomieszczeniach, w których awaryjne oświetlenie zapasowe spełnia warunek z ust. 5 tego przepisu, tj. działa przez co najmniej 1 godzinę od zaniku oświetlenia podstawowego (warunek konieczny dla awaryjnego oświetlenia ewakuacyjnego).

W ust. 6 wskazano, kiedy stosuje się oświetlenie dodatkowe oraz jakie warunki dla takiego oświetlenia są konieczne do spełnienia.

Stosownie do treści ust. 7, oświetlenie awaryjne wykonuje się co najmniej zgodnie z Polskimi Normami wskazanymi w tym przepisie.

185) § 186

W przepisie wskazano na możliwość sytuowania pomieszczenia stacji transformatorowej w budynku o przeznaczeniu innym niż wyłącznie sytuowanie w nim takiej stacji, o ile pomieszczenie to będzie spełniało warunki określone w tym przepisie oraz w § 93.

186) § 187

W ust. 1 wymienione zostały elementy i zasady, jakie stosuje się w instalacji elektrycznej. Jednym z elementów są wskazane w ust. 1 pkt 7 połączenia wyrównawcze główne i miejscowe, łączące przewody ochronne z częściami przewodzącymi innych instalacji i konstrukcji budynku, zaprojektowane i wykonane zgodnie z Polskimi Normami wskazanymi w załączniku nr 1 do omawianego przepisu.

W ust. 2 doprecyzowano co obejmuje się ww. połączeniami wyrównawczymi.

W stosunku do dotychczasowego rozporządzenia zmianie uległo brzmienie pkt 5. Uznano bowiem, że nie wszystkie elementy metalowe w szybie muszą być połączone połączeniami wyrównawczymi, a jedynie metalowe elementy konstrukcji ścian szybu i maszynowni dźwigu.

Należy stwierdzić, że elementy typu: metalowe podstawy/ słupki zderzaków (o ile nie są wyposażone w kontakt elektryczny), metalowe blokady podparcia drabiny itp. elementy znajdujące się w szybie dźwigu nie są częściami przewodzącymi obcymi – bo nie mogą z zewnątrz wprowadzić obcego potencjału i z zasady nie podlegają miejscowym połączeniom wyrównawczym ochronnym.

W ust. 3 wskazano przypadki, w których konieczne jest zastosowanie przeciwpożarowego wyłącznika prądu, odcinającego dopływ prądu do wszystkich obwodów, z wyjątkiem obwodów zasilających instalacje i urządzenia, których funkcjonowanie jest niezbędne podczas pożaru. Dopuszczono stosowanie 1 wyłącznika dla wielu stref pożarowych.

W ust. 4 natomiast wskazano miejsce, w którym umieszcza się urządzenie wykonawcze przeciwpożarowego wyłącznika prądu.

W ust. 5 wskazano miejsce, w którym umieszcza się urządzenie uruchamiające przeciwpożarowego wyłącznika prądu.

Zgodnie z załącznikiem nr 1 do rozporządzenia Ministra Infrastruktury i Budownictwa z dnia 17 listopada 2016 r. w sprawie sposobu deklarowania właściwości użytkowych wyrobów budowlanych oraz sposobu znakowania ich znakiem budowlanym (Dz.U. z 2023 r. poz. 873) przeciwpożarowy wyłącznik prądu składa się z: urządzenia uruchamiającego, urządzenia sygnalizującego, urządzenia wykonawczego.

W ust. 6 zawarto warunek, zgodnie z którym odcięcie dopływu prądu przeciwpożarowym wyłącznikiem nie może powodować samoczynnego załączenia drugiego źródła energii elektrycznej, w tym zespołu prądotwórczego, z wyjątkiem źródła zasilającego oświetlenie awaryjne, jeżeli występuje ono w budynku.

187) § 188

W ust. 1 wymieniono, jakie elementy budynku wykorzystuje się jako uziom instalacji elektrycznej.

W ust. 2 zawarto wymaganie, aby uziomy i instalacje wykonane były co najmniej zgodnie z warunkami określonymi w Polskich Normach przywołanych do niniejszego przepisu w załączniku nr 1.

Brzmienie przepisu zmieniło się względem brzmienia z dotychczasowego rozporządzenia. Usunięto dopuszczenie wykorzystania jako uziomu instalacji elektrycznej metalowego przewodu sieci wodociągowej.

Należy zauważyć, że norma PN-HD 60364-5-54 *Instalacje elektryczne niskiego napięcia -- Część 5-54: Dobór i montaż wyposażenia elektrycznego -- Układy uziemiające i przewody ochronne* w punkcie 543.2.3 wprost zabrania wykorzystywania instalacji wodociągowej jako przewodów ochronnych (uziemiających). Ponadto sieci i instalacje wodociągowe są obecnie w całości lub w części wykonywane z materiałów nieprzewodzących prądu elektrycznego.

W ust. 3 wskazano z kolei, iż w przypadku instalacji piorunochronnej, instalację tę wykonuje się co najmniej zgodnie z wymaganiami Polskich Norm wskazanych w tym przepisie.

188) § 189

Zgodnie z ust. 1, instalację odbiorczą w budynku i w samodzielny lokal wyposaża się w urządzenia do pomiaru zużycia energii elektrycznej. W przepisie wskazano również, iż urządzenia te lokalizuje się w miejscu łatwo dostępnym i zabezpiecza przed uszkodzeniami i ingerencją osób nieuprawnionych.

W ust. 2 wskazano natomiast, że w przypadku budynku mieszkalnego wielorodzinnego licznik pomiaru zużycia energii elektrycznej umieszcza się poza lokalem mieszkalnym, w zamkniętej szafce.

189) § 190

W ust. 1 zawarto warunek wskazujący na konieczność takiego układania instalacji i rozmieszczenia urządzeń elektrycznych w budynku, aby zapewnić bezkolizyjność z innymi instalacjami w zakresie odległości i ich wzajemnego usytuowania, jak również z uwzględnieniem warunków określonych w § 166.

W ust. 2 wskazano natomiast w jakich budynkach konieczne jest takie prowadzenie głównych ciągów instalacji elektrycznej, aby były one poza lokalami mieszkalnymi i pomieszczeniami przeznaczonymi na pobyt ludzi, a znajdowały się w wydzielonym kanale lub szybie instalacyjnym – co najmniej zgodnie z Polską Normą wskazaną w niniejszym przepisie.

W ust. 3 wskazano przypadek szczególny w stosunku do ust. 2 dla budynku biurowego zlokalizowanego na terenie zamkniętym określonym decyzją Ministra Obrony Narodowej, w którym nie są realizowane zadania użyteczności publicznej.

W ust. 4 wprowadzono nowe wymaganie dotyczące wyposażania budynku innego niż mieszkalny w automatyczne sterowanie oświetleniem odpowiednio rozmieszczonym i umożliwiającym wykrywanie obecności. Warunek ten dotyczy budynków wymienionych w § 134 ust. 8 oraz w § 146 ust. 6, czyli budynków innych niż mieszkalne z instalacją ogrzewczą, połączoną instalacją ogrzewczą i wentylacji,

instalacją klimatyzacji lub połączoną instalacją klimatyzacji i wentylacji - o nominalnej mocy powyżej 70 kW. Budynki te wyposaża się także w system automatyki i sterowania (którego definicja znajduje się w § 3). Wymaganie to wynika z wdrożenia dyrektywy EPBD.

190) § 191

W ust. 1 wskazano, iż konieczne jest, aby zarówno przewód jak i kabel elektroenergetyczny, oraz sterowniczy układany był w taki sposób, aby w przypadku ich wymiany nie zachodziła potrzeba naruszania konstrukcji budynku.

Zgodnie z ust. 2, możliwe jest układanie kabla lub przewodu elektroenergetycznego lub sterowniczego w tynku lub pod tynkiem – o ile ten przewód lub kabel zostanie pokryty warstwą tynku o grubości co najmniej 5 mm.

Należy zauważyć, że przepis zmienił brzmienie w stosunku do brzmienia z dotychczasowego rozporządzenia, jednak korekta polega jedynie na zmianie językowej, a nie merytorycznej.

W ust. 3 wskazano, iż jest konieczne, aby kable i przewody elektroenergetyczne, sterownicze, telekomunikacyjne i światłowodowe wraz i ich zamocowaniami (zwane w kolejnych przepisach tego projektu rozporządzenia „zespołem kablowym”), które stosowane są w systemach zasilania i sterowania urządzeniami służącymi ochronie przeciwpożarowej, zapewniały ciągłość dostawy energii elektrycznej lub przekazu sygnału przez czas wymagany do uruchomienia i działania urządzenia. Ocenę powyższego zespołu kablowego, w zakresie wskazanym w przepisie należy wykonywać co najmniej zgodnie z warunkami określonymi w Polskiej Normie przywołanej do niniejszego przepisu w załączniku nr 1.

W ust. 4 wprowadzony został warunek, zgodnie z którym konieczne jest, aby zespół kablowy umieszczony w pomieszczeniu, które jest chronione stałym wodnym urządzeniem gaśniczym, był odporny na oddziaływanie wody. Wskazano również, iż w przypadku, gdy kabel i przewód elektroenergetyczny, sterowniczy, telekomunikacyjny i światłowodowy ułożone są w ognioochronnych kanałach kablowych, to ww. warunek dotyczący odporności na działanie wody uznaje się za spełniony.

W ust. 5 wprowadzony został warunek, zgodnie z którym konieczne jest, aby kabel i przewód elektroenergetyczny w obwodach urządzenia alarmu pożaru, oświetlenia awaryjnego i łączności, posiadał klasę PH odpowiednią do czasu wymaganego działania tego urządzenia, zgodnie co najmniej z wymaganiami Polskiej Normy wskazanej w tym przepisie.

W ust. 6 wprowadzony został warunek, zgodnie z którym konieczne jest wykonanie zespołu kablowego w taki sposób, aby w wymaganym czasie, o którym mowa w ust. 3 i 5 tego przepisu, nie nastąpiła przerwa w dostawie energii elektrycznej lub przekazie sygnału spowodowana oddziaływaniami elementu budynku lub wyposażenia budynku.

W ust. 7 zawarto natomiast dopuszczenie, zgodnie z którym możliwe jest ograniczenie czasu zapewnienia ciągłości dostawy energii elektrycznej lub sygnału urządzenia, o którym mowa w ust. 3, do 30 minut, o ile zostanie spełniony warunek określony w tym przepisie.

191) § 192

W ust. 1 wskazano, że w przypadku budynku mieszkalnego wielorodzinnego konieczne jest prowadzenie obwodu odbiorczego instalacji elektrycznej w obrębie każdego lokalu mieszkalnego lub lokalu użytkowego.

W ust. 2 wymieniono natomiast wyodrębnione obwody jakie stosuje się w instalacji elektrycznej w lokalu mieszkalnym.

192) § 193

W przepisie tym wskazano, iż w budynku mieszkalnym wielorodzinnym, lokal mieszkalny wyposaża się w instalację wejściowej sygnalizacji dzwonekowej.

Przepis obowiązywał w dotychczasowym rozporządzeniu, jednak był częścią rozdziału Instalacja telekomunikacyjna. W celu uporządkowania merytorycznego został przeniesiony do rozdziału Instalacja elektryczna, bowiem sygnalizacja dzwonekowa stanowi właśnie taką instalację.

Dodatkowo wskazano, że przycisk w instalacji wejściowej sygnalizacji dzwonekowej montuje się na wysokości od 0,8 m do 1,2 m nad poziomem posadzki.

193) § 194

W ust. 1 wskazano, iż pomieszczenia w lokalu mieszkalnym wyposaża się w wypusty oświetleniowe oraz w niezbędną liczbę odpowiednio rozmieszczonych gniazd wtyczkowych.

Zgodnie natomiast z ust. 2, instalacja oświetleniowa w pomieszczeniu mieszkalnym umożliwia załączanie źródła światła za pomocą łącznika.

Zauważyć można, że w projektowanym przepisie usunięto określenie "wieloobwodowego", które znajdowało się w dotychczasowym rozporządzeniu, z uwagi na nieścisłość i anachronizm tego określenia.

194) § 195

W przepisie wskazano pomieszczenia w budynku mieszkalnym wielorodzinnym, w których oświetlenie i odbiorniki zasilane są z rozdzielnic administracyjnych.

W porównaniu z brzmieniem przepisu w dotychczasowym rozporządzeniu zmieniono pojęcie „tablic administracyjnych” na „rozdzielnic administracyjnych”, ze względu na jego poprawność i aktualność.

Rozdział 9. Instalacja telekomunikacyjna

W zakresie przepisów niniejszego rozdziału, poza zmianami o charakterze legislacyjnym w stosunku do dotychczasowego rozporządzenia, wprowadzono również szereg zmian o charakterze merytorycznym:

- zakłada się rezygnację z pojęcia „punktu styku” i określenia wymogów dla tego punktu jako zbędnego. Zamiast tego zasadnym jest zdefiniowanie wymogów dla światłowodowej przełącznicy budynkowej, w tym tych odnoszących się do lokalizacji przełącznicy w takim miejscu, by zapewnić łatwość korzystania z instalacji telekomunikacyjnej budynku przez różnych przedsiębiorców. Jednocześnie zasadnym jest wskazanie, że elementy infrastruktury przedsiębiorców telekomunikacyjnych powinny być należycie oznaczone (w sposób umożliwiający identyfikację właściciela).
- utrzymuje się, uwzględniając rozwój technologiczny i realia prowadzenia działalności gospodarczej przez przedsiębiorców telekomunikacyjnych, obowiązek wyposażania budynku mieszkalnego (za wyjątkiem budynku jednorodzinnego wolno stojącego), budynku zamieszkania zbiorowego i budynku użyteczności publicznej, w światłowodową infrastrukturę telekomunikacyjną budynku, w tym kable światłowodowe, wraz z osprzętem instalacyjnym i urządzeniami telekomunikacyjnymi, począwszy od przełącznicy budynkowej światłowodowej (odpowiednio do wyjścia gniazda telekomunikacyjnego zlokalizowanego w każdym lokalu użytkowym czy mieszkalnym albo zakończeń kabli w telekomunikacyjnej skrzynce – w zależności od przypadku). Przeredagowane i nowo wprowadzane przepisy nie naruszają zasad neutralności technologicznej, budynki będą wyposażane w różne rodzaje okablowania infrastruktury telekomunikacyjnej. Wprowadzane zmiany przepisów podyktowane są rosnącym zapotrzebowaniem użytkowników końcowych na usługi transmisji danych o wysokiej przepustowości i przepływności, w ostatnich latach znaczenia nabrało zapewnianie tych usług za pomocą łączy światłowodowych doprowadzanych jak najbliżej urządzeń końcowych;
- wprowadzono wymagania dla instalacji telekomunikacyjnej w budynku mieszkalnym jednorodzinnym innym niż wolno stojący;
- doprecyzowano pojęcie kanalizacji telekomunikacyjnej budynku i jej relacji do szybów lub kanałów instalacyjnych.

Wymagania zawarte w tym rozdziale (oraz § 51) stanowią częściowe wdrożenie art. 10 rozporządzenia GIA. Art. 10 tego rozporządzenia wskazuje, że:

- wszystkie nowe budynki i budynki poddawane generalnym pracom remontowym muszą być wyposażone w wewnątrzbudynkową infrastrukturę techniczną przystosowaną do technologii światłowodowej oraz wewnątrzbudynkowe okablowanie światłowodowe, w tym połączenia aż do punktu fizycznego, w którym użytkownik końcowy podłącza się do sieci publicznej,
- wszystkie nowe budynki wielorodzinne lub budynki wielorodzinne poddawane generalnym pracom remontowym, muszą być wyposażone w punkt dostępu,
- należy przyjąć odpowiednie normy lub specyfikacje techniczne, które są niezbędne do wdrożenia ww. wymagań,
- z ww. obowiązków można zwolnić niektóre rodzaje budynków, jeśli stanowi to nieproporcjonalne obciążenie w kategoriach kosztów dla indywidualnych właścicieli.

Do projektu załączono tabelę zgodności dla wdrożenia rozporządzenia 2024/1309.

Ponadto rezygnuje się, względem dotychczasowego rozporządzenia, z pojęcia „gniazda abonenckiego” na rzecz „gniazda telekomunikacyjnego”. Zmiana ta nie zmienia desygnatów tego pojęcia, stanowiącego polski odpowiednik pojęcia *telecommunication outlet*. Dotychczasowe definiendum „gniazdo abonenckie” nie jest odpowiednie, ponieważ odnosi się do „abonenta”, czyli strony umowy o świadczenie usług telekomunikacyjnych.

195) § 196

W tym przepisie zdefiniowano pojęcie instalacji telekomunikacyjnej, o której mowa w § 51 – czyli instalacji, w którą wyposaża się budynek mieszkalny (z wyłączeniem wolno stojącego budynku jednorodzinne), budynek zamieszkania zbiorowego oraz budynek użyteczności publicznej. Zgodnie z przedmiotową definicją, instalacją telekomunikacyjną jest zainstalowany i połączony pod względem technicznym i funkcjonalnym układ elementów tej instalacji, wykonany co najmniej zgodnie z wymaganiami Polskiej Normy wskazanej w tym przepisie.

196) § 197

W tym przepisie wymieniono elementy, które w szczególności stanowią instalację telekomunikacyjną budynku zamieszkania zbiorowego i budynku użyteczności publicznej.

197) § 198

W tym przepisie wymieniono elementy, które w szczególności stanowią instalację telekomunikacyjną budynku mieszkalnego.

Warto zaznaczyć, że rozporządzenie nie nakłada obowiązku wyposażania każdego budynku mieszkalnego w instalację telekomunikacyjną. Obowiązek taki dotyczy budynków mieszkalnych wielorodzinnych, mieszkalnych jednorodzinnych innych niż wolno stojące (czyli dotyczy budynków w zabudowie szeregowej lub bliźniaczej).

198) § 199

W przepisie wyszczególniono elementy, które stanowią instalację telekomunikacyjną w budynku mieszkalnym wielorodzinnym.

199) § 200

W przepisie wskazano, że instalacja telekomunikacyjna ma być wykonana w sposób gwarantujący możliwość instalacji czy wymiany odpowiedniej ilości elementów instalacji telekomunikacyjnej, o których mowa we wcześniejszych przepisach, a także instalację dodatkowej infrastruktury telekomunikacyjnej.

200) § 201

Zgodnie z ust. 1 kanalizację telekomunikacyjną budynku układa się do granicy działki budowlanej z drogą publiczną, z drogą wewnętrzną, jeżeli działka nie graniczy z drogą publiczną albo w innym kierunku umożliwiającym bezpośrednie podłączenie do publicznej stacjonarnej sieci telekomunikacyjnej.

Natomiast ust. 2 reguluje, co najmniej jakie elementy stanowią powyższą kanalizację telekomunikacyjną.

201) § 202

W ust. 1 określono warunki, które są konieczne do spełnienia w przypadku światłowodowej przełącznicy budynkowej.

W ust. 2 natomiast wskazano na konieczność określonego w tym przepisie oznakowania szafki telekomunikacyjnej, urządzenia i osprzętu instalacyjnego przedsiębiorców telekomunikacyjnych korzystających z przełącznicy budynkowej.

202) § 203

W ust. 1 wskazano, iż jest konieczne, aby przy układaniu instalacji telekomunikacyjnej i rozmieszczaniu urządzeń telekomunikacyjnych w budynku zapewnić:

- bezkolizyjność z innymi instalacjami, w określonym w przepisie zakresie,
- bezpieczeństwo osób korzystających z budynku.

W ust. 2 natomiast wskazano, jakie urządzenia z zakresu ochrony instalacji są konieczne do stosowania w przypadku instalacji telekomunikacyjnej.

W ust. 3 wyszczególniono warunki, które musi spełniać instalacja telekomunikacyjna.

W ust. 4-5 wskazano szczegółowe wymagania techniczne dla instalacji telekomunikacyjnej w budynkach, o których mowa we wcześniejszych przepisach.

W ust. 6 wskazano, że okablowanie, o którym mowa we wcześniejszym przepisie, doprowadza się od anten do telekomunikacyjnych skrzynek mieszkaniowych.

Zgodnie z ust. 7 urządzenie aktywne lub pasywne w instalacji telewizyjnej ma być uziemione i spełniać wymóg ekranowania w klasie A.

W ust. 8 zawarto wymaganie, aby instalację telekomunikacyjną zabezpieczać przed dostępem i ingerencją osób nieupoważnionych.

W ust. 9 wskazano na konieczność umieszczenia oznakowania – jeżeli w dostępnych dla ludzi miejscach znajdują się zakończenia włókien światłowodowych. Niezbędne jest, aby ww. oznakowanie znajdowało się w widocznym miejscu.

W ust. 10 wskazano wymaganie w zakresie reakcji na ogień dla kabli – są one określone w załączniku nr 8.

W ust. 11 zawarto nowe wymaganie w zakresie nieprzewodzenia instalacji telekomunikacyjnej przez przewody kominowe (dymowe, spalinowe czy wentylacyjne), z uwagi na bezpieczeństwo pożarowe.

W ust. 12 zawarto nowe wymaganie, aby w budynkach zamieszkania zbiorowego, budynkach użyteczności publicznej i budynkach mieszkalnych wielorodzinnych czytniki kart dostępu oraz klawiatury domofonów i wideofonów umieszczane były na wysokości od 0,8 do 1,2 m. Przyciski sterujące (klawiatury) domofonów i wideofonów mają mieć przyciski wyczuwalne przez dotyk umożliwiające osobom niewidomym i niedowidzącym samodzielną obsługę domofonu i wideofonu. Przepis ten ma na celu poprawę dostępności wymienionych budynków dla osób ze szczególnymi potrzebami, np. niskorosłych lub poruszających się na wózku inwalidzkim.

W ust. 13 z kolei wprowadzono dopuszczenie montażu czytników kart dostępu oraz przycisków sterujących domofonów i wideofonów na innej wysokości niż określona w ust. 12, pod warunkiem, że czytniki te oraz klawiatury są dodatkowe.

Rozdział 10. Urządzenia dźwigowe

203) § 204

W ust. 1 wskazano, iż liczbę i parametry techniczno-użytkowe dźwigów ustala się z uwzględnieniem przeznaczenia budynku, jego wysokości oraz liczby i rodzaju użytkowników – warunek ten dotyczy budynków budynku zamieszkania zbiorowego, budynku użyteczności publicznej oraz budynku mieszkalnego wielorodzinnego.

Zaznaczyć należy, że nastąpiła zmiana odniesienia do przepisu projektu rozporządzenia (w dotychczasowym rozporządzeniu odwoływano się do ust. 1 i 2), z powodu zmiany brzmienia przepisu, do którego niniejszy przepis się odwołuje.

Zgodnie natomiast z treścią ust. 2, w przypadku budynku, w którym znajdują się pomieszczenia przeznaczone na pobyt ludzi, jak również w przypadku każdej wydzielonej w pionie odrębnej części takiego budynku (segmente budynku/ „klatce”), konieczne jest, aby przynajmniej jeden dźwig przystosowany był do przewozu osób na noszach oraz osób niepełnosprawnych.

W porównaniu z brzmieniem przepisu w dotychczasowym rozporządzeniu nastąpiła zmiana polegająca na usunięciu wymagania przystosowania dźwigu do przewozu mebli – uznano je za przestarzałe i niepotrzebne. Ze względów językowych zmieniono również pojęcie „chorych na noszach” na „osób na noszach”.

W ust. 3 wskazano minimalne wymiary, jakie są wymagane w przypadku dźwigów osobowych dostępnych dla osób niepełnosprawnych. Uregulowane zostały:

- szerokość kabiny – co najmniej 1,1 m
- długość kabiny – co najmniej 1,4 m
- wysokość montażu poręczy – 0,9 m
- wysokość montażu panelu dyspozycji – od 0,8 m do 1,2 m,
- szerokość drzwi wejściowych – co najmniej 0,9 m.

Dodatkowo wskazano, iż panel dyspozycji montuje się w odległości nie mniejszej niż 0,4 m od naroża kabiny. Panel ten ma mieć informację głosową oraz przyciski wyczuwalne poprzez dotyk wraz z oznaczeniami w alfabecie Braille’a, umożliwiające osobom niewidomym i niedowidzącym samodzielny wybór kondygnacji w budynku. Ponadto zawarto nowe wymaganie w zakresie lustra w kabinie dźwigu – musi ono być zainstalowane jeśli nie jest to kabina przelotowa. Dzięki temu osoba poruszająca się na wózku inwalidzkim będzie w stanie zobaczyć co się znajduje za drzwiami windy i samodzielnie wyjechać z windy, bez potrzeby obrotu wózka.

W przepisie zmieniono wymagania co do lokalizacji panelu dyspozycji (z 0,5 m na 0,4 m) oraz doprecyzowano wymagania co do oznakowania tego panelu i informacji głosowej oraz zmieniono nazwę z tablicy przyzywowej na panel dyspozycji.

W tym miejscu wskazać należy, iż oznakowanie dla osób niewidomych przybiera w praktyce często formę oznakowania w alfabecie Braille’a umieszczonego pod panelem dotykowym lub pod określonymi przyciskami, natomiast informacja głosowa dotyczy niekiedy wyłącznie ostrzeżenia o zamknięciu lub otwarciu drzwi kabiny. W sytuacji, gdy jedyną możliwością wyboru kondygnacji jest wybór na panelu dyspozycji, osoby niewidome, a także niektóre osoby niedowidzące, nie mają możliwości samodzielnego korzystania z dźwigu osobowego. Alfabet Braille’a jest coraz mniej użytkowany przez osoby niewidome ze względu wzrastającą dostępność rozwiązań cyfrowych wspomagających funkcjonowanie tych osób (udźwiękowanie treści pisanych w aplikacjach i urządzeniach). A zatem, nawet ujęcie napisów w alfabecie Braille’a na panelu dyspozycji może być niewystarczające dla samodzielnego korzystania z dźwigu osobowego, szczególnie jeśli na panelu nie ma wyodrębnionych miejsc, gdzie znajdują się przyciski. Nie da się bez używania narządu wzroku wybrać numeru piętra

używając wyłącznie panelu dotykowego, lub opuścić dźwig na właściwej kondygnacji, jeśli zatrzymaniu na niej nie towarzyszy stosowny komunikat głosowy.

W związku z powyższym, niezbędne jest podkreślenie, że jest konieczne, aby panele dyspozycji dźwigów osobowych były w pełni dostępne dla osób z niepełnosprawnością wzroku i umożliwiały samodzielne korzystanie z nich tym osobom.

W ust. 4 zawarto nowy przepis, w którym określono minimalne wymiary kabiny dźwigu osobowego przystosowanego do przewozu osób na noszach, o którym mowa w ust. 2. Wymiary wskazane w przepisie są zgodne z wymiarami podanymi w pkt 5.2.3 normy PN-EN 81-72:2005 *Przepisy bezpieczeństwa dotyczące budowy i instalowania dźwigów - Szczególne zastosowania dźwigów osobowych i towarowych - Część 72: Dźwigi dla straży pożarnej*.

Ust. 5, stanowiący również nową regulację, wskazuje, że dźwig osobowy lub towarowo-osobowy dostępny dla osób niepełnosprawnych ma spełniać co najmniej wymagania Polskich Norm przywołanych w załączniku nr 1 do niniejszego przepisu.

W ust. 6 wskazano, iż w przypadku budynku mieszkalnego wielorodzinnego:

- istniejącego, który nie jest wyposażony w dźwigi i na budowę tego budynku została wydana decyzja o pozwoleniu na budowę przed dniem 20 września 2026 r. oraz
- 2-kondygnacyjnego, pod warunkiem braku technicznych możliwości

dopuszcza się montaż dźwigu, który nie będzie spełniał warunków określonych w ust. 2 tego przepisu, w zakresie wymiarów kabiny dźwigu dostępnej dla osób niepełnosprawnych.

Przepis ten ma na celu umożliwienie podjęcia indywidualnej decyzji o tym jakich rozmiarów dźwig będzie zamontowany, w budynkach, które nie są objęte obowiązkiem wyposażania ich w dźwig osobowy lub towarowo-osobowy wynikającą z przedmiotowego projektu rozporządzenia.

W ust. 7 zawarto dopuszczenie dotyczące zabudowy śródmiejskiej. Zatem możliwe jest, aby w średniowysokim budynku mieszkalnym wielorodzinnym instalowany był dźwig niespełniający warunków określonych w ust. 2 tego przepisu, poza przystosowaniem do potrzeb osób niepełnosprawnych – tym samym nie wymaga się, aby dźwig był przystosowany do przewozu chorych na noszach. Aby móc skorzystać z ww. dopuszczenia konieczne jest, aby budynek miał nie więcej niż 3 lokale mieszkalne dostępne z klatki schodowej na każdej kondygnacji i był zlokalizowany w zabudowie śródmiejskiej.

W ust. 8 wskazano, iż w przypadku dźwigu przeznaczonego dla ekip ratowniczych, dźwig ten spełnia warunki określone w § 267 oraz w przepisach odrębnych dotyczących ochrony przeciwpożarowej.

204) § 205

W ust. 1 wskazano, iż konieczne jest, aby dostęp do dźwigu zapewniony był z każdej kondygnacji użytkowej – tym samym, jeżeli w budynku przewiduje się dźwig, to dostęp do niego zapewnia się z każdej kondygnacji użytkowej. Powyższe nie dotyczy kondygnacji nadbudowanej lub powstałej w wyniku adaptacji strychu na cele mieszkalne lub inne cele użytkowe, jak również kondygnacji, na której wszystkie pomieszczenia są częścią lokali mieszkalnych dwupoziomowych i jednocześnie zlokalizowane na górnym poziomie tych lokali. Uwzględnia się przy tym § 49 ust. 2 i 3.

W ust. 2 wskazano, jaka jest największa dopuszczalna różnica poziomów podłogi kabiny dźwigu, zatrzymującego się na kondygnacji użytkowej i posadzki tej kondygnacji przy wyjściu z dźwigu – 0,01 m.

Zwrócić należy uwagę, że przepis uległ zaostrzeniu w porównaniu z dotychczasowym rozporządzeniem, gdzie określono maksymalną różnicę poziomów na 0,02 m.

Aktualny poziom wiedzy technicznej umożliwia zwiększenie dokładności zatrzymania dźwigu. Zgodnie z pkt 5.12.1.1.4 normy PN-EN 81-20:2020-08 *Zasady bezpieczeństwa dotyczące budowy i instalowania dźwigów -- Dźwigi przeznaczone do transportu osób i towarów -- Część 20: Dźwigi*

osobowe i dźwigi towarowo-osobowe dokładność zatrzymania kabiny powinna wynosić ± 10 mm. Ustalenie wartości na poziomie maksymalnie 10 mm pozwoli zwiększyć poziom bezpieczeństwa urządzeń, ponieważ, jak wynika z informacji przekazanych przez Urząd Dozoru Technicznego, duża część zgłaszanych zdarzeń wynika właśnie z potknięć osób wchodzących do kabiny spowodowanych niedokładnym zatrzymaniem.

205) § 206

W tym przepisie uregulowano minimalne odległości, jakie zachowuje się pomiędzy zamkniętymi drzwiami przystankowymi dźwigów wymienionych w tym przepisie a przeciwległą ścianą lub inną przegrodą.

206) § 207

W ust. 1 wymieniono budynki, ze względu na ich przeznaczenie, w których konieczne jest oddylatowanie szybu dźwigu od ścian i stropów budynku.

Należy zwrócić uwagę, że przepis uległ pewnemu zaostrzeniu, bowiem obowiązek oddylatowania nie dotyczy już tylko szybu dźwigu z napędem elektrycznym, jak w dotychczasowym rozporządzeniu, ale każdego szybu, niezależnie od rodzaju napędu. Niezasadne wydaje się bowiem wyłączenie dźwigów o innych rodzajach napędu niż elektryczny. Obecnie stosowane są również dźwigi z napędem hydraulicznym i pneumatycznym. Źródłem hałasu i drgań są nie tylko dźwigi z napędem elektrycznym.

W ust. 2 wprowadzono wymaganie, zgodnie z którym we wskazanych w ust. 1 tego przepisu budynkach możliwe jest zainstalowanie dźwigu bez wykonania dylatacji szybu dźwigowego. Jednak należy spełnić następujące warunki:

- wymagane jest oddzielenie tego szybu od pomieszczenia mieszkalnego pomieszczeniem nieprzeznaczonym na stały pobyt ludzi oraz
- zastosowanie w nieoddylatowanym szybie dźwigowym zabezpieczeń przed przenoszeniem drgań na konstrukcję budynku, tak aby poziom hałasu i drgań przenikających do pomieszczenia mieszkalnego nie przekraczał wartości określonych w Polskich Normach wskazanych w tym przepisie.

W związku ze zmianą w ust. 1, przepis ustępu 2 również dotyczy wszystkich dźwigów, niezależnie od napędu.

Z projektu rozporządzenia usunięto przepis widniejący w dotychczasowym rozporządzeniu wyłączającego obowiązywanie ust. 1 dla dźwigów z określonym napędem, w związku ze zmianami w ust. 1.

207) § 208

W ust. 1 wskazano, że zespół napędowy dźwigu mocuje się w taki sposób, aby uniemożliwić przenoszenie drgań na konstrukcję budynku.

Ust. 2 zawiera normę, zgodnie z którą nie jest możliwe sytuowanie maszynowni dźwigu obok pomieszczenia mieszkalnego. Wyjątkiem są kondygnacje nadbudowane lub powstałe w wyniku adaptacji strychu na cele mieszkalne – konieczne jest wówczas zachowanie warunków, o których mowa we wcześniejszych przepisach.

208) § 209

W ust. 1 wskazano, iż możliwe jest umieszczenie szybu oraz maszynowni dźwigu poza obrębem budynku (na zewnątrz tego budynku) – jeżeli zapewni się w takim szybie i maszynowni temperaturę w przedziale od $+5^{\circ}\text{C}$ do $+40^{\circ}\text{C}$.

Zaznaczyć należy, że w projekcie rozporządzenia nałożono nowe wymaganie określające maksymalną temperaturę $+40^{\circ}\text{C}$ jaka może zostać osiągnięta w szybie i maszynowni dźwigu zewnętrznego. Jest to zgodne z pkt 0.4.16 normy PN-EN 81-20 *Zasady bezpieczeństwa dotyczące budowy i instalowania*

dźwigów -- *Dźwigi przeznaczone do transportu osób i towarów -- Część 20: Dźwigi osobowe i dźwigi towarowo-osobowe*. Urządzenia umieszczone poza budynkiem latem są narażone na przegrzanie i osiągnięcie temperatur wyższych niż 40°C, co jest niekorzystne dla urządzenia i niebezpieczne dla użytkowników.

W ust. 2 wskazano natomiast, iż konieczne jest, aby szyb wykonany był z materiałów niepylących lub zabezpieczony był powłoką niepylącą.

209) § 210

Zgodnie z treścią przepisu, bezpośrednio pod szybem dźwigowym nie prowadzi się dróg komunikacyjnych oraz nie sytuuje się pomieszczeń przeznaczonych na pobyt ludzi. Wskazano również przypadki, w których ww. ograniczenia nie mają zastosowania.

Brzmienie przepisu zmieniło się w stosunku do brzmienia w dotychczasowym rozporządzeniu. Dopuszczalne w nim było prowadzenie dróg komunikacyjnych i sytuowanie pomieszczeń przeznaczonych na pobyt ludzi, gdy strop pod szybem dźwigu spełniał wymagania ujęte w przepisie oraz pod trasą jazdy przeciwwagi znajdował się filar oparty na stałym podłożu lub gdy przeciwwaga wyposażona jest w chwytacze.

W związku ze zmianą wymagań zawartych w Polskich Normach dla dźwigów, zgodnie z pkt 5.2.5.4 normy PN-EN 81-20 *Zasady bezpieczeństwa dotyczące budowy i instalowania dźwigów -- Dźwigi przeznaczone do transportu osób i towarów -- Część 20: Dźwigi osobowe i dźwigi towarowo-osobowe*, w obecnie projektowanym przepisie warunek dotyczący nośności stropu pozostał niezmienny, natomiast kolejne warunki zmieniły brzmienie na „przeciwwaga oraz masa równoważąca wyposażone są w chwytacze”.

210) § 211

W przepisie wskazano budynki, ze względu na ich przeznaczenie, w których jest konieczne, aby każdy z dźwigów lokalizowany był w odrębnym szybie. W przypadku natomiast innych budynków (niewskazanych wcześniej) możliwe jest lokalizowanie maksymalnie 3 dźwigów w jednym szybie.

211) § 212

W przepisie zawarta została norma, zgodnie z którą w szybie dźwigowym możliwe jest umieszczanie wyłącznie takich urządzeń i przewodów, które związane są z pracą i konserwacją dźwigu.

212) § 213

Przepis zawiera wymaganie, aby dźwigi, inne urządzenia podnoszące, schody ruchome oraz pochylnie ruchome odpowiadały szczegółowym wymaganiom określonym w przepisach odrębnych.

Wskazanymi w przepisie przepisami odrębnymi są m.in.:

- ustawa z dnia 30 sierpnia 2002 r. o systemie oceny zgodności (Dz. U. z 2023 r. poz. 215, z późn. zm.);
- rozporządzenie Ministra Rozwoju z dnia 3 czerwca 2016 r. w sprawie wymagań dla dźwigów i elementów bezpieczeństwa do dźwigów (Dz. U. poz. 811);
- rozporządzenie Ministra Gospodarki z dnia 21 października 2008 r. w sprawie zasadniczych wymagań dla maszyn (Dz. U. poz. 1228, z późn. zm.).

V. Dział V. Bezpieczeństwo konstrukcji

213) § 214

W przepisie tym podkreślono, że budynek i urządzenia z nim związane mają być odporne na obciążenie, które może na nie działać zarówno w trakcie budowy, jak i użytkowania tego budynku (i urządzeń), tak aby nie prowadziły do żadnej ze wskazanych w tym przepisie konsekwencji.

Doszczegółowiono czym jest wypadek, o którym mowa w pkt 4 – chodzi o sytuacje wyjątkowe, w szczególności takie jak wybuch, uderzenie, o których mowa w Polskiej Normie PN-EN 1991-1-7:2008

Eurokod 1 -- Oddziaływania na konstrukcje -- Część 1-7: Oddziaływania ogólne -- Oddziaływania wyjątkowe.

214) § 215

W ust. 1 wprowadzono wymóg, aby konstrukcja budynku spełniała takie warunki, które zapewniają nieprzekroczenie ani stanów granicznych nośności, ani stanów granicznych użyteczności, w żadnym z elementów budynku, jak również w całej konstrukcji tego budynku.

Należy zaznaczyć, że zmieniono i ujednolicono w całym projekcie rozporządzenia pojęcia dotyczące stanów granicznych. Zgodnie z normą PN-EN 1990:2004 (Eurokod) *Podstawy projektowania konstrukcji* wyróżnia się dwa rodzaje stanów granicznych (stany, po przekroczeniu których konstrukcja nie spełnia stawianych jej kryteriów projektowych):

- stany graniczne nośności (SGN);
- stany graniczne użyteczności (SGU).

Dlatego też występujące w dotychczasowym rozporządzeniu pojęcie „stany graniczne przydatności do użycia” zastąpiono w projekcie pojęciem „stany graniczne użyteczności”.

W ust. 2 określono, kiedy stany graniczne nośności uważa się za przekroczone.

W ust. 3 wskazano natomiast, kiedy stany graniczne użyteczności uważa się za przekroczone.

Zgodnie z ust. 4 natomiast, warunki bezpieczeństwa konstrukcji, o których mowa w ust. 1, uznaje się za spełnione, jeżeli konstrukcja ta odpowiada co najmniej wymaganiom Polskich Norm wskazanych w tym przepisie.

W ust. 5 podkreślono, że wzniesienie budynku w bezpośrednim sąsiedztwie obiektu budowlanego nie może powodować zagrożenia dla bezpieczeństwa użytkowników tego obiektu lub obniżenia jego przydatności do użytkowania.

W ust. 6 zawarto regulację wskazującą, iż warunek bezpieczeństwa konstrukcji (o którym mowa w ust. 4) w zakresie stanów granicznych użyteczności budynku projektowanego na terenie podlegającym wpływowi eksploatacji górniczej, nie dotyczy tych odkształceń, uszkodzeń oraz drgań konstrukcji, które wynikają z oddziaływań powodowanych eksploatacją górniczą.

W ust. 7 wskazano, w jakim przypadku wyposaża się budynek w urządzenie do stałej kontroli parametrów istotnych dla bezpieczeństwa konstrukcji, takich jak: przemieszczenia, odkształcenia i naprężenia w konstrukcji.

215) § 216

W tym przepisie zawarto obowiązek stosowania zabezpieczenia konstrukcji budynku – w przypadku terenu podlegającym wpływom eksploatacji górniczej.

VI. Dział VI. Bezpieczeństwo pożarowe

Rozdział 1. Zasady ogólne

216) § 217

W ust. 1 wskazano, kiedy stosuje się warunki bezpieczeństwa pożarowego w odniesieniu do budynku lub jego części.

W ust. 2 wyszczególniono jakie przepisy stosuje się i uwzględnia przy korzystaniu z przepisów niniejszego działu. Ponadto wskazano również na konieczność uwzględniania Polskich Norm, które wymieniono w załączniku nr 1 do przedmiotowego projektu rozporządzenia. Wyodrębniono nowy pkt 3, uwzględniający warunki określania stopnia rozprzestrzeniania ognia w przypadku przekryć dachowych.

W ust. 3 wskazano, iż warunki określania stopnia rozprzestrzeniania ognia na podstawie klasy reakcji na ogień oraz klasy B_{ROOF} dla oddziaływania ognia zewnętrznego w przypadku przekryć dachowych określa załącznik nr 9.

W ust. 4 wskazano, że przepisy rozporządzenia w zakresie dotyczącym bezpieczeństwa pożarowego odnoszące się do budynku o określonym przeznaczeniu stosuje się także do każdej części budynku stanowiącej odrębną strefę pożarową o tym przeznaczeniu.

W ust. 5 wprowadzono wymaganie, zgodnie z którym przepisy rozporządzenia dotyczące bezpieczeństwa pożarowego, wymiarów schodów, o których mowa w § 63 ust. 1 i 2, oraz oświetlenia awaryjnego, o którym mowa w § 185, stosuje się również do użytkowanego budynku istniejącego, który uznaje się za zagrażający życiu ludzi w rozumieniu przepisów wydanych na podstawie art. 13 ust. 1 i 2 ustawy z dnia 24 sierpnia 1991 r. o ochronie przeciwpożarowej (Dz. U. z 2025 r. poz. 188).

W ust. 6 wprowadzono nowe wymaganie w zakresie budynku istniejącego – w przypadku rozbudowy, nadbudowy i przebudowy oraz przy zmianie sposobu użytkowania części budynku przepisy rozporządzenia w zakresie dotyczącym bezpieczeństwa pożarowego stosuje się do części rozbudowywanej, nadbudowywanej i przebudowywanej lub podlegającej zmianie sposobu użytkowania, a także do:

- pozostałych części budynku, jeżeli jest to wymagane do spełnienia w części rozbudowywanej, nadbudowywanej i przebudowywanej lub podlegającej zmianie sposobu użytkowania wymagań bezpieczeństwa pożarowego określonych w rozporządzeniu oraz przepisach odrębnych dotyczących ochrony przeciwpożarowej,
- strefy pożarowej, w której znajduje się część rozbudowywana, nadbudowywana i przebudowywana lub podlegająca zmianie sposobu użytkowania lub przez którą prowadzona jest ewakuacja, jeżeli w strefie pożarowej występują warunki techniczne stanowiące podstawę do uznania budynku za zagrażający życiu ludzi na podstawie przepisów dotyczących ochrony przeciwpożarowej.

Wprowadzony przepis związany jest np. z takimi sytuacjami, gdy np. dotychczas nieużytkowe poddasze jest adaptowane na cele mieszkalne albo użytkowe – wówczas należy zapewnić odpowiednie wymaganie dla tego poddasza oraz dla drogi ewakuacyjnej z tego poddasza.

217) § 218

W ust. 1 wskazano na konieczność takiego projektowania i wykonywania budynku i urządzeń z nim związanych, aby ograniczać możliwość powstania pożaru, przy jednoczesnym zapewnieniu spełnienia wskazanych w przepisie warunków – w przypadku wystąpienia pożaru.

Z kolei w ust. 2 wskazano, że żeby spełnić warunki ust. 1 należy wziąć pod uwagę przepisy tego rozporządzenia oraz przepisy odrębne dotyczące ochrony przeciwpożarowej.

218) § 219

W ust. 1 wskazano, iż przepisy projektu rozporządzenia w stosunku do elementów budynku posługują się określeniami: nierozprzestrzeniający ognia (NRO) albo słabo rozprzestrzeniający ogień (SRO). W załączniku nr 9 do niniejszego projektu rozporządzenia zawarto warunki, których spełnienie jest konieczne, w przypadku tych elementów budynku, dla których użyto ww. określeń.

W ust. 2 wyjaśniono natomiast znaczenie klasy EI odporności ogniowej drzwi lub innych zamknięć otworów – klasa EI oznacza klasę EI₁ lub EI₂ zgodnie z Polską Normą przywołaną w załączniku nr 1 do tego przepisu, z wyłączeniem instalacji wentylacyjnej. Jednocześnie wskazano, iż w przypadku drzwi przystankowych do dźwigu możliwe jest określenie ich odporności ogniowej zgodnie z inną Polską Normą, przywołaną w załączniku nr 1 do tego przepisu.

W ust. 3 wskazano natomiast w jaki sposób określa się klasy dymoszczelności drzwi S_a i S₂₀₀ – zgodnie z Polską Normą przywołaną w załączniku nr 1 do tego przepisu, z wyłączeniem instalacji wentylacyjnej.

219) § 220

W ust. 1 zawarto ogólny przepis wskazujący, iż budynki oraz części budynków, które stanowią odrębną strefę pożarową ze względu na przeznaczenie i ich sposób użytkowania, dzieli się na 3 grupy: ZL

(mieszkalne, zamieszkania zbiorowego i użyteczności publicznej, także biurowe zlokalizowane na terenach zamkniętych określonych decyzją Ministra Obrony Narodowej, w których nie są realizowane zadania użyteczności publicznej), PM (produkcyjne, magazynowe i inne przemysłowe) oraz IN (inwentarskie - przeznaczone do chowu lub hodowli zwierząt gospodarskich).

W ust. 2 natomiast wymienione zostało 5 kategorii zagrożenia ludzi (ZL), do których zalicza się budynki oraz części budynków, stanowiące odrębną strefę pożarową. Podkreślić należy, iż budynki oraz części budynków przyporządkować można do jednej lub więcej spośród 5 wskazanych w przepisie kategorii.

W ust. 3 zawarto przykłady budynku oraz części budynku, dla których stosuje się warunki dotyczące bezpieczeństwa pożarowego określanych jako PM.

W ust. 4 wskazano, że warunki dotyczące bezpieczeństwa pożarowego budynku oraz części budynku stanowiących odrębne strefy pożarowe, określanych jako IN, odnoszą się również do znajdującego się w zabudowie zagrodowej budynku:

- do przechowywania płodów rolnych o kubaturze brutto nieprzekraczającej 2500 m³, a także
- nieprzeznaczonego do przechowywania płodów rolnych budynku gospodarczego o kubaturze brutto nieprzekraczającej 1500 m³.

W ust. 5 zawarto regulację zgodnie z którą, jeżeli dana strefa pożarowa zostanie zaliczona, z uwagi na przeznaczenie i sposób użytkowania, do więcej niż jednej kategorii zagrożenia ludzi, to strefa ta musi spełniać warunki określone dla każdej z tych kategorii.

220) § 221

Zgodnie z ust. 1, części budynku, które stanowią konstrukcyjnie samodzielną całość i wydzielone są ścianą oddzielenia przeciwpożarowego w pionie, mogą być traktowane jako odrębne budynki. Istotne jest, aby każda część ww. budynku była oddzielona ścianą oddzielenia przeciwpożarowego prowadzącą od fundamentu do przekrycia dachu.

W ust. 2 zawarto dopuszczenie zgodnie z którym nadziemne części budynku, usytuowane na stropie oddzielenia przeciwpożarowego garażu podziemnego można traktować jako odrębne budynki, pod warunkiem spełnienia wymagań zawartych w tym przepisie.

221) § 222

W tym przepisie określono w kolejnych ustępach, które z przepisów przedmiotowego działu nie stosuje się w przypadku:

- budynku i pomieszczeń przeznaczonych do zakwaterowania osób tymczasowo aresztowanych, skazanych lub ukaranych (w zakresie kategorii ZL V) – ust. 1,
- budynku zlokalizowanego na terenie zakładu karnego i aresztu śledczego – ust. 2,
- zakładu poprawczego i schroniska dla nieletnich – ust. 3.

Rozdział 2. Odporność pożarowa budynków

222) § 223

W ust. 1 ustanowiono 5 klas odporności pożarowej budynku lub jego części. Klasy te, w kolejności od najwyższej do najniższej, oznaczone są literami: „A”, „B”, „C”, „D” oraz „E”.

W ust. 2 zawarto tabelę, w której określono, która klasa odporności pożarowej wymagana jest dla budynku zaliczonego do kategorii zagrożenia ludzi ZL I, ZL II, ZL III, ZL IV, ZL V – w zależności od grupy wysokości tego budynku. Podział budynków na grupy wysokości został określony w § 8.

Ust. 3 zawiera natomiast tabelę, w której wskazano budynek, w przypadku którego możliwe jest obniżenie wymaganej klasy odporności pożarowej (wymaganej na podstawie ust. 2 tego przepisu), do klasy wskazanej w tabeli. Przy stosowaniu tego przepisu należy uwzględnić regulacje zawarte w ust. 5 tego paragrafu.

W ust. 4 zawarto tabelę, w której określono jaką klasę odporności pożarowej wymaga się w przypadku budynku PM i IN – w zależności od grupy wysokości tego budynku i maksymalnej gęstości obciążenia ogniowego strefy pożarowej w danym budynku Q wyrażonej w MJ/m^2 . W § 226 określono natomiast warunki, przy spełnieniu których możliwe jest przyjęcie klasy odporności pożarowej „E” dla budynku PM o jednej kondygnacji nadziemnej i gęstości obciążenia ogniowego przekraczającej $500 \text{ MJ}/\text{m}^2$ oraz nieprzekraczającej $4000 \text{ MJ}/\text{m}^2$.

W ust. 5 określono, w jaki sposób ustala się klasę odporności pożarowej budynku w przypadku, gdy część podziemna budynku jest zaliczona do ZL.

W ust. 6 wskazano, że w przypadku, gdy w danym budynku znajduje się pomieszczenie produkcyjne, pomieszczenie magazynowe lub pomieszczenie techniczne, i pomieszczenie to nie jest powiązane funkcjonalnie z częścią budynku zaliczoną do ZL, to pomieszczenie to stanowi odrębną strefę pożarową PM. Wówczas klasę odporności pożarowej dla tej strefy ustala się odrębnie – zgodnie z zasadami określonymi w ust. 4 tego przepisu.

W ust. 7 wskazano, że w przypadku budynku wielokondygnacyjnego, w którym kondygnacje zaliczone są do różnych kategorii ZL lub PM, klasy odporności pożarowej określa się odrębnie dla poszczególnych jego stref pożarowych – zgodnie z warunkami z ust. 2-5 tego paragrafu. Grupę wysokości lub liczbę nadziemnych kondygnacji przyjmuje się odpowiednio do wysokości lub liczby kondygnacji. Wysokość lub liczbę kondygnacji określa się z kolei do górnej powierzchni najwyższej położonego stropu kondygnacji oddzielającego daną strefę pożarową.

W ust. 8 wprowadzono regulację mówiącą o tym, że klasa odporności pożarowej części budynku nie może być niższa od klasy odporności pożarowej części budynku położonej nad nią z zaznaczeniem, iż dla części podziemnej budynku o liczbie kondygnacji podziemnych nie większej niż 2 - nie powinna być niższa niż „C”, a w pozostałych przypadkach - nie niższa niż „B”.

223) § 224

W ust. 1 wskazano budynki, których nie dotyczą warunki odnoszące się do:

- klasy odporności pożarowej budynków – określone w § 223, oraz
- klas odporności ogniowej elementów budynków i stopnia rozprzestrzeniania ognia przez te elementy – określone w § 227.

Poniżej wymieniono budynki, w odniesieniu do których nie trzeba stosować powyższych warunków:

1) budynek do trzech kondygnacji nadziemnych włącznie:

- a) mieszkalny jednorodzinny, usytuowany jako jeden budynek na jednej działce budowlanej, i rekreacji indywidualnej,
- b) mieszkalny i administracyjny w gospodarstwie leśnym;

2) budynek wolno stojący do dwóch kondygnacji nadziemnych włącznie:

- a) o kubaturze brutto do 1500 m^3 , przeznaczony do celów turystyki i wypoczynku,
- b) gospodarczy w zabudowie jednorodzinnej i w zabudowie zagrodowej oraz w gospodarstwie leśnym,
- c) o kubaturze brutto do 1000 m^3 przeznaczony do wykonywania zawodu lub działalności usługowej i handlowej, także z częścią mieszkalną;

3) wolno stojący garaż o liczbie stanowisk postojowych nie większej niż 2;

4) budynek inwentarski o kubaturze brutto do 2500 m^3 .

W stosunku do dotychczasowego rozporządzenia wprowadzono zmianę związaną z wyłączeniem z obowiązku zachowania odpowiedniej klasy odporności pożarowej budynku oraz odpowiednich klas odporności ogniowej elementów budynku i stopnia rozprzestrzeniania ognia przez te elementy dla budynków mieszkalnych jednorodzinnych – zwolnienie to dotyczy jedynie takich budynków, które są sytuowane jako pojedyncze budynki na jednej działce budowlanej. Związane jest to z koniecznością

zapewnienia odpowiedniego bezpieczeństwa pożarowego w przypadku, gdy budowanych jest więcej budynków na jednej działce.

W ust. 2 wprowadzono nową regulację, zgodnie z którą warunek dotyczący usytuowania, o którym mowa w ust. 1 pkt 1 lit. a (czyli budynku mieszkalnego jednorodzinnego, usytuowanego jako jeden budynek na jednej działce budowlanej), nie stosuje się do przypadku, w którym między budynkami mieszkalnymi jednorodzinnymi spełniono warunki usytuowania z uwagi na bezpieczeństwo pożarowe, o których mowa w § 283.

224) § 225

W ust. 1 wskazano, iż w budynku wyposażonym w stałe samoczynne urządzenia gaśnicze wodne odpowiednie do występujących w nim zagrożeń pożarowych możliwe jest:

- obniżenie klasy odporności pożarowej budynku o jedną w stosunku do wynikającej z § 223 - w budynku niskim i średniowysokim,
- wykonanie głównej konstrukcji nośnej w klasie odporności ogniowej co najmniej R 180, w budynku wysokościowym o wysokości nieprzekraczającej 200 m;
- przyjęcie klasy odporności pożarowej „E” dla budynku PM o jednej kondygnacji nadziemnej, w którym nie występują antresole, podesty lub inne pośrednie poziomy, na których przebywa łącznie nie więcej niż 50 osób,
- przyjęcie klasy „D” odporności pożarowej dla budynku PM o jednej kondygnacji nadziemnej, innego niż wskazano w trzecim tirecie, jeżeli jego konstrukcja dachu posiada klasę odporności ogniowej co najmniej R 15, a przekrycie dachu co najmniej RE 15.

W ust. 2 zastrzeżono, iż dopuszczenia zawarte w ust. 1 nie mają zastosowania do strefy pożarowej ZL II.

225) § 226

W ust. 1 wskazano, iż możliwe jest dla budynku PM o jednej kondygnacji nadziemnej oraz gęstości obciążenia ogniowego przekraczającej 500 MJ/m², ale nie przekraczającej 4000 MJ/m², z uwzględnieniem ust. 4 - przyjęcie klasy odporności ogniowej „E”. W takim przypadku należy:

- wykonać wszystkie elementy budynku jako NRO,
 - zastosować samoczynne urządzenie oddymiające w strefach pożarowych o powierzchni przekraczającej 1000 m² przy czym, kiedy wykona się instalację grawitacyjną do odprowadzania dymu i ciepła, powierzchnia czynna klap dymowych w strefie dymowej obejmującej przestrzeń magazynową o gęstości obciążenia ogniowego w przeliczeniu na powierzchnię strefy dymowej większej niż 1000 MJ/m², ale nie większej niż 2000 MJ/m², nie może być mniejsza niż 1,5% powierzchni strefy dymowej; a jeśli gęstość jest większa niż 2000 MJ/m² – powierzchnia czynna klap nie może być mniejsza niż 3 % powierzchni strefy dymowej.

Ust. 2 mówi, że dopuszczenie, o którym mowa w ust. 1, ma zastosowanie także do strefy pożarowej położonej na pierwszej kondygnacji nadziemnej budynku posiadającej nie więcej niż dwie kondygnacje nadziemne, jeżeli nad tą strefą nie występuje inna kondygnacja. W przypadku gdy strefa ta obejmuje przestrzeń użytkową znajdującą się nad inną strefą pożarową obejmującą kondygnację nadziemną, to przestrzeń ta może być przeznaczona wyłącznie na urządzenia techniczne.

Poniżej na rysunkach zobrazowano przykład zastosowania tego dopuszczenia.

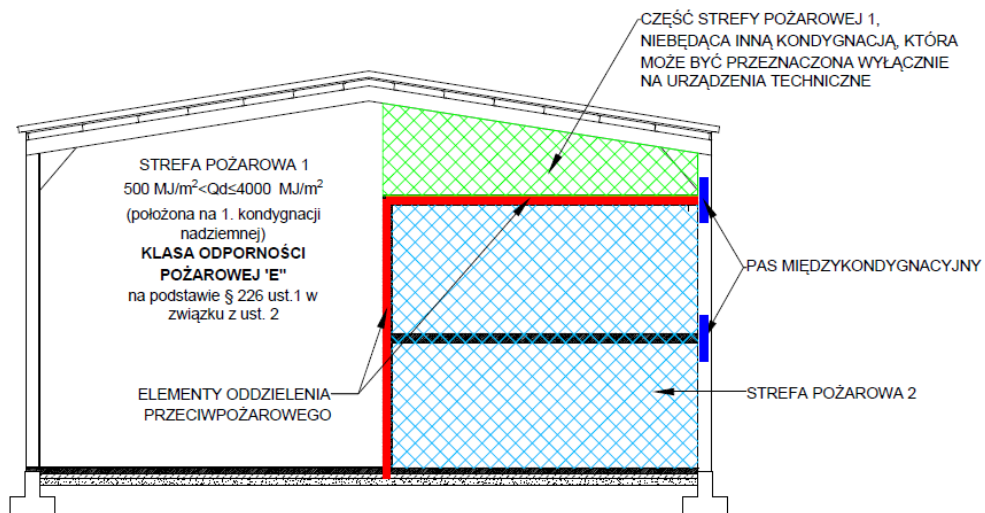

Rys 9. Dopuszczenie w ust. 2.

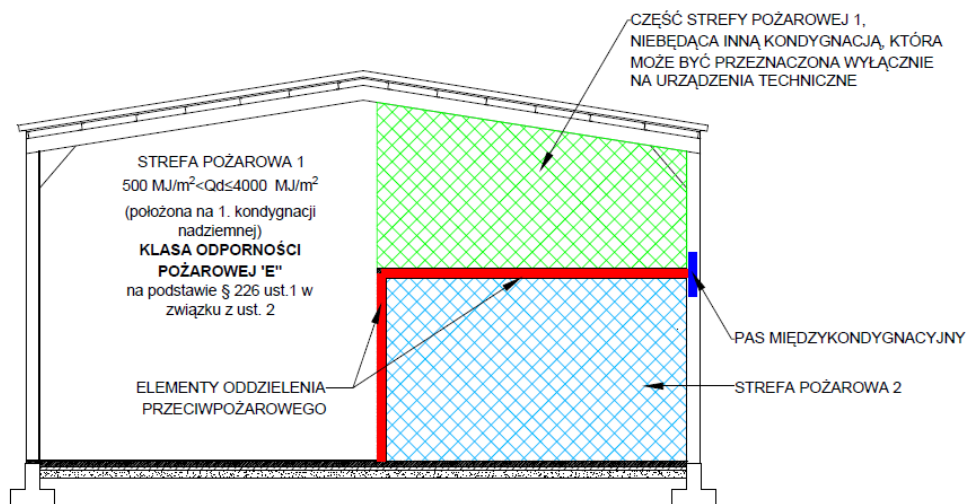

Rys 10. Dopuszczenie w ust. 2.

W ust. 3 wskazano natomiast, iż zachowanie wymaganej klasy odporności ogniowej elementów oddzielenia przeciwpożarowego, która to jest określona w § 243, jest wymagane pomimo dopuszczeń wskazanych w ust. 1 tego paragrafu oraz w § 225 ust. 1 pkt 1, 3 i 4.

Zgodnie z ust. 4, budynek, o którym mowa w ust. 1 (tj. budynek PM o jednej kondygnacji nadziemnej i gęstości obciążenia ogniowego przekraczającej 500 MJ/m² oraz nieprzekraczającej 4000 MJ/m²), a w którym znajdują się: antresole, podesty lub inne poziomy pośrodkie, na których może łącznie przebywać jednocześnie więcej niż 50 osób, musi spełniać następujące wymagania:

- klasa odporności pożarowej nie może być niższa niż „D”,
- konstrukcja dachu budynku musi mieć klasę odporności ogniowej co najmniej R 15,
- przekrycie dachu musi mieć klasę odporności ogniowej co najmniej RE 15.

226) § 227

W przepisie zaproponowano zmiany, które mają na celu ograniczenie zagrożenia związanego ze stosowaniem w budynkach palnych izolacji cieplnych o coraz większych grubościach, co stwarza realne niebezpieczeństwo szybkiego rozprzestrzeniania się pożaru w sposób uniemożliwiający jego sprawne ugaszenie przez ekipy straży pożarnej.

W ust. 1 zawarto tabelę, w której określono, jakie zapewnia się klasy odporności ogniowej elementom budynku odpowiednio do jego klasy odporności pożarowej.

W ust. 2 wskazano, iż co do zasady elementy budynku, o których mowa w ust. 1 tego przepisu, muszą być nierozprzestrzeniające ognia. Niemniej możliwe jest również zastosowanie elementów słabo rozprzestrzeniających ogień w określonych w tym przepisie przypadkach.

W ust. 3 określono wymagania dotyczące sposobu zabezpieczenia palnych izolacji w elementach budynku sklasyfikowanych jako nierozprzestrzeniające ognia przed bezpośrednim oddziaływaniem ognia w miejscu występowania przepustu instalacyjnego, otworu oraz innego miejsca przerwania ciągłości powłoki osłaniającej tę izolację.

Należy zauważyć, że przepusty instalacyjne, otwory oraz inne miejsca przerwania ciągłości powłoki osłaniającej tę izolację są newralgicznymi miejscami z punktu widzenia możliwości wniknięcia płomienia do wnętrza wyrobu.

W ust. 4 wskazano, iż w przypadku budynku PM możliwe jest stosowanie ścian zewnętrznych o klasie reakcji na ogień B,d1, B,d2, C lub D z rdzeniem klasy reakcji na ogień innym niż F pod warunkiem wykonania ściany NRO oraz okładziny wewnętrznej w klasie reakcji na ogień A1 lub A2,d0.

W ust. 5 wskazano natomiast, iż w budynku PM możliwe jest stosowanie ścian wewnętrznych o klasie reakcji na ogień B,d1, B,d2, C lub D.

W ust. 6 określono, kiedy, w przypadku budynku ZL II, możliwe jest stosowanie izolacji cieplnej o klasie reakcji na ogień innej niż A1 lub A2,d0, z wyjątkiem klasy reakcji na ogień F.

W ust. 7 wskazano, iż w przypadku kłap dymowych w dachach i stropodachach nie stawia się wymagań co do klasy reakcji na ogień.

W ust. 8 wskazano warunki, których spełnienie jest konieczne w przypadku antresoli przeznaczonej do użytku więcej niż 10 osób. Przepis ten należy stosować z uwzględnieniem § 225.

W ust. 9 zawarto warunek dotyczący klasy reakcji na ogień materiałów i wyrobów budowlanych z których może być wykonana okładzina elewacyjna i jej zamocowanie mechaniczne a także izolacja cieplna ściany zewnętrznej – w przypadku budynku, na wysokości powyżej 25 m od poziomu terenu.

W przepisie tym doprecyzowano warunki stosowania palnej izolacji cieplnej do ocieplenia ścian zewnętrznych budynków, w celu ograniczenia możliwości wystąpienia pożaru zagrażającego życiu ludzi, zwłaszcza w budynkach mieszkalnych wielorodzinnych.

W ust. 10 natomiast zawarto dopuszczenie wskazujące warunki umożliwiające zastosowanie uszczeliek, mas uszczelniających, łączników, uszczelnienia złączy liniowych i dylatacji, izolatorów termicznych, folii w szybach laminowanych w przypadku, o którym mowa w ust. 9.

W ust. 11 zawarto warunki jakie musi spełniać elewacja budynku innego niż budynek, o którym mowa w § 224. Elewacja ta ma być wykonana w sposób ograniczający rozprzestrzenianie pożaru. Warunki wskazane w tym przepisie mają na celu ograniczenie możliwości wystąpienia pożaru zagrażającego życiu ludzi, zwłaszcza w budynkach mieszkalnych wielorodzinnych.

W ust. 12 wskazano wymagania dla budynku wysokościowego – elementy konstrukcji i przekrycia dachu mają być o klasie reakcji na ogień A1 lub A2,d0, z wyjątkiem warstwy stanowiącej pokrycie dachu.

W ust. 13 wprowadzono wymaganie, zgodnie z którym w przypadku budynku mieszkalnego o wysokości do 11 kondygnacji włącznie, wzniesionego przed dniem 1 kwietnia 1995 r. i docieplonego przed dniem wejścia w życie rozporządzenia, dopuszcza się wykonanie elewacji przy użyciu wyrobów o klasie reakcji na ogień innej niż F, z uwzględnieniem warunków określonych w ust. 11.

227) § 228

W ust. 1 określono minimalne klasy odporności ogniowej przegród wewnętrznych oddzielających lokal mieszkalny lub pomieszczenie mieszkalne od drogi komunikacji ogólnej oraz od innego lokalu mieszkalnego i pomieszczenia mieszkalnego – w budynku ZL IV i ZL V.

W ust. 2 wskazano natomiast minimalne klasy odporności ogniowej dla drzwi w ścianie, która oddziela lokal mieszkalny od drogi komunikacji ogólnej.

W ust. 3 wskazano minimalną klasę odporności ogniowej dla ściany i stropu, które oddzielają poszczególne lokale mieszkalne budynku mieszkalnego jednorodzinnego ZL IV w zabudowie: bliźniaczej, szeregowej, atrialnej, grupowej. Należy pamiętać o tym, że zgodnie z ustawą Prawo budowlane w budynku mieszkalnym jednorodzinym mogą znajdować się dwa lokale mieszkalne albo jeden lokal mieszkalny oraz jeden lokal użytkowy. Oznacza to, że dwa lokale mieszkalne powinny być oddzielone przegrodami spełniającymi wymagania tego ustępu, a budynki w takiej zabudowie powinny być oddzielone własnymi ścianami oddzielenia przeciwpożarowego.

Według ust. 4, w przypadku lokalu mieszkalnego oraz pomieszczenia mieszkalnego możliwe jest wykonywanie ścian wewnętrznych NRO, bez spełnienia warunku klasy odporności ogniowej z § 227 ust. 1 w kolumnie 6 tabeli.

228) § 229

W ust. 1 zawarto warunki dotyczące przekrycia dachu budynku niższego, który jest usytuowany bliżej niż 8 m lub przylega do ściany zewnętrznej budynku wyższego. Warunki te nie dotyczą przypadków wskazanych w § 285 ust. 1.

W ust. 2 określono w jakich przypadkach warunki z ust. 1 tego przepisu nie mają zastosowania.

W ust. 3 wskazano, że warunki zawarte w ust. 1 i 2 tego przepisu odnoszą się także do niższej części budynku, jeżeli stanowi ona odrębną strefę pożarową.

W ust. 4 wskazano natomiast, iż możliwe jest sytuowanie wylotów kanałów wentylacyjnych i spalinowych od urządzeń gazowych oraz rur wentylujących piony kanalizacyjne w tej części połączy dachu lub stropodachu budynku niższego.

Ust. 5 dopuszcza występowanie w części ściany zewnętrznej budynku wyższego, o której mowa w ust. 2 pkt 1 lit. a oraz pkt 2, otworów z zamknięciami przeciwpożarowymi stale zamkniętymi (zamykanych zamknięciami przeciwpożarowymi o klasie odporności ogniowej co najmniej EI 30) lub zamykającymi się samoczynnie w czasie pożaru, jeżeli ich całkowita powierzchnia nie przekracza 15% powierzchni tej części ściany.

229) § 230

W ust. 1 zawarto warunki dla przekrycia dachu o powierzchni większej niż 1000 m².

W ust. 2 wskazano warunki dotyczące oddzielenia poddasza z pomieszczeniem przeznaczonym na pobyt ludzi od elementów konstrukcji i przekrycia dachu o klasie reakcji na ogień innej niż A1 lub

A2,d0 – w budynku ZL z wyłączeniem budynku ZL wymienionego w § 224, w którym nie są świadczone usługi hotelarskie.

Ust. 3 stanowi dopuszczenie zgodnie z którym można nie stosować oddzielenia elementów konstrukcji dachu przegrodami, o których mowa w ust. 2, jeżeli elementy te są NRO i posiadają klasę odporności ogniowej co najmniej R30. Dopuszczenie to ma również zastosowanie w przypadku przyjęcia rozwiązań, o których mowa w § 227 ust. 2 pkt 2.

230) § 231

W ust. 1 zawarto tabelę, w której określono minimalne klasy odporności ogniowej dla ściany wewnętrznej i stropu (oraz drzwi lub innego zamknięcia otworu w tych elementach) wydzielających kotłownię, skład paliwa stałego, żuźłownię, magazyn oleju opałowego oraz magazyn oleju napędowego służącego do zasilania zespołu prądotwórczego zasilającego instalacje i urządzenia w budynku lub napędu urządzenia przeciwpożarowego.

Zgodnie z ust. 2, w przypadku ścian zewnętrznych pomieszczeń wymienionych w ust. 1 tego przepisu, zastosowanie ma § 227.

W ust. 3 wskazano warunek, którego spełnienie jest konieczne, aby możliwe było zwolnienie ze stosowania warunków w zakresie klasy odporności ogniowej dla przegrody zewnętrznej kotłowni z kotłami na paliwo gazowe, która jest zlokalizowana ponad dachem budynku.

Ust. 4 zawiera warunki jakie trzeba spełnić, aby zainstalować kocioł na paliwo gazowe na ścianie zewnętrznej budynku lub bezpośrednio przy ścianie zewnętrznej budynku.

W ust. 5 wskazano, iż można zmniejszyć o połowę odległość, o której mowa w ust. 4 pkt 5, jeżeli zastosuje się wolno stojącą ścianę oddzielenia przeciwpożarowego o klasie odporności ogniowej co najmniej REI 60, usytuowaną pomiędzy kotłem a budynkiem, wysuniętą co najmniej o 1 m poza obrys obudowy tego kotła.

231) § 232

W ust. 1 określono warunki jakie konieczne są do spełnienia w przypadku dachu nad pomieszczeniem zagrożonym wybuchem.

W ust. 2 natomiast wskazano, w jakim przypadku spełnienie warunków określonych w ust. 1 tego przepisu nie jest wymagane.

W ust. 3 określono wartość parcia, na które musi być odporna ściana oddzielająca pomieszczenie zagrożone wybuchem od innego pomieszczenia – 15 kN/m² (15 kPa).

232) § 233

Przepis ten wskazuje, iż pomieszczenie zagrożone wybuchem sytuuje się na najwyższej kondygnacji budynku. W przepisie wskazano również, że warunek ten nie dotyczy budynku zlokalizowanego na terenie zamkniętym.

233) § 234

W ust. 1 wskazano na konieczność stosowania pasów międzykondygnacyjnych, o określonej w tym przepisie minimalnej wysokości (0,8 m) – w ścianie zewnętrznej budynku wielokondygnacyjnego oraz w ścianie wydzielającej przekryty dziedziniec wewnętrzny. W przypadku stosowania tego przepisu należy wziąć pod uwagę regulacje zawarte w § 235.

W ust. 2 wskazano natomiast rozwiązanie, które jest równorzędne do wskazanego w ust. 1 (dotyczącego stosowania pasa międzykondygnacyjnego). Tym samym możliwe jest albo stosowanie rozwiązania z ust. 1 albo z ust. 2 tego przepisu. Niemniej, w przypadku stosowania rozwiązania z ust. 2 niezbędne jest równoczesne stosowanie ust. 3.

Należy zauważyć, że doprecyzowano w ust. 1 i 2 w stosunku do obecnie obowiązującego rozporządzenia wymagania w zakresie stosowania pasów międzykondygnacyjnych w ścianach

wydzielających przekryty dziedziniec, co dotychczas było niejednoznaczne i podczas stosowania tych wymagań w praktyce rodziło szereg wątpliwości.

W ust. 4 określono w jakim przypadku warunki określone w ust. 1 i 2 tego przepisu nie są wymagane.

234) § 235

W ust. 1 wskazano, w jakim przypadku (w ścianach zewnętrznych budynku wielokondygnacyjnego nad strefą pożarową PM, o gęstości obciążenia ogniowego powyżej 1000 MJ/m²) wysokość pasa międzykondygnacyjnego wynosi co najmniej 1,2 m.

Natomiast w ust. 2 wskazano rozwiązanie równorzędne, które można stosować w ww. przypadku – zamiast pasa międzykondygnacyjnego. Tym samym możliwe jest stosowanie albo rozwiązania wskazanego w ust. 1 albo w ust. 2 – niemniej w przypadku rozwiązania z ust. 2 niezbędne jest równoczesne spełnienie warunków określonych w § 234.

235) § 236

W przepisie określono wymagania, jakie powinien spełniać pas międzykondygnacyjny w miejscu występowania stropu oddzielenia przeciwpożarowego.

Nowy przepis, który określa wymagania, jakie powinien spełniać pas międzykondygnacyjny na granicy strefy pożarowej w celu ograniczenia rozprzestrzeniania się pożaru pomiędzy strefami pożarowymi. Wykonanie tego pasa z materiałów o klasie reakcji na ogień A1 lub A2,d0, będzie ograniczać głównie przed pionowym rozprzestrzenianiem się pożaru po elewacji budynku oraz między kondygnacjami znajdującymi się w odrębnych strefach pożarowych. Jak pokazują doświadczenia z pożarów, jest to szczególnie istotne w przypadku wydostania się ognia na zewnątrz budynku przez otwory okienne.

236) § 237

W przepisie określono, w jaki sposób mocuje się elementy okładzin elewacyjnych do konstrukcji budynku.

Rozdział 3. Strefy pożarowe i oddzielenia przeciwpożarowe

237) § 238

W ust. 1 zdefiniowano pojęcie strefy pożarowej. Zgodnie z przepisem, strefę pożarową stanowi budynek albo jego część oddzielona od innego budynku lub innej części budynku lub otwartego składowiska elementami oddzielenia przeciwpożarowego, o których mowa w § 243 ust. 3, lub też pasem wolnego terenu o szerokości nie mniejszej niż dopuszczalna odległość od innego budynku, określona w § 283 ust. 1–7.

W ust. 2 wskazano natomiast, co rozumie się przez pojęcie „część budynku” pojawiające się w ust. 1 tego przepisu. Zatem częścią budynku, jest także jego kondygnacja lub kondygnacje, oddzielone od innych kondygnacji stropami oddzielenia przeciwpożarowego, jeżeli klatki schodowe i szyby dźwigowe w tym budynku spełniają co najmniej warunki dla klatek schodowych, o których mowa w § 268 ust. 2. Nie dotyczy to jednak klatek schodowych i szybów dźwigowych znajdujących się wyłącznie w obrębie jednej strefy pożarowej.

W ust. 3 wskazano, że odrębną strefę pożarową musi być pomieszczenie, w którym jest umieszczony przeciwpożarowy zbiornik wody lub innych środków gaśniczych, pompa wodna instalacji przeciwpożarowej, maszynownia wentylacji do celów przeciwpożarowych oraz rozdzielnia elektryczna, zasilająca, instalacje i urządzenie, których funkcjonowanie jest niezbędne podczas pożaru.

W ust. 4 określono, w jaki sposób oblicza się powierzchnię strefy pożarowej.

238) § 239

W ust. 1 w tabeli wymieniono dopuszczalne wielkości stref pożarowych w budynkach ZL w zależności od grupy wysokości do jakiej są zaliczone.

W stosunku do brzmienia dotychczasowego rozporządzenia, zmieniono w przepisie wymagania dotyczące określania dopuszczalnej wielkości stref pożarowych w budynkach ZL w zależności od ilości

kondygnacji nadziemnej. Określono, że dopuszczalną powierzchnię takich stref pożarowych ustala się w sposób analogiczny jak dla budynków wielokondygnacyjnych z danej grupy wysokości, gdyż obecne rozwiązania stosowane w budownictwie (np. budynki jednokondygnacyjne z antresolami o wysokości większej niż 12 m) nie uzasadniają premiowania w zakresie wielkości stref pożarowych budynków jednokondygnacyjnych ZL niezależnie od ich wysokości oraz wyposażenia w urządzenia przeciwpożarowe.

W ust. 2 określono dopuszczalną powierzchnię strefy pożarowej ZL, w sytuacji, kiedy obejmuje ona część podziemną budynku.

W ust. 3 uregulowano, że zmniejszenie dopuszczalnej powierzchni strefy pożarowej ZL obejmującej podziemną część budynku, o której mowa w ust. 2, nie dotyczy przypadków, gdy powierzchnia strefy pożarowej w części podziemnej jest stosunkowo niewielka (obejmuje nie więcej niż 200 m² lub w przypadku przestrzeni służącej wyłącznie do celów komunikacji ogólnej – nie więcej niż 300 m²) oraz w przypadku gdy wyjścia ewakuacyjne z kondygnacji podziemnej w tej strefie pożarowej prowadzą bezpośrednio na zewnątrz budynku. Dopuszczenie w tym zakresie uwzględnia dotychczasowe doświadczenia organów Państwowej Straży Pożarnej związane z postępowaniami administracyjnymi w zakresie stosowania rozwiązań zamiennych w stosunku do wymagań ochrony przeciwpożarowej oraz niewielki wpływ udziału powierzchni strefy pożarowej w części podziemnej na poziom bezpieczeństwa pożarowego w budynku.

W ust. 4 określono, pod jakim warunkiem i o ile można powiększyć powierzchnię strefy pożarowej, o której mowa w ust. 1, z wyłączeniem strefy pożarowej w wielokondygnacyjnym budynku wysokim (W) i wysokościowym (WW).

W ust. 5 dopuszczono możliwość powiększenia powierzchni strefy pożarowej o 200 % pod warunkiem jednoczesnego stosowania urządzeń wymienionych w ust. 4, czyli stałego samoczynnego urządzenia gaśniczego wodnego oraz samoczynnego urządzenia oddymiającego uruchamianego za pomocą systemu wykrywania dymu.

W ust. 6 zawarto warunek dotyczący konieczności zapewnienia ewakuacji ludzi ze strefy pożarowej ZL II o powierzchni przekraczającej 750 m² do innej strefy pożarowej na tej samej kondygnacji w budynku wielokondygnacyjnym, jeżeli na kondygnacji może przebywać jednocześnie więcej niż 10 osób o ograniczonej zdolności poruszania się. Warunek nie dotyczy pierwszej kondygnacji nadziemnej. Przepis ten ma na celu możliwość zapewnienia ewakuacji do innej strefy pożarowej w przypadku gdy w tej strefie przebywa np. dużo osób leżących.

239) § 240

W ust. 1 w tabeli określono dopuszczalną powierzchnię strefy pożarowej PM, z wyłączeniem garażu.

W przepisie wprowadzono zmniejszone dopuszczalne wielkości stref pożarowych PM, w szczególności w budynkach o jednej kondygnacji nadziemnej (bez ograniczenia wysokości), które zazwyczaj wykonywane są w klasie odporności pożarowej E. W związku z tym bez stosowania urządzeń gaśniczych nie jest zasadne stosowanie dużych powierzchni stref pożarowych PM, w których prowadzenie działań ratowniczych wewnątrz budynku jest szczególnie niebezpieczne z uwagi na wysokie prawdopodobieństwo szybkiego zniszczenia konstrukcji budynku w warunkach pożarowych. Natomiast możliwości skutecznego gaszenia pożaru z zewnątrz są ograniczone z uwagi na efektywne zasięgi rzutu gaśniczego, które nie obejmują całej powierzchni pożaru.

W ust. 2 wskazano, że dopuszczalna powierzchnia strefy pożarowej PM, obejmującej podziemną część budynku, nie może przekraczać 50 % dopuszczalnej powierzchni strefy pożarowej określonej w tabeli w ust. 1. Doprecyzowano, że zmniejszenia dopuszczalnej powierzchni strefy pożarowej PM obejmującej podziemną część budynku nie stosuje się do przypadków, w których powierzchnia strefy pożarowej w części podziemnej jest stosunkowo niewielka (do 100 m²).

240) § 241

W ust. 1 wprowadzono dopuszczenie powiększenia powierzchni stref pożarowych PM, o których mowa w § 240, pod warunkiem spełnienia wymagań określonych w tym przepisie odpowiednio dla budynku

jednokondygnacyjnego o jednej kondygnacji nadziemnej oraz budynku innego niż jednokondygnacyjny o jednej kondygnacji nadziemnej. Dla obydwu przypadków budynków dodano, w stosunku do dotychczasowego rozporządzenia, nowy punkt dotyczący konieczności zastosowania systemu sygnalizacji pożarowej wraz z urządzeniami alarmowymi zapewniającymi automatyczne przekazanie informacji o pożarze do osób, które są odpowiedzialne za jego weryfikację oraz niezwłoczne zawiadomienie centrum powiadamiania ratunkowego lub jednostki ochrony przeciwpożarowej.

W ust. 2 zawarto regulację umożliwiającą zastosowanie dopuszczenia, o którym mowa w ust. 1 pkt 1, także do strefy pożarowej położonej na pierwszej kondygnacji nadziemnej budynku wielokondygnacyjnego, pod warunkiem, że nad tą strefą nie występuje inna kondygnacja.

W ust. 3 zawarto warunki jakie należy spełnić, aby powiększyć strefę pożarową (zlokalizowaną na najwyższej kondygnacji budynku) w budynku niskim (N) i średniowysokim (SW).

W pozostałych ustępach (4-7) określono warunki jakie należy spełnić, aby zwiększyć powierzchnię strefy pożarowej PM. Uwzględniono dodatkowe wymagania dotyczące adekwatności urządzeń przeciwpożarowych do występujących w danych warunkach zagrożeń pożarowych. W przypadku urządzeń gaśniczych uwzględniono również wymagania dotyczące sposobu zasilania tych urządzeń w wodę, które w powiązaniu z innymi wymaganiami przekładają się na zwiększenie ich niezawodności i skuteczności.

W projekcie postanowiono nie regulować kwestii zawartych w § 230 *ust. 1* dotychczasowego rozporządzenia, gdyż wymagania w zakresie powiększenia stref pożarowych PM, w tym w budynkach jednokondygnacyjnych i na ostatniej kondygnacji budynku wielokondygnacyjnego, zostały określone w § 242 przedmiotowego projektu rozporządzenia.

Ponadto postanowiono również nie regulować kwestii zawartych w dotychczasowym rozporządzeniu w § 230 *ust. 2* przez co wyeliminowano możliwość stosowania nieograniczonej wielkości strefy pożarowej PM w budynku jednokondygnacyjnym z samoczynnymi urządzeniami gaśniczymi wodnymi i samoczynnymi urządzeniami oddymiającymi, gdyż postanowienia określonego w tym przepisie dopuszczenia nie realizują wymagania podstawowego bezpieczeństwa pożarowego stanowiącego, że „obiekty budowlane muszą być zaprojektowane i wykonane w taki sposób, aby w przypadku wybuchu pożaru (...) rozprzestrzenianie się ognia i dymu w obiektach budowlanych było ograniczone” (zob. pkt 2 załącznika I do rozporządzenia Parlamentu Europejskiego i Rady (UE) Nr 305/2011 z dnia 9 marca 2011 r. ustanawiającego zharmonizowane warunki wprowadzania do obrotu wyrobów budowlanych i uchylającego dyrektywę Rady 89/106/EEG). Zmianę tę wprowadzono, ponieważ przy obecnym rozwoju cywilizacyjnym i gospodarczym nie widzi się uzasadnienia dla stosowania nieograniczonych powierzchniowo stref pożarowych, zwłaszcza w sytuacji, gdy bezpieczeństwo pożarowe jest ściśle zależne od funkcjonowania urządzenia przeciwpożarowego (niezawodności oraz sprawności technicznej i funkcjonalnej). Jest to szczególnie istotne w kontekście możliwości wystąpienia szkód wielkich rozmiarów.

241) § 242

W tabeli określono dopuszczalną powierzchnię strefy pożarowej IN w zależności od liczby kondygnacji budynku i sposobu chowu lub hodowli oraz przechowywaniu płodów rolnych, środków produkcji rolnej i sprzętu. Wyeliminowano, podobnie jak w przypadku stref pożarowych PM możliwość stosowania nieograniczonej wielkości strefy pożarowej w przypadku chowu lub hodowli bezściółkowej w budynku jednokondygnacyjnym i określono, że dopuszczalna wielkość strefy pożarowej IN w budynku jednokondygnacyjnym przy hodowli bezściółkowej wynosi 10 000 m², tak aby postanowienia tego przepisu realizowały wymagania podstawowe bezpieczeństwa pożarowego dotyczące ograniczenia rozprzestrzeniania się ognia i dymu w obiektach budowlanych.

242) § 243

W § 243 oraz w § 246 zaktualizowano dotychczasowe i wprowadzono nowe wymagania dotyczące sposobu dokonywania podziału budynków na strefy pożarowe.

Wprowadzone zmiany w tym obszarze uwzględniają przede wszystkim doświadczenia Państwowej Straży Pożarnej z pożarów, w tym potwierdzaną w warunkach rzeczywistych skuteczność określonych rozwiązań projektowych.

Wymagania zawarte w ust. 1 i 2 wskazują na konieczność projektowania i wykonywania ścian i stropów oddzielenia przeciwpożarowego w sposób zapewniający ograniczenie rozprzestrzeniania się pożaru do sąsiednich stref pożarowych przez określony czas (wynikający z wymaganej klasy odporności ogniowej danego elementu lub zamknięcia w odniesieniu do otworów), a nie jak dotychczas tylko zapewnienia wymaganej klasy odporności ogniowej.

W ust. 3 w tabeli określono wymaganą klasę odporności ogniowej dla elementu oddzielenia przeciwpożarowego, obudowy przedsionka przeciwpożarowego oraz zamknięcia znajdującego się w nich otworu. Wymagania w zakresie klasy odporności ogniowej określone w tej tabeli dotyczą również obudowy przedsionka przeciwpożarowego, dla której wymagania dotychczas były określone w odrębnym przepisie.

W ust. 4 uregulowano, iż dla budynku, o którym mowa w § 224 wymagana klasa odporności ogniowej elementów oddzielenia przeciwpożarowego, obudowy przedsionka przeciwpożarowego oraz zamknięć znajdujących się w nich otworów nie może być mniejsza od określonej w ust. 3 dla budynku o klasie odporności pożarowej „D” i „E”. Dodatkowo z uwagi na obecnie stosowane rozwiązania techniczne w budownictwie w tabeli usunięto dopuszczenie dotyczące stosowania ściany pomiędzy przedsionkiem a klatką schodową posiadającej klasę odporności ogniowej tylko w zakresie szczelności ogniowej (E).

W ust. 5 ujęto wymaganie stanowiące, że elementy oddzielenia przeciwpożarowego wykonuje się z materiałów o klasie reakcji na ogień A1 lub A2, d0.

W ust. 6 dodano wyjątki, których nie dotyczy wymaganie wskazane w ust. 5.

W ust. 7 zawarte są warunki jakie trzeba spełnić łącznie, aby móc zastosować elementy nośne wykonane z czterostronnie struganego z fazowanymi narożnikami drewna litego, w tym łączonego na złącza klinowe, lub drewna klejonego warstwowo o określonej w tym przepisie klasie reakcji na ogień wewnątrz warstwowego elementu oddzielenia przeciwpożarowego w budynku niskim (N) ZL lub niskim (N) PM.

W ust. 8 zawarto wymaganie dotyczące dopuszczenia, o którym mowa w ust. 7, wskazujące, że dotyczy również pionowych pasów, o których mowa w § 246 ust. 2.

W ust. 9 uregulowano, że warunku, o którym mowa w ust. 7 pkt 1, nie stosuje się w przypadku wykonania dwóch niezależnych konstrukcyjnie ścian oddzielenia przeciwpożarowego - jeżeli każda z nich spełnia warunki określone w tym przepisie.

W ust. 10 - 12 z uwagi na problematyczność stosowania dotychczasowego warunku w zakresie udziału procentowego otworów w ścianach oddzielenia przeciwpożarowego, określono warunki, które są uzależnione od powierzchni ścian, wielkości występujących w nich otworów oraz skuteczności zastosowanego w nich zamknięcia przeciwpożarowego lub obudowy przedsionka przeciwpożarowego.

Ust. 13 dotyczy regulacji w zakresie otworów w ścianach oddzielenia przeciwpożarowego wypełnionych materiałem przepuszczającym światło. Z uwagi na zapewnienie ograniczenia rozprzestrzeniania się pożaru do sąsiednich stref pożarowych klasa odporności ogniowej tych wypełnień w ścianie niestanowiącej obudowy drogi ewakuacyjnej powinna być zapewniona w zakresie szczelności ogniowej (E) i promieniowania (W) lub w zakresie szczelności ogniowej (E) i izolacyjności ogniowej (I).

W ust. 14 zawarte zostało dopuszczenie odnośnie stosowania otworu służącego przeprowadzeniu urządzeń technologicznych w ścianie oddzielenia przeciwpożarowego w strefie pożarowej PM.

W ust. 15 określono wymagania jakie musi spełniać przedsionek przeciwpożarowy.

W ust. 1 wyszczególnione zostały sytuacje, w których konieczne jest stosowanie kurtyny przeciwpożarowej.

W ust. 2 zawarto natomiast warunek uszczegółwiający przepis ust. 1 dotyczący wyposażenia scen w samoczynne urządzenie oddymiające uruchamiane za pomocą systemu wykrywania dymu.

244) § 245

W ust. 1 zawarto warunek dotyczący wykonania przepustu instalacyjnego (jego klasy odporności ogniowej – EI) w elementach oddzielenia przeciwpożarowego.

W ust. 2 wskazano natomiast w jakim przypadku możliwe jest niestosowanie przepustu, o którym mowa w ust. 1.

W ust. 3 wskazano na konieczność zabezpieczania - przed możliwością przenikania gazu do wnętrza budynku - przejścia instalacji przez zewnętrzną ścianę budynku, jeśli przejście znajduje się poniżej poziomu terenu.

245) § 246

Przepisy tego paragrafu, w stosunku do regulacji zawartych w dotychczasowym rozporządzeniu zostały uszczegółwione, odniesiono się w nich do klas reakcji na ogień materiałów z jakich jest wykonany budynek, zaktualizowano również zapis w zakresie projektowania ściany oddzielenia przeciwpożarowego, kiedy to należy wziąć pod uwagę gęstość obciążenia ogniowego w strefie pożarowej i powierzchnię tej strefy - wysunięcie ściany wynosić ma aktualnie odpowiednio 30 cm lub 50 cm.

Warto zaznaczyć, że dodano również nowy załącznik nr 10, w którym przedstawiono w sposób graficzny w jaki sposób należy określić lokalizację pasów o odporności ogniowej w miejscu uskoku lub załamania ściany zewnętrznej – przy różnych sposobach wysunięcia ściany oddzielenia przeciwpożarowego i załamaniu ściany zewnętrznej w budynku.

Według regulacji zawartej w ust. 1 ścianę oddzielenia przeciwpożarowego wznosi się na własnym fundamencie lub na konstrukcji nośnej o klasie odporności ogniowej (R) nie niższej od odporności ogniowej tej ściany.

Zgodnie z ust. 2 ścianę oddzielenia przeciwpożarowego wysuwa się na co najmniej 0,3 m poza lico ściany zewnętrznej budynku, a w przypadku gdy gęstość obciążenia ogniowego w strefie pożarowej przekracza 2000 MJ/m² i powierzchnia tej strefy przekracza 1000 m² – na co najmniej 0,5 m, lub w miejscu połączenia tych ścian na całej wysokości ściany oddzielenia przeciwpożarowego wykonuje się w pionowym pasie o szerokości co najmniej 2 m ścianę zewnętrzną o klasie odporności ogniowej co najmniej EI 60 (o↔i) z materiałów o klasie reakcji na ogień A1 lub A2, d0.

W ust. 3 zawarto dopuszczenie w przypadku występowania załamania lub uskoku ściany zewnętrznej w miejscu połączenia ze ścianą oddzielenia przeciwpożarowego. Wtedy połączenie takie musi być wykonane w sposób zgodny z załącznikiem nr 10. Należy zauważyć, że załącznik nr 10 został dodany, aby szczegółowo zobrazować w jaki sposób należy określić lokalizację pasów o odporności ogniowej w miejscu uskoku lub załamania ściany zewnętrznej – przy różnych sposobach wysunięcia ściany oddzielenia przeciwpożarowego i załamaniu ściany zewnętrznej w budynku.

W ust. 4 uregulowano natomiast, że ścianę oddzielenia przeciwpożarowego doprowadza się do stropu oddzielenia przeciwpożarowego lub wyprowadza się ponad pokrycie dachu na wysokość co najmniej 0,3 m, a gdy gęstość obciążenia ogniowego w strefie pożarowej przekracza 2000 MJ/m² i powierzchnia tej strefy przekracza 1000 m² – na wysokość co najmniej 0,5 m.

Ust. 5 wskazuje natomiast, że dopuszcza się wzniesienie ściany oddzielenia przeciwpożarowego do pokrycia dachu wykonanego z materiałów o klasie reakcji na ogień A1 lub A2, d0 – kiedy w pasie o szerokości co najmniej 5 m po obu stronach ściany oddzielenia przeciwpożarowego przekrycie dachu jest wykonane z materiałów o klasie reakcji na ogień A1 lub A2, d0 i ma klasę odporności ogniowej co najmniej RE 30, a konstrukcja nośna tego pasa dachu ma klasę odporności ogniowej co najmniej R 30.

W ust. 6 zawarto z kolei dopuszczenie stosowania nieotwieranych świetlików o klasie odporności ogniowej co najmniej E 30 w odległości co najmniej 2 m od ściany oddzielenia przeciwpożarowego, jeżeli ich łączna powierzchnia jest nie większa niż 20 % powierzchni przekrycia dachu w obszarze pasa po każdej stronie ściany - w przekryciu dachu w pasie, o którym mowa w ust. 5.

W ust. 7 zawarto regulację zgodnie z którą w budynku, z wyjątkiem budynku w zabudowie jednorodzinnej, w dachu którego znajduje się świetlik lub kłapa dymowa - należy wyprowadzić ścianę oddzielenia przeciwpożarowego, usytuowaną od nich w odległości poziomej mniejszej niż 5 m - ponad górną ich krawędź na wysokość co najmniej 0,3 m (warunek ten nie dotyczy świetlika nieotwieranego o klasie odporności ogniowej co najmniej E 30 oraz kłap dymowych w obudowanych klatkach schodowych, o których mowa w § 259, § 260 ust. 1–5 oraz § 268 ust. 2).

Rozdział 4. Drogi ewakuacyjne

246) § 247

Ust. 1 jest ogólnym przepisem, wskazującym na konieczność zapewnienia możliwości ewakuacji z pomieszczenia przeznaczonego do przebywania ludzi w bezpieczne miejsce:

- na zewnątrz budynku lub
- do sąsiedniej strefy pożarowej.

Wskazano również, iż ww. ewakuację zapewnia się bezpośrednio (z danego pomieszczenia) albo drogami komunikacji ogólnej, które w dalszych przepisach tego projektu rozporządzenia zwane są „drogą ewakuacyjną”. Nie dotyczy to sytuacji, w której przebywanie ludzi związane jest z wykonywaniem czynności, o których mowa w § 97 ust. 2, czyli związanych z okresową obsługą maszyn i urządzeń oraz przeglądem i utrzymaniem stanu technicznego budynku.

W ust. 2 wskazano, że ze strefy pożarowej, o której mowa w ust. 1 tego paragrafu, konieczne jest stosowanie wyjścia bezpośrednio na zewnątrz budynku lub przez inną strefę pożarową.

W ust. 3 dodano nowy przepis, w stosunku do dotychczasowego rozporządzenia, zgodnie z którym w przypadku ewakuacji osób ze szczególnymi potrzebami, których stan sprawności uniemożliwia ewakuację klatkami schodowymi, w szczególności osób niepełnosprawnych, zwanych dalej „osobami niezdolnymi do ewakuacji”, dopuszcza się zapewnienie warunków umożliwiających ich ewakuację w bezpieczne miejsce do oczekiwania na dalszą ewakuację, zwanego „miejscem oczekiwania na ewakuację”.

Zgodnie z ust. 4 wyjście z pomieszczenia na drogę ewakuacyjną zamykane jest drzwiami.

W ust. 5 wskazano warunki, których spełnienie umożliwia niestosowanie drzwi, o których mowa w ust. 4.

W ust. 6 i 7 zawarto warunki dotyczące drzwi stanowiących wyjście ewakuacyjne z budynku.

W ust. 8 zostały wskazane przeliczniki, których zastosowanie pozwala na określenie wymaganej szerokości i liczby przejść, wyjść oraz dróg ewakuacyjnych w budynku, w którym ze względu na przeznaczenie i sposób zagospodarowania pomieszczeń nie można jednoznacznie określić maksymalnej liczby ich użytkowników.

247) § 248

W ust. 1 określono maksymalne długości przejścia ewakuacyjnego – czyli przejścia (w pomieszczeniach) prowadzącego od najdalszego miejsca, w którym może przebywać człowiek do najbliższego wyjścia ewakuacyjnego na drogę ewakuacyjną lub do innej strefy pożarowej albo na zewnątrz budynku.

W ust. 2 i 3 zawarto warunki dotyczące przejścia ewakuacyjnego w odniesieniu do pomieszczenia zagrożonego wybuchem.

W ust. 4 określono warunek wskazujący na konieczność ograniczenia projektowanej długości przejścia ewakuacyjnego (do 80% długości) we wskazanym w tym przepisie przypadku, mianowicie jeżeli z

przewidywanego przeznaczenia pomieszczenia nie wynika jednoznacznie sposób jego zagospodarowania.

W ust. 5 i 6 wskazano, w jakich przypadkach możliwe jest powiększenie (wydłużenie) przejścia ewakuacyjnego, o którym mowa w ust. 1, 2 i 4 tego przepisu.

W ust. 7 określono, iż dopuszczenia z ust. 5 i ust. 6 tego przepisu sumują się.

W ust. 8 wskazano, pod jakimi warunkami można dopuścić prowadzenie przejścia ewakuacyjnego przez sąsiednie pomieszczenie lub pomieszczenia.

W ust. 9 uregulowano, iż w strefie pożarowej ZL III, nie ma zastosowania warunek z ust. 8 pkt 2 w obrębie lokalu użytkowego, jeżeli

- w strefie zastosowano system sygnalizacji pożarowej,

- od wyjścia na przestrzeń stanowiącą komunikację wewnętrzną zapewnione są co najmniej dwa przejścia ewakuacyjne, dla których wymagania określono w tym przepisie.

W ust. 10 uregulowano, iż warunków z ust. 8 nie stosuje się do lokalu mieszkalnego i pomieszczenia higienicznosanitarnego wraz z przedsionkiem.

Zgodnie natomiast z ust. 11 w stosunku do ścianek działowych, które oddzielają od siebie pomieszczenia, dla których określa się łącznie długość przejścia ewakuacyjnego - nie są wymagane warunki z § 227 ust. 1.

W ust. 12 wskazano, w jaki sposób oblicza się szerokość przejścia ewakuacyjnego.

W stosunku do dotychczasowego rozporządzenia dodano ust. 13, w którym określono wymaganie dla przejścia ewakuacyjnego między rzędami w pomieszczeniu, w którym miejsca do siedzenia są ustawione w rzędach.

248) § 249

W ust. 1 wyszczególnione zostały sytuacje, kiedy jest niezbędne, aby z pomieszczenia poprowadzone były co najmniej dwa wyjścia ewakuacyjne.

W ust. 2 zwolniono z obowiązku wskazanego w ust. 1 budynki magazynowe PM zlokalizowane na terenie zamkniętym określonym decyzją Ministra Obrony Narodowej.

249) § 250

W ust. 1 określono, w jaki sposób oblicza się łączną szerokość drzwi w świetle, które to stanowią wyjścia ewakuacyjne z pomieszczenia.

W ust. 2 wymienione zostały pomieszczenia, w których obligatoryjnie drzwi stanowiące wyjścia ewakuacyjne muszą otwierać się na zewnątrz tych pomieszczeń.

W ust. 3 wskazano, w jaki sposób prowadzi się wyjścia ewakuacyjne z pomieszczenia zagrożonego wybuchem na drogę ewakuacyjną.

Ust. 4 i 5 zawierają instrukcje dotyczące tego, w jaki sposób oblicza się szerokość drzwi:

- stanowiących wyjście ewakuacyjne z budynku,

- na drodze ewakuacyjnej z klatki schodowej, prowadzących na zewnątrz budynku lub do innej strefy pożarowej,

- na drodze ewakuacyjnej – innych niż wymieniono powyżej.

W ust. 6 wskazano, w jaki sposób oblicza się wysokość drzwi, o których mowa w ust. 1, 4 i 5.

250) § 251

W ust. 1 wskazano, jakie warunki konieczne są do spełnienia w przypadku drzwi wieloskrzydłowych – jeżeli drzwi te stanowią wyjście ewakuacyjne z pomieszczenia oraz jeżeli stosowane są na drodze ewakuacyjnej.

Ust. 2 zawiera regulacje dotyczące szerokości skrzydła drzwi wahadłowych - jeżeli drzwi te stanowią wyjście ewakuacyjne z pomieszczenia oraz jeżeli stosowane są na drodze ewakuacyjnej.

W ust. 3 wymieniono jakich drzwi nie stosuje się do celów ewakuacji, mianowicie obrotowych i podnoszonych.

W ust. 4 i 5 określono, w jakim przypadku możliwe jest stosowanie drzwi rozsuwanych lub przesuwanych stanowiących wyjście na drogę ewakuacyjną, jak również umieszczanie takich drzwi na drodze ewakuacyjnej. Wskazano również warunki dla tych drzwi, m. in. w zakresie oznaczania skrzydeł takich drzwi zgodnie z Polską Normą powołaną w zał. Nr 1.

W ust. 6 wskazano na konieczność stosowania:

- drzwi otwieranych ręcznie - w bramach i ścianach przesuwanych na drogach ewakuacyjnych albo
- wyraźnie oznakowanych drzwi przeznaczonych do celów ewakuacji – w bezpośrednim sąsiedztwie bram i ścian przesuwanych na drogach ewakuacyjnych.

W ust. 7 zawarto regulację zgodnie z którą drzwi, bramę, a także inne zamknięcie otworów o wymaganej klasie odporności ogniowej lub dymoszczelności zaopatruje się w urządzenia zapewniające samoczynne zamykanie otworu w razie pożaru. Drzwi mają mieć klasę samoczynnego zamykania C odpowiednią do warunków ich użytkowania.

W ust. 8 zawarto wymaganie zapewnienia możliwości ręcznego otwierania drzwi służących do ewakuacji.

W ust. 9 wskazano natomiast przypadki, w których niezbędne jest stosowanie w drzwiach zamknięcia przeciwpanicznego.

251) § 252

W ust. 1 zawarto nowy przepis, w stosunku do dotychczasowego rozporządzenia, określający miejsce, które w przypadku konieczności ewakuacji może służyć jako miejsce oczekiwania na ewakuację. Jest to miejsce w budynku przeznaczone do oczekiwania osób niezdolnych do ewakuacji na dalszą ewakuację w miejsce bezpieczne. Przedstawiono następujące możliwości wyboru takiego miejsca:

- pomieszczenie przeznaczone wyłącznie do tego celu, o wymiarach rzutu poziomego co najmniej 1,5 m x 3 m, zlokalizowane na tej samej kondygnacji, na której przewiduje się przebywanie tych osób, posiadające wyjście prowadzące bezpośrednio lub poziomą drogą ewakuacyjną do klatki schodowej spełniającej wymagania, lub
- pomieszczenie lub zespół pomieszczeń dostępnych dla osób niepełnosprawnych, zlokalizowane na tej samej kondygnacji, na której przewiduje się przebywanie tych osób, posiadające dostęp do co najmniej jednej klatki schodowej ewakuacyjnej bezpośrednio lub poziomą drogą ewakuacyjną, lub
- lokal mieszkalny dostępny dla osób niepełnosprawnych w strefie pożarowej ZL IV lub pomieszczenie mieszkalne w strefie pożarowej ZL V przeznaczone do przebywania osób niepełnosprawnych, lub
- ewakuacyjna klatka schodowa z wyznaczonymi punktami oczekiwania na ewakuację.

W ust. 2 wskazano, że miejscem oczekiwania na ewakuację może być także strefa pożarowa ZL, do której na tej samej kondygnacji przewiduje się ewakuację z innej strefy pożarowej, jeżeli strefa ta spełnia warunek, o którym mowa w § 247 ust. 2.

W ust. 3 i 4 wyszczególniono warunki jakie musi spełniać miejsce oczekiwania na ewakuację wymienione w ust. 1 pkt 1-3.

W ust. 5, 7 i 8 wyszczególniono warunki jakie musi spełniać miejsce oczekiwania na ewakuację wymienione w ust. 1 pkt 4.

W ust. 6 wskazano, iż łączna pojemność miejsca oczekiwania na ewakuację ma odpowiadać przynajmniej przewidywanej liczbie osób dla których jest przeznaczone.

Ust. 7 i 8 wskazuje, iż punkt oczekiwania na ewakuację na klatce schodowej ewakuacyjnej (o którym mowa w ust. 1 pkt 4) zapewnia się na poziomie każdej kondygnacji z pomieszczeniem przeznaczonym do przebywania osób niezdolnych do ewakuacji (z wyjątkiem kondygnacji, na której zapewnione jest wyjście ewakuacyjne prowadzące bezpośrednio na zewnątrz budynku, dostosowane do potrzeb osób niepełnosprawnych) i wyznacza się zgodnie warunkami określonymi w załączniku nr 11 dotyczącym wyznaczania punktu oczekiwania na ewakuację na klatce schodowej. Punkt ten oznacza się na poziomie podłogi w sposób umożliwiający jego identyfikację.

252) § 253

Przepis ten określa warunki, przy spełnieniu których ewakuacja osób niezdolnych do ewakuacji może być zapewniona przy pomocy dźwigu dla ekip ratowniczych w budynku wielokondygnacyjnym.

253) § 254

Ust. 1 określa warunki zapewniania klasy odporności ogniowej dla obudowy drogi ewakuacyjnej.

W ust. 2 zawarto dopuszczenie, zgodnie z którym możliwe jest umieszczanie elementów doświetlających lub okien w ścianie zewnętrznej budynku, na wysokości powyżej 2 m lub poniżej tej wysokości od posadzki galerii – jeżeli są spełnione warunki określone w tym przepisie.

W ust. 3 wskazano warunki, których spełnienie umożliwia umieszczanie nieotwieranych naświetli powyżej 2 m od poziomu posadzki – w ścianach wewnętrznych, stanowiących obudowę dróg ewakuacyjnych w strefach pożarowych ZL III oraz PM.

W ust. 4 zawarto dopuszczenie, zgodnie z którym możliwe jest wykonanie w ścianie wewnętrznej stanowiącej obudowę drogi ewakuacyjnej okna lub zamykanego otworu podawczego o wymiarach nie większych niż 0,5 m x 0,5 m, jeżeli znajduje się ono w pomieszczeniu ze stałą obsługą. Jest to nowy przepis – nie było go w przepisach dotychczasowych.

254) § 255

W ust. 1 określono, w jaki sposób oblicza się szerokość poziomej drogi ewakuacyjnej.

W ust. 2 wskazano przypadek, w którym możliwe jest zwężenie szerokości drogi ewakuacyjnej do 1,2 m.

W ust. 3 uregulowano minimalną wysokość drogi ewakuacyjnej oraz przypadek w jakim można lokalnie obniżyć odcinek tej drogi.

W ust. 4 wskazano warunek dotyczący niezawężania szerokości drogi ewakuacyjnej przy otwarciu skrzydeł drzwi stanowiących wyjście na drogę ewakuacyjną. Warunek nie dotyczy drzwi, które mają mechanizm samozamykający.

255) § 256

W ust. 1 wprowadzono obowiązek podziału na odcinki nie dłuższe niż 50 m korytarza stanowiącego drogę ewakuacyjną w strefie pożarowej ZL. Wskazano również jakie rozwiązania jednocześnie stosuje się przy ww. podziale.

W ust. 2 wskazano, w jakim przypadku warunek z ust. 1 (konieczność podziału korytarza przy stosowaniu określonych rozwiązań) nie jest konieczny do spełnienia.

W ust. 3 wskazano warunki dla przegrody, o której mowa w ust. 1, w przypadku, gdy znajduje się ona nad sufitem podwieszonym i pod podłogą podniesioną powyżej poziomu stropu lub podłoża.

256) § 257

W ust. 1 określono, jakich rozwiązań dotyczących schodów nie stosuje się na drodze ewakuacyjnej.

W ust. 2 wskazano na możliwość stosowania schodów wachlarzowych na drodze ewakuacyjnej – jednak przy konieczności spełnienia warunku z § 64 ust. 7.

W ust. 3 wskazano, że te miejsca na drodze ewakuacyjnej, na których zastosowane zostały schody lub pochylnie muszą być wyraźnie oznakowane. W tym miejscu zaznaczyć jednak należy, iż niezależnie od tego przepisu, w projekcie rozporządzenia znajdują się jeszcze inne przepisy dotyczące oznakowywania schodów i pochylni, które muszą być brane pod uwagę przy ich projektowaniu i wykonywaniu.

257) § 258

Ust. 1 określa długość dojścia od pomieszczenia przeznaczonego na pobyt osób niezdolnych do ewakuacji do miejsca oczekiwania na ewakuację.

W ust. 2 określono warunki jakie ma spełniać nawierzchnia drogi ewakuacyjnej do ruchu osób niepełnosprawnych.

Ust. 3 określa warunki jakie musi spełnić pozioma droga ewakuacyjna od miejsca oczekiwania na ewakuację.

W ust. 4 i 5 wskazano warunki jakie ma zapewniać miejsce oczekiwania na ewakuację pod względem dotarcia do niego ekip ratowniczych.

258) § 259

W tym przepisie zawarto warunki dla klatki schodowej przeznaczonej do ewakuacji z określonej strefy pożarowej. Klatka musi być obudowana i zamykana drzwiami dymoszczelnymi oraz wyposażona w urządzenia wskazane w tym przepisie.

259) § 260

W ust. 1 wskazano, iż w przypadku budynku wysokiego (W) i wysokościowego (WW) konieczne jest zapewnienie możliwości ewakuacji do co najmniej dwóch klatek schodowych, które spełniają warunki określone w tym przepisie.

W ust. 4 natomiast wyszczególnione zostały sytuacje, kiedy możliwe jest zapewnienie ewakuacji tylko do jednej klatki schodowej.

W ust. 2 i 3 określono, w jakie urządzenia wyposaża się klatki schodowe i przedsionki przeciwpożarowe, stanowiące drogę ewakuacyjną w:

- budynku wysokim (W) odpowiednio dla stref pożarowych innych niż ZL IV i PM,
- budynku wysokościowym (WW).

W ust. 5 wymienione zostały warunki, których spełnienie umożliwia wykonywanie klatki schodowej, stanowiącej drogę ewakuacyjną wyłącznie dla stref pożarowych ZL IV, bez przedsionka oddzielającego je od poziomych dróg komunikacji ogólnej – w budynku wysokim (W) i wysokościowym (WW).

W ust. 6 zawarto natomiast warunek dotyczący drzwi z pomieszczenia (z wyjątkiem pomieszczenia higienicznosanitarnego) w którym gęstość obciążenia ogniowego nie przekracza 500 MJ/m^2 , prowadzących na drogę komunikacji ogólnej znajdujących się w strefie pożarowej ZL V w budynku średniowysokim (SW) i wyższym.

W ust. 7 wskazano, że ust. 5 nie stosuje się w przypadku ust. 4 pkt 2.

260) § 261

W tym przepisie określono kolejno przypadki, w których konieczne jest stosowanie rozwiązań techniczno-budowlanych zabezpieczających przed zadymieniem dróg ewakuacyjnych lub zapewniających usuwanie dymu.

261) § 262

W tym przepisie wymieniono budynki, w których schody wewnętrzne nie muszą spełniać warunków stawianym drogom ewakuacyjnym. Powyższe dotyczy również schodów wewnętrznych w lokalu mieszkalnym zlokalizowanym w budynku wymienionym w tym przepisie.

262) § 263

W ust. 1 wskazano, iż w przypadku ściany wewnętrznej oraz stropu, które stanowią obudowę klatki schodowej, o której mowa we wskazanych przepisach, konieczne jest przyjmowanie klasy odporności ogniowej dla stropu budynku zgodnie z § 227.

W ust. 2 określono warunki dotyczące biegu i spocznika schodów oraz pochylni służących do ewakuacji – w zakresie minimalnej klasy reakcji na ogień materiałów oraz minimalnej klasy odporności ogniowej.

W ust. 3 wskazano natomiast przypadek, w którym warunek z ust. 2 dotyczący minimalnej klasy odporności ogniowej nie jest wymagany.

Ust. 4 wskazuje w jakim przypadku możliwe jest wykonywanie biegu i spocznika schodów z materiałów o dowolnej klasie reakcji na ogień.

W ust. 5 wskazano, w jaki sposób ustala się odległość pomiędzy ścianą zewnętrzną, stanowiącą obudowę klatki schodowej przeznaczonej do ewakuacji (o której mowa w § 259, § 260 ust. 1-5 i § 268 ust. 2), a inną ścianą zewnętrzną tego samego lub innego budynku. Wskazano również, kiedy opisana w tym przepisie zasada nie ma zastosowania.

W ust. 6 zawarto warunki dopuszczenia wykonania w biegu lub spoczniku schodów lub pochylni o budowie warstwowej elementu nośnego wykonanego z czterostronnie struganego z fazowanymi narożnikami drewna litego, w tym łączonego na złącza klinowe, lub drewna klejonego warstwowo w budynku niskim (N) ZL lub w budynku niskim (N) PM wykonanym w klasie odporności pożarowej co najmniej „C”.

263) § 264

W tym przepisie zawarto warunki dotyczące oddzielenia piwnicy od pozostałej części budynku.

264) § 265

W przepisie wskazano na konieczność stosowania drzwi, wyłazu lub innego zamknięcia przeciwpożarowego, o określonej w tym przepisie klasie odporności ogniowej, w wejściu z drogi ewakuacyjnej na strych lub poddasze nieużytkowe, a także do pomieszczeń gospodarczych przeznaczonych do przechowywania przedmiotów lub produktów spożywczych mieszkańców budynku mieszkalnego wielorodzinnego.

265) § 266

Ust. 1 wskazuje wprost, iż schodów ruchomych i pochylni ruchomych nie zalicza się do dróg ewakuacyjnych.

W ust. 2 zawarto warunki jakie muszą spełnić schody ruchome i pochylnie ruchome, aby dopuszczono je do celów ewakuacji w ramach strefy pożarowej.

266) § 267

W ust. 1 wskazano przypadki, w których konieczne jest, aby przynajmniej jeden dźwig przystosowany był do potrzeb ekip ratowniczych – poprzez spełnienie wymagań Polskiej Normy przywołanej w załączniku nr 1 do tego przepisu. Wskazano również, iż jest konieczne, aby taki dźwig zapewniał dostęp do każdej strefy pożarowej na kondygnacji - bezpośrednio lub drogą komunikacji ogólnej.

W kolejnych ustępach (ust. 2-4) wskazano warunki jakie musi spełnić dojście do dźwigu i szyb dźwigu dla ekip ratowniczych, o którym mowa w ust. 1.

267) § 268

W ust. 1 określono, w jaki sposób mierzy się długość drogi ewakuacyjnej od wyjścia z pomieszczenia na tę drogę ewakuacyjną do:

- wyjścia do innej strefy pożarowej lub
- wyjścia na zewnątrz budynku.

Jednocześnie wskazano, iż ww. droga ewakuacyjna w kolejnych przepisach tego projektu rozporządzenia będzie nazywana „dojściem ewakuacyjnym”. Dodatkowo wskazano w jaki sposób mierzy się tę drogę.

Zgodnie z treścią ust. 2, rozwiązaniem równorzędnym do opisanego w ust. 1 tego paragrafu, wyjścia do innej strefy pożarowej, jest wyjście do obudowanej klatki schodowej – przy czym klatka ta musi spełniać warunki określone w tym przepisie.

W ust. 3 określono, iż długość dojścia ewakuacyjnego mierzy się do pierwszych drzwi tego przedsionka, jeżeli długość drogi ewakuacyjnej w przedsionku do drzwi do klatki schodowej lub do sąsiedniej strefy pożarowej nie przekracza 5 m - w przypadku oddzielenia klatki schodowej od poziomej drogi ewakuacyjnej przedsionkiem przeciwpożarowym lub obudowania przedsionkiem przeciwpożarowym otworu w ścianie oddzielenia przeciwpożarowego.

W ust. 4 zawarto tabelę, w której określono dopuszczalne (maksymalne) długości dojść ewakuacyjnych, wyrażone w metrach, w zależności od strefy pożarowej.

W ust. 5 wskazano warunki, których spełnienie umożliwia powiększenie o 50% długości dojść ewakuacyjnych, określonych w ust. 4 tego przepisu.

W ust. 6 natomiast wskazano, że przy łącznym zastosowaniu urządzeń o których mowa w ust. 5 tego przepisu, dopuszcza się powiększenie długości dojścia ewakuacyjnego o 100%.

W ust. 7 określono warunki dotyczące wyjścia z klatki schodowej.

Ust. 8 zawiera dopuszczenie, zgodnie z którym możliwe jest – przy spełnieniu określonych w tym przepisie warunków – przeprowadzenie drogi ewakuacyjnej do wyjścia na zewnątrz budynku z klatki schodowej oraz z poziomej drogi komunikacji ogólnej przez hol pełniący także funkcje uzupełniające do funkcji wynikających z przeznaczenia budynku (przykładowe funkcje wskazano w tym przepisie).

Zgodnie z ust. 9, dopuszczalną długość drogi od wyjścia z klatki schodowej do wyjścia na zewnątrz budynku określa się zgodnie z ust. 4 tego paragrafu.

268) § 269

W przepisie tym uregulowano warunki dopuszczające, w określonych przypadkach, na drodze ewakuacyjnej stosowanie drabiny ewakuacyjnej.

Rozdział 5. Warunki przeciwpożarowe dla elementów wykończenia wnętrz i wyposażenia stałego

269) § 270

W przepisie dokonano zmian w stosunku do dotychczasowego rozporządzenia wprowadzając odniesienia do klasy reakcji na ogień dla materiałów i wyrobów budowlanych elementów wykończenia wnętrz i wyposażenia stałego.

W ust. 1 określono, jakich materiałów i wyrobów budowlanych, z uwagi na ich klasę reakcji na ogień, nie stosuje się do wykończenia wnętrz – w strefach pożarowych ZL I, ZL II, ZL III oraz ZL V.

W ust. 1 pkt 2 lit. a wskazano również wymagania w zakresie toksyczności na podstawie europejskiej normy PN-EN 17084:2019 Kolejnictwo – Ochrona przeciwpożarowa w pojazdach szynowych – Badanie toksyczności materiałów i elementów, przywołanej w załączniku nr 1 do tego przepisu.

W ust. 2 określono natomiast, jakie materiały i wyroby budowlane stosuje się na drodze komunikacji ogólnej, służącej celom ewakuacji.

270) § 271

W ust. 1 określono warunki dla podłogi podniesionej o więcej niż 0,2 m ponad poziom stropu lub innego podłoża.

W ust. 2 określono warunki dotyczące przewodu i kabla elektrycznego oraz innych instalacji, prowadzonych w przestrzeni podpodłogowej podłogi podniesionej i w przestrzeni ponad sufitem podwieszonym, która to wykorzystywana jest do wentylacji lub ogrzewania pomieszczenia.

W ust. 3 wskazano, iż w przypadku przestrzeni ponad sufitem podwieszonym, można nie stosować wymagania, o którym mowa w ustępie 2, pod warunkiem spełnienia co najmniej jednego z warunków wymienionych w tym przepisie. W przypadku przestrzeni podpodłogowej podłogi podniesionej w pomieszczeniu technicznym także można nie stosować wymagania ust. 2, jeśli przebywanie ludzi jest związane wyłącznie z wykonywaniem czynności tj. okresowa obsługa maszyn i urządzeń oraz przegląd i utrzymanie stanu technicznego budynku.

W ust. 4 wskazano, iż w przypadku podłogi podniesionej na drodze ewakuacyjnej, w podłodze tej nie wykonuje się otworu do wentylacji lub ogrzewania.

271) § 272

W ust. 1 określono jakich materiałów (przegród, stałych elementów wyposażenia i wystroju wnętrz, wykładzin podłogowych), z uwagi na klasę reakcji na ogień, nie stosuje się w pomieszczeniu przeznaczonym do jednoczesnego przebywania więcej niż (ponad) 50 osób.

W ust. 2 wskazano przypadki, w jakich stosuje się posadzki (również wykładziny podłogowe) o określonej w tym przepisie klasie reakcji na ogień.

272) § 273

W przepisie określono warunki dla pomieszczenia, które przeznaczone jest do jednoczesnego przebywania więcej niż (ponad) 50 osób, a miejsca do siedzenia w tym pomieszczeniu ustawione są w rzędach. Warunki te określają wymagania w zakresie:

- minimalnej szerokości przejść pomiędzy rzędami siedzeń,
- liczby siedzeń w rzędzie,
- szerokości przejść komunikacyjnych, oraz
- zamocowania siedzeń lub ławek.

W ust. 2 uregulowano warunki dla foteli i innych siedzeń, w przypadku pomieszczeń przeznaczonych do jednoczesnego przebywania więcej niż 200 osób lub 100 dzieci, w których miejsca do siedzenia są ustawione w rzędach.

W ust. 3 wskazano, iż w przypadku pomieszczenia, o którym mowa w ust. 1, z przewidzianymi miejscami dla osób niepełnosprawnych, szerokość przejść ewakuacyjnych między rzędami ma mieć co najmniej 1,5 m, oraz miejsca te znajdować się mają w pobliżu wyjść ewakuacyjnych.

273) § 274

W ust. 1 wskazano materiały, które z uwagi na ich klasę reakcji na ogień stosuje się do wykonywania okładziny sufitu oraz sufitu podwieszonego. Wskazano również, iż ww. warunek nie dotyczy lokalu mieszkalnego.

W ust. 2 zawarto natomiast warunek dotyczący przestrzeni pomiędzy sufitem podwieszonym a stropem, tj. przestrzeń tę dzieli się:

- na sektory o maksymalnej powierzchni 1000m²,
- na korytarzu co 50 m – przegrodami wykonanymi z materiałów o klasie reakcji na ogień określonej w tym przepisie.

274) § 275

W ust. 1 uregulowano warunki w zakresie materiałów, z których może być wykonana okładzina ścienna w łazience i saunie z piecykiem gazowym oraz termą gazową i elektryczną, pod warunkiem zapewnienia odległości (co najmniej 0,3 m) tych urządzeń od okładziny.

Ust. 2 wskazuje wymagania dla materiałów, z których nie może być wykonana okładzina ścienna w łazience i saunie z piecem na paliwo stałe.

275) § 276

W przepisie tym wskazano na konieczność zabezpieczenia przed możliwością zapalenia lub zwęglenia, elementu wystroju wnętrza budynku o określonej w tym przepisie klasie reakcji na ogień, przez który lub obok którego prowadzony jest przewód wymieniony w tym przepisie.

Rozdział 6. Warunki przeciwpożarowe dla palenisk i instalacji

276) § 277

Brzmienie przepisu, w stosunku do dotychczasowego rozporządzenia, doszczegółowiono w zakresie wskazania klas reakcji na ogień.

W ust. 1 wskazano minimalną klasę reakcji na ogień podłoża (wraz z jego grubościami), na którym umieszcza się palenisko i piec metalowy bez nóżek. Wskazano także w jaki sposób zabezpiecza się podłogę przed drzwiczkami paleniska.

W ust. 2 natomiast wskazano warunki dla pomieszczenia, w którym może być stosowane palenisko otwarte.

W ust. 3 określono odległości, na jakie oddala się piec metalowy lub piec w ramach metalowych, rury przyłączeniowe oraz otwory do czyszczenia - od części konstrukcyjnej budynku.

W ust. 4 wskazano z kolei, na jakie odległości od części konstrukcyjnej budynku oddala się piec z kamienia, cegły, kafli i podobnych materiałów o klasie reakcji na ogień A1 lub A2,d0 oraz przewody spalinowe i dymowe.

277) § 278

W ust. 1 uregulowano klasę reakcji na ogień wyrobów (A1 lub A2,d0) z których można wykonywać przewody spalinowe lub dymowe.

Według ust. 2 przewód lub obudowa przewodu spalinowego lub dymowego muszą spełniać warunki określone w Polskiej Normie, dotyczącej badań ogniowych małych kominów, przywołanej w załączniku nr 1 do tego przepisu.

W ust. 3 dopuszczono wykonanie obudowy, o której mowa w ust. 2, z cegły pełnej grubości 0,12 m, murowanej na zaprawie cementowo-wapiennej, z zewnętrznym tynkiem lub spoinowaniem.

Ust. 4 wskazuje minimalną odległość między wylotem przewodu spalinowego i dymowego a najbliższym skrajem korony drzew dorosłych, która ma wynosić co najmniej 6 m.

278) § 279

Ust. 1 wskazuje warunki jakie musi spełniać przewód wentylacyjny (wymieniono klasy reakcji na ogień dla materiałów, z których ma być wykonany ten przewód).

W ust. 2, uregulowano, że na zewnętrznej powierzchni przewodu wentylacyjnego dopuszcza się stosowanie izolacji cieplnej i akustycznej oraz innej okładziny przewodu wentylacyjnego, nierozprzestrzeniającej ognia - zgodnie z warunkami wskazanymi w pkt 3 załącznika nr 9 do rozporządzenia.

Zgodnie z ust. 3 do budynku mieszkalnego jednorodzinne stanowiące jeden lokal mieszkalny nie stosuje się przepisu ust. 1.

W ust. 4 zawarto dopuszczenie stosowania przewodów wentylacyjnych o klasie reakcji na ogień innej niż wymienione w ust. 1 (z wyjątkiem klasy reakcji na ogień F lub FL) w budynku mieszkalnym jednorodzinne, w którym wydzielono dwa lokale mieszkalne albo jeden lokal mieszkalny i jeden lokal

użytkowy, oraz w budynku mieszkalnym wielorodzinnym - pod warunkiem zainstalowania w miejscu przejścia przewodów wentylacyjnych przez przegrody wydzielające lokal mieszkalny lub lokal użytkowy:

- w budynku niskim (N) i średniowysokim (SW) – zabezpieczenia ogniochronnego o klasie odporności ogniowej co najmniej EI 30;
- w budynku wysokim (W) i wysokościowym (WW) – przeciwpożarowej kłapy odcinającej o klasie odporności ogniowej co najmniej EIS 60.

W ust. 5 wskazano, iż w przypadku budynku PM z wyjątkiem garażu, możliwe jest wykonanie przewodu wentylacyjnego nierozprzestrzeniającego ognia zgodnie z pkt 3 załącznika nr 9 – pod warunkiem, że nie jest on prowadzony przez drogę ewakuacyjną oraz nie przepływa nim powietrze o temperaturze powyżej 85°C lub zanieczyszczenia mogące się odkładać.

W ust. 6 określona została minimalna odległość (0,5 m), jaką zachowuje się pomiędzy nieizolowanym przewodem wentylacyjnym a wykładziną oraz powierzchnią o określonych w tym przepisie klasach reakcji na ogień.

W ust. 7 zawarty został warunek, który jest konieczny do spełnienia przy stosowaniu elementów rewizyjnych w kanałach i przewodach.

Ust. 8 zawiera natomiast warunek, kiedy w kuchni lub w aneksie kuchennym w lokalu mieszkalnym dopuszcza się stosowanie przewodu wentylacji wywiewnej z materiałów o klasie reakcji na ogień innej niż wymienione w ust. 1 (z wyjątkiem klasy reakcji na ogień D,s2, D,s3, E lub F).

W ust. 9 wskazano wymagania klasy reakcji na ogień materiałów oraz maksymalnej długości (4 m) dla giętkiego przewodu wentylacyjnego i innego elastycznego elementu łączącego, służący do połączenia sztywnych przewodów wentylacyjnych z elementem instalacji lub urządzeniem, z wyjątkiem wentylatora. Zaznaczono przy tym, że nie prowadzi się go przez elementy oddzielenia przeciwpożarowego.

W ust. 10 wskazano wymagania klasy reakcji na ogień materiałów oraz maksymalnej długości (0,25 m) dla giętkiego przewodu wentylacyjnego i innego elastycznego elementu łączącego wentylator z przewodem wentylacyjnym.

Zgodnie z ust. 11 izolację cieplną i akustyczną w instalacjach: wodociągowej, kanalizacyjnej i ogrzewczej wykonuje się w sposób zapewniający nierozprzestrzenianie ognia – zgodnie z załącznikiem nr 9.

279) § 280

W ust. 1 wymienione zostały cztery warunki, których spełnienie wymagane jest z uwagi na bezpieczeństwo pożarowe dla instalacji wentylacji mechanicznej i klimatyzacji w budynku. Zaznaczono, że warunki te nie są wymagane w budynku mieszkalnym jednorodzinny i w budynku rekreacji indywidualnej.

Ust. 2 wskazano, iż w przewodzie wentylacyjnym nie prowadzi się innych instalacji. Jest to zmiana w porównaniu do obecnie obowiązującego rozporządzenia.

W ust. 3 natomiast wskazano warunki, których spełnienie umożliwi instalowanie w przewodzie wentylacyjnym nagrzewnic elektrycznych oraz nagrzewnic na paliwo ciekłe lub gazowe, których temperatura powierzchni grzewczych przekracza 160°C.

Zgodnie z ust. 4 wentylator wraz z urządzeniami do uzdatniania powietrza, stanowiący centralę wentylacji i klimatyzacji, musi mieć obudowę o klasie odporności ogniowej co najmniej EI 60, jeżeli spełnia dwa warunki określone w przepisie.

W ust. 5 wskazano na konieczność stosowania przeciwpożarowych kłap odcinających, o klasie odporności ogniowej wskazanej w tym przepisie - w miejscu przejścia przewodów wentylacyjnych i klimatyzacyjnych przez elementy oddzielenia przeciwpożarowego lub przez ścianę lub strop, o których mowa w § 245 ust. 1, a także przez obudowę, o której mowa w ust. 4.

Zgodnie z ust. 6 przewód wentylacyjny i przewód klimatyzacyjny samodzielny lub obudowany prowadzony przez strefę pożarową, której nie obsługuje, ma mieć klasę odporności ogniowej wymaganą dla elementów oddzielenia przeciwpożarowego tych stref pożarowych z uwagi na szczelność ogniową, izolacyjność ogniową i dymoszczelność (EIS) lub wyposaża się go w przeciwpożarową klapę odcinającą, zgodnie z ust. 5.

Według ust. 7 w strefie pożarowej, w której jest wymagane zastosowanie systemu sygnalizacji pożarowej, przeciwpożarową klapę odcinającą zamyka się po wykryciu pożaru przez ten system, niezależnie od zastosowanego wyzwalacza termicznego.

280) § 281

W przepisie ust. 1 wskazano, że w pomieszczeniu zagrożonym wybuchem stosuje się urządzenie wstrzymujące automatycznie pracę wentylatora w razie powstania pożaru i sygnalizujące jego wyłączenie, jeżeli działanie wentylatora mogłoby przyczynić się do jego rozprzestrzeniania.

Zgodnie z ust. 2 w pomieszczeniu zagrożonym wybuchem stosuje się oddzielną dla każdego pomieszczenia instalację wyciągową.

Ust. 3 wskazuje, że usytuowanie wentylacyjnego otworu wyciągowego ma uwzględniać gęstość względną par cieczy i gazów występujących w pomieszczeniu w stosunku do powietrza oraz przewidywany kierunek ruchu zanieczyszczonego powietrza.

W ust. 4 określony został sposób sytuowania oraz wykonania otworu wentylacji nawiewnej w pomieszczeniu, w którym mogą występować palne pyły, tworzące z powietrzem mieszaniny wybuchowe.

W ust. 5 wskazano w jakich miejscach (wewnątrz lub na zewnątrz budynku) lokalizuje się filtr, komorę pyłową i cyklon do palnych pyłów.

Natomiast w ust. 6 wskazano, w jakiej sytuacji warunek z ust. 5 nie jest wymagany.

W ust. 7 wskazano urządzenie, w jakie wyposaża się przewód wentylacyjny przed miejscem wprowadzenia do komory pyłowej i cyklonu.

Natomiast w ust. 8 wskazano w jakie urządzenie wyposaża się komorę pyłową i cyklon dla pyłów tworzących z powietrzem mieszaniny wybuchowe.

281) § 282

W ust. 1 określono warunki i zadania dla instalacji wentylacji oddymiającej w zakresie usuwania dymu oraz stałego dopływu powietrza.

W ust. 2 natomiast wskazano warunki dotyczące klasy odporności ogniowej przewodu wentylacji oddymiającej z podziałem na obsługujący wyłącznie jedną strefę pożarową oraz więcej niż jedną strefę pożarową.

W ust. 3 wskazano warunki dotyczące klapy odcinającej do przewodu wentylacji oddymiającej z podziałem na obsługujący wyłącznie jedną strefę pożarową oraz więcej niż jedną strefę pożarową.

W ust. 4 wskazano, że w systemie wentylacji pożarowej uruchamianym automatycznie z ręcznym przełączaniem dopuszcza się stosowanie klap odcinających MA o klasie odporności ogniowej, o której mowa w ust. 3, jeżeli klapa ma dodatkową klasyfikację HOT 400/30.

Zgodnie z ust. 5 określono klasę wentylatora oddymiającego w zależności od przewidywanej temperatury dymu.

W ust. 6 natomiast określono klasę klapy dymowej w grawitacyjnej wentylacji oddymiającej w zależności od sposobu otwierania – automatycznego bądź ręcznego.

Rozdział 7. Usytuowanie budynków z uwagi na bezpieczeństwo pożarowe

W ust. 1 przedstawiono tabelę, w której określa się w metrach minimalne odległości między zewnętrznymi ścianami budynków niebędącymi ścianami oddzielenia przeciwpożarowego, a mającymi na powierzchni większej niż 65% klasę odporności ogniowej (E), określoną w § 227 ust. 1 w 5 kolumnie tabeli (klasa odporności ogniowej dla ściany zewnętrznej).

Ust. 2 został przeredagowany, w stosunku do przepisu obowiązującego dotychczasowym rozporządzeniu, ale nie wprowadzono zmian merytorycznych. Przepis wskazuje, że odległość, o której mowa w ust. 1 zwiększa się o 50 %, a jeżeli dotyczy to obu ścian zewnętrznych lub przekrycia dachu obu budynków – o 100 %, w przypadku, gdy:

- jedna ze ścian zewnętrznych usytuowana od strony sąsiedniego budynku nie jest NRO przy działaniu ognia od zewnątrz budynku, lub
- przekrycie dachu jednego z budynków nie jest NRO.

Ust. 3 wskazuje, że jeżeli ściana zewnętrzna budynku ma na powierzchni nie większej niż 65 % lecz nie mniejszej niż 30 %, klasę odporności ogniowej (E), określoną w § 227 ust. 1 w 5 kolumnie tabeli (klasa odporności ogniowej dla ściany zewnętrznej), wówczas odległość między tą ścianą lub jej częścią a ścianą zewnętrzną drugiego budynku powiększa się w stosunku do określonej w ust. 1 i 2 o 50 %.

Ust. 4 wskazuje natomiast, że jeżeli ściana zewnętrzna budynku ma na powierzchni mniejszej niż 30 % klasę odporności ogniowej (E), określoną w § 227 ust. 1 w 5 kolumnie tabeli, wówczas odległość między tą ścianą lub jej częścią a ścianą zewnętrzną drugiego budynku powiększa się w stosunku do określonej w ust. 1 i 2 o 100 %.

Zgodnie z ust. 5, jeżeli co najmniej w jednym z budynków znajduje się pomieszczenie zagrożone wybuchem, odległość między ich ścianami zewnętrznymi nie może być mniejsza niż 20m. Warunku nie stosuje się, w przypadku gdy odległość między ścianą oddzielającą pomieszczenie zagrożone wybuchem, a ścianą zewnętrzną budynku sąsiedniego jest nie mniejsza niż 20 m.

W celu uporządkowania zapisów zamieniono kolejność ust. 6 i ust. 7, w stosunku do dotychczasowego rozporządzenia, oraz doprecyzowano przepis dodając wyraz „samoczynne”. Według ust. 6 dopuszcza się zmniejszenie odległości między ścianą zewnętrzną budynku lub jej części a ścianą zewnętrzną drugiego budynku o 25 %, w stosunku do określonej w ust. 1–5, jeżeli we wszystkich strefach pożarowych budynku, przylegających odpowiednio do tej ściany lub jej części, są stosowane stałe samoczynne urządzenia gaśnicze wodne.

Z kolei ust. 7 dopuszcza zmniejszenie odległości między ścianą zewnętrzną budynku lub częściami tej ściany o 50 %, w stosunku do odległości określonej w ust. 1–5, jeżeli we wszystkich strefach pożarowych budynku, przylegających odpowiednio do tej ściany lub jej części, są stosowane stałe samoczynne urządzenia gaśnicze wodne.

Doprecyzowano brzmienie ust. 8, w stosunku do przepisu dotychczasowego, dodając określenie „kompleks leśny” ze wskazaną powierzchnią 0,5 ha, jaką należy brać pod uwagę przy wyznaczaniu odległości budynku. Ust. 8 określa najmniejszą odległość budynków ZL, PM, IN od granicy (konturu) lasu, rozumianego jako grunt leśny (Ls) określony na mapie ewidencyjnej lub teren przeznaczony w miejscowym planie zagospodarowania przestrzennego jako leśny, które samoistnie lub wspólnie tworzą kompleks leśny o powierzchni ponad 0,5 ha. Odległość tą przyjmuje się zgodnie z ust. 1 – 6, jako odległość ścian tych budynków od ściany budynku ZL mającej na powierzchni większej niż 65 % klasę odporności ogniowej (E), określoną w § 227 ust. 1 w 5 kolumnie tabeli, z przekryciem dachu niebędącym NRO, niezależnie od tego czy ściana budynku ZL, PM, IN jest ścianą oddzielenia przeciwpożarowego. Dodano również nowy zapis, że przepisów ust. 11–13 nie stosuje się - oznaczający, że nie można zbliżyć budynku do lasu poniżej wymaganych odległości, nawet stosując ścianę oddzielenia przeciwpożarowego.

Według ust. 9 najmniejsza odległość budynku, o którym mowa w § 224 (budynki wymienione w trzech punktach § 224), z przekryciem dachu NRO i ścianami zewnętrznymi NRO przy działaniu ognia od zewnątrz budynku, niezawierającym pomieszczeń zagrożonych wybuchem oraz mającego klasę

odporności pożarowej wyższą niż wymagana zgodnie z § 223, od granicy (konturu) lasu zlokalizowanej na:

- sąsiedniej działce – ma wynosić 4 m,
- działce budowlanej, na której sytuuje się budynek – nie określa się

– jeżeli teren, na którym znajduje się granica (kontur) lasu, przeznaczony jest w miejscowym planie zagospodarowania przestrzennego pod zabudowę niezwiązaną z produkcją leśną, a w przypadku braku planu miejscowego – grunty leśne są objęte zgodą na zmianę przeznaczenia na cele nieleśne uzyskaną przy sporządzaniu miejscowych planów zagospodarowania przestrzennego, które utraciły moc na podstawie art. 1 lit. a ustawy z dnia 21 grudnia 2001 r. o zmianie ustawy o zagospodarowaniu przestrzennym (Dz. U. poz. 1804) oraz art. 87 ust. 3 ustawy z dnia 27 marca 2003 r. o planowaniu i zagospodarowaniu przestrzennym.

Zgodnie z ust. 10 dopuszcza się zmniejszenie odległości, o których mowa w ust. 1 tego przepisu, w przypadku budynków wymienionych w § 224, jeżeli w takich budynkach nie ma pomieszczeń zagrożonych wybuchem oraz przy spełnieniu warunków zawartych w tym przepisie.

W ust. 11 uregulowano, że w pasie terenu o szerokości określonej w ust. 1–7, otaczającym ścianę zewnętrzną budynku, niebędącą ścianą oddzielenia przeciwpożarowego, ściana zewnętrzna innego budynku ma spełniać warunki dla ścian oddzielenia przeciwpożarowego obu budynków.

W ust. 12 wskazano natomiast, że warunek, o którym mowa w ust. 11, dotyczy pasa terenu o szerokości zmniejszonej o 50% w odniesieniu do tych ścian zewnętrznych obu budynków, które tworzą między sobą kąt 60° lub większy, lecz mniejszy niż 120°.

Dodatkowo w ust. 13 wskazano budynki, których warunek z ust. 11 nie dotyczy.

Nowy, w stosunku do dotychczasowego rozporządzenia, ust. 14 informuje o wprowadzeniu załącznika nr 12 do rozporządzenia, który wskazuje sposób wyznaczania pasów terenu wokół ściany zewnętrznej budynku, o których mowa w ust. 11 i 12, oraz sytuowania w nich ścian zewnętrznych innego budynku.

Ust. 15 został doprecyzowany, w stosunku do dotychczasowego rozporządzenia, poprzez uwzględnienie w przepisie wiaty. Przepis ten wskazuje, że najmniejszą odległość budynków ZL, PM, IN od otwartego składowiska lub wiaty, w których składowane są materiały palne, przyjmuje się zgodnie z ust. 1, 3-6, jako odległość ścian tych budynków od ściany budynku PM mającej na powierzchni większej niż 65% klasę odporności ogniowej (E), określoną w § 227 ust. 1 w 5 kolumnie tabeli. Przepisy ust. 11 – 13 stosuje się.

Należy zwrócić uwagę, iż doprecyzowano również przepis dodając zapis, że ww. odległości wyznacza się w zależności od tego czy składowane są materiały palne.

W ust. 16-21 wprowadzono dodatkowe wymagania z uwagi na bezpieczeństwo pożarowe względem sytuowania wolnostojącego magazynu energii BESS (w związku z dodaniem rozdziału 12).

W ust. 22 wprowadzono wymagania dla instalacji fotowoltaicznej związanej z budynkiem, instalowanej poza budynkiem, np. na gruncie, wiacie. Sytuuje się ją w odległości co najmniej 1,5 m od granicy działki budowlanej oraz od granicy (konturu) lasu.

283) § 284

Ust. 1 zawiera ogólny przepis dotyczący sposobu określania odległości ściany zewnętrznej budynku od granicy sąsiedniej niezabudowanej działki budowlanej.

W ust. 2 wskazano w jakiej odległości sytuuje się budynek mieszkalny jednorodzinny w zabudowie zagrodowej i budynek gospodarczy, ze ścianami zewnętrznymi NRO przy działaniu ognia od zewnątrz budynku i dachami z przekryciami NRO od granicy sąsiedniej niezabudowanej działki.

W myśl ust. 3 wskazano na konieczność stosowania ściany oddzielenia przeciwpożarowego o klasie odporności ogniowej określonej w § 243 ust. 3 i 4 w przypadku sytuowania budynku w granicy.

284) § 285

Ust. 1 wskazuje, że odległości między ścianami zewnętrznymi budynków położonych na jednej działce budowlanej nie ustala się, jeżeli łączna powierzchnia wewnętrzna tych budynków nie przekracza najmniejszej dopuszczalnej powierzchni strefy pożarowej wymaganej dla każdego ze znajdujących się na tej działce rodzajów budynków.

W ust. 2 wprowadzono nową regulację, zgodnie z którą regulacji ust. 1 nie stosuje się do odległości między budynkami mieszkalnymi jednorodzinnymi, jeżeli na jednej działce budowlanej usytuowane są więcej niż dwa budynki mieszkalne jednorodzinne. Regulacja ta podyktowana jest koniecznością zapewnienia odpowiednich warunków z uwagi na bezpieczeństwo pożarowe dla budynków mieszkalnych jednorodzinnych budowanych na jednej działce. Zdarza się bowiem, że budowane są budynki w niewielkich odległościach, które nie zapewniają odpowiedniego poziomu bezpieczeństwa.

W ust. 3 uregulowano minimalną odległość zbiornika naziemnego oleju opałowego zasilającego kotłownię od ściany zewnętrznej budynku -10 m.

W ust. 4 dopuszczono zmniejszenie odległości, o których mowa w ust. 3, do 3 m, pod warunkiem wykonania ściany zewnętrznej budynku od strony zbiornika jako ściany oddzielenia przeciwpożarowego o klasie odporności ogniowej co najmniej REI 120 lub wykonania takiej ściany pomiędzy budynkiem a zbiornikiem.

Dodatkowo, według ust. 5 zbiornik, o którym mowa w ust. 4 tego przepisu, wykonuje się jako stalowy dwupłaszczowy lub lokalizuje na terenie ukształtowanym w formie niecki, o pojemności większej od pojemności zbiornika, z izolacją uniemożliwiającą przedostawanie się oleju do gruntu.

W ust. 6 uregulowano odległość ściany zewnętrznej budynku od zbiornika podziemnego oleju opałowego, przykrytego warstwą ziemi o grubości nie mniejszej niż 0,5 m, która ma wynosić co najmniej 3 m, a od urządzenia spustowego, oddechowego i pomiarowego tego zbiornika – co najmniej 10 m.

Ust. 7, w stosunku do dotychczasowego rozporządzenia, doprecyzowano w zakresie klas reakcji na ogień. Przepis wskazuje, że odległość ściany zewnętrznej budynku PM i IN wykonanej z materiałów o klasie reakcji na ogień A1 lub A2,d0, od zbiornika i jego urządzenia, o którym mowa w ust. 6 tego przepisu, ma wynosić co najmniej 3 m, przy czym jeżeli w tej ścianie zewnętrznej występują okna, drzwi i elementy doświetlające nie mogą one znajdować się w odległości mniejszej niż 5 m od zbiornika.

Rozdział 8. Warunki przeciwpożarowe dla garaży

285) § 286

W ust. 1 przepis w sposób ogólny wskazuje, że warunki przeciwpożarowe, określone w rozdziale 8, dotyczą garaży zamkniętych i otwartych, o których mowa w dziale III rozdziale 11 pn. Garaże.

W ust. 2 wskazano, że jednokondygnacyjny, nadziemny garaż otwarty, mający formę zadaszenia stanowisk postojowych z odkrytą drogą manewrową, jest wykonywany z materiałów i wyrobów o klasie reakcji na ogień A1, A2,d0 lub B,d0, przy czym dopuszcza się wykonywanie konstrukcji z drewna czterostronnie struganego z fazowanymi narożnikami, jeżeli spełnieni się warunki wymienione w tym przepisie. W stosunku do przepisu dotychczasowego rozporządzenia doprecyzowano go oraz dodano możliwość wykonania ww. budynków o drewnianej konstrukcji.

286) § 287

W przepisie na nowo zdefiniowano kwestie dotyczące ustalenia klas odporności pożarowej i kwestie dotyczące klas reakcji na ogień dla garaży.

W myśl ust. 1 garaż znajdujący się w budynku o innym przeznaczeniu stanowi odrębną strefę pożarową.

Ust. 2 wskazuje, że klasę odporności pożarowej garażu przyjmuje się, jak dla budynku PM o gęstości obciążenia ogniowego do 500 MJ/m², pod warunkiem wykonania jego elementów jako NRO, jeżeli przepisy rozporządzenia nie stanowią inaczej.

Ust. 3 dopuszcza wykonanie nad najwyższą kondygnacją garażu otwartego, będącego budynkiem niskim (N), dodatkowego poziomu stanowisk postojowych bez zadaszenia lub z zadaszeniem spełniającym warunki, o których mowa w § 286 ust. 2.

Ust. 4 z kolei dopuszcza wykonanie garażu otwartego, którego najwyższy poziom parkowania znajduje się nie wyżej niż 25 m nad poziomem otaczającego terenu, w klasie odporności pożarowej „D”, jeżeli nad kondygnacją przeznaczoną do parkowania samochodów nie znajduje się inne pomieszczenie.

Ust. 5 uszczegóławia, że wymaganie, o którym mowa w ust. 1, nie dotyczy garażu znajdującego się w budynku mieszkalnym jednorodzinny i budynku rekreacji indywidualnej, który jest oddzielony od części mieszkalnej ścianami wewnętrznymi oraz stropem o klasie odporności ogniowej co najmniej REI 60, jeśli występujące w nich otwory mają zamknięcia o klasie odporności ogniowej co najmniej EI 30.

287) § 288

W ust. 1 uregulowano kwestie usytuowania garażu zamkniętego i otwartego, które ma odpowiadać warunkom określonym w § 283 jak dla budynku PM o gęstości obciążenia ogniowego do 1000 MJ/m².

Ust. 2 określa natomiast, że wymagań zawartych w ust. 1 nie stosuje się do garażu o liczbie stanowisk postojowych nie większej niż 3 w zabudowie jednorodzinnej i zagrodowej.

288) § 289

W ust. 1 uregulowano maksymalną powierzchnię strefy pożarowej w nadziemnym lub podziemnym garażu zamkniętym - 5000 m².

W ust. 2 dopuszczono natomiast powiększenie powierzchni, o której mowa w ust. 1, o 100 %, jeżeli jest spełniony jeden z poniższych warunków:

- zastosowano ochronę strefy pożarowej stałym samoczynnym urządzeniem gaśniczym wodnym;
- wykonano, oddzielające od siebie nie więcej niż po 2 stanowiska postojowe, ścianę o klasie odporności ogniowej, w części pełnej co najmniej EI 30, od posadzki do poziomu zapewniającego pozostawienie prześwitu pod stropem o wysokości 0,1 do 0,5 m na całej jej długości.

Ust. 3 wskazuje, że w garażu zamkniętym obejmującym więcej niż dwie kondygnacje podziemne lub znajdującym się poniżej drugiej kondygnacji podziemnej stosuje się stałe samoczynne urządzenie gaśnicze wodne. Warunku nie stosuje się do strefy pożarowej garażu, która ma bezpośredni wjazd lub wyjazd z budynku.

W ust. 4 uregulowano, że w strefie pożarowej garażu zamkniętego można zastosować instalację wentylacji oddymiającej uruchamianą za pomocą systemu wykrywania dymu, w przypadku, gdy ta strefa:

- nie posiada bezpośredniego wjazdu lub wyjazdu z budynku, który umożliwia ekipom ratowniczym usuwanie dymu na zewnątrz budynku w przypadku pożaru, lub
- posiada powierzchnię przekraczającą 1500 m².

Z kolei w ust. 5 uregulowano, że w strefie pożarowej garażu, o której mowa w ust. 4 pkt 1, o powierzchni nie większej niż 1500 m², dopuszcza się:

- stosowanie samoczynnych urządzeń oddymiających uruchamianych za pomocą systemu wykrywania dymu, zapewniających usuwanie dymu z intensywnością co najmniej 20 wymian na godzinę, lecz nie mniejszą niż 20 000 m³/h, pod warunkiem zapewnienia z tej strefy co najmniej dwóch wyjść ewakuacyjnych oddalonych od siebie o co najmniej 10 m;

- niestosowanie instalacji wentylacji oddymiającej, jeżeli strefa ta jest wyposażona w stałe samoczynne urządzenia gaśnicze wodne lub ma powierzchnię nie większą niż 300 m², a w budynku nie ma innych stref pożarowych z garażem.

Przepis ust. 6 mówi, że w strefie pożarowej garażu zamkniętego ze stanowiskami postojowymi wielopoziomowymi zapewnia się ochronę lokalną tych stanowisk przez stałe samoczynne urządzenie gaśnicze wodne o czasie działania co najmniej 30 minut.

W ust. 7 wskazano natomiast, że w przypadku zastosowania rozwiązania, o którym mowa w ust. 2 pkt. 1 (tj. gdy zastosowano ochronę strefy pożarowej stałym samoczynnym urządzeniem gaśniczym wodnym), klasa odporności ogniowej przewodów wentylacji oddymiającej ma odpowiadać warunkom określonym w § 282 ust. 2 – jedynie z uwagi na kryterium szczelności ogniowej (E).

289) § 290

Ust. 1 wskazuje, że ze strefy pożarowej garażu, która ma więcej niż 25 stanowisk postojowych i nie jest wyposażona w instalację wentylacji oddymiającej lub ma powierzchnię przekraczającą 1500 m², zapewnia się co najmniej dwa wyjścia ewakuacyjne, przy czym jednym z tych wyjść może być wjazd lub wyjazd.

Z kolei w ust. 2 uregulowano, że w przypadku strefy pożarowej garażu obejmującej więcej niż dwie kondygnacje wyjścia ewakuacyjne zapewnia się na poziomie każdej kondygnacji.

W ust. 3 uregulowano maksymalną długość przejścia od stanowiska postojowego do najbliższego wyjścia ewakuacyjnego:

- w garażu zamkniętym – 40 m;
- w garażu otwartym – 60 m.

W ust. 4 wprowadzono nową regulację, w stosunku do dotychczasowego rozporządzenia, która odnosi się do ewakuacji osób niepełnosprawnych i wskazuje, że w garażu długość przejścia od stanowiska postojowego dla osób niepełnosprawnych do najbliższego wyjścia ewakuacyjnego ma być nie większa niż 20 m, a szerokość przejścia ma być nie mniejsza niż 1 m.

W ust. 5 również znalazły się nowe regulacje, wskazujące, że w strefie pożarowej garażu nie dopuszcza się lokalizacji miejsca oczekiwania na ewakuację – o którym mowa w § 247 ust. 3.

W ust. 6 zawarto regulacje dopuszczające powiększenie długości przejścia, o którym mowa w ust. 3 pkt 1 (w garażu zamkniętym – 40 m), pod warunkiem zastosowania do ochrony strefy pożarowej garażu:

- stałych samoczynnych urządzeń gaśniczych wodnych – o 50 %;
- samoczynnych urządzeń oddymiających uruchamianych za pomocą systemu wykrywania dymu, z wyjątkiem instalacji wentylacji oddymiającej strumieniowej – o 50 %.

W garażach o wysokości co najmniej 3 m powiększenia podlegają sumowaniu.

W ust. 7 zawarto regulację zgodnie z którą wyjście ewakuacyjne ma być dostępne także w przypadku zamknięcia wjazdu lub wyjazdu z garażu lub bramy między strefami pożarowymi.

W ust. 8 zawarto dopuszczenie zastosowania wyjścia ewakuacyjnego z garażu nieobudowanymi schodami zewnętrznymi, jeżeli poziom parkowania znajduje się nie wyżej niż 3 m nad poziomem terenu urządzonego przy budynku.

W ust. 9 uregulowano, że w strefie pożarowej garażu wielokondygnacyjnego, jej część o powierzchni powyżej 1500 m², znajdującą się na kondygnacji podziemnej, oddziela się od innych kondygnacji w tej strefie za pomocą drzwi, bramy lub innego zamknięcia o klasie odporności ogniowej nie mniejszej niż EI 30.

290) § 291

Ust. 1 wskazuje, że w garażu zamkniętym, znajdującym się w budynku ZL, odległość w pionie między bramą garażu a oknem tego budynku ma wynosić co najmniej 1,5 m. Odległość ta może zostać

zmniejszona do 1,1 m, jeżeli wykonano nad wjazdem do garażu daszek, balkon lub inne oddzielenie poziome z materiałów o klasie reakcji na ogień A1 lub A2-d0, o wysięgu co najmniej 0,6 m od lica ściany, wysunięty obustronnie 0,8 m poza boczne krawędzie bramy garażu, lub jeżeli brama garażu jest cofnięta o 0,8 m od lica ściany.

W ust. 2 uregulowano, że w budynku, o którym mowa w ust. 1 (budynku ZL), odległość bramy garażu wbudowanego lub przybudowanego od najbliższej krawędzi okna pomieszczenia przeznaczonego na pobyt ludzi w tym samym budynku nie może być mniejsza niż 1,5 m w rzucie poziomym.

Dodano nowy ust. 3, w stosunku do dotychczasowego rozporządzenia, który wskazuje, że warunku, o którym mowa w ust. 1 i 2, nie stosuje się, w przypadku, gdy brama garażu jest wysunięta o co najmniej 4 m poza lico ściany, w której znajduje się okno, lub jeżeli brama ma klasę odporności ogniowej co najmniej EI 30.

291) § 292

W ust. 1 uregulowano konieczność zastosowania przedsionka przeciwpożarowego zamykanego drzwiami o klasie odporności ogniowej co najmniej EI 30 oraz klasie samoczynnego zamykania C5 - w przypadku połączenia garażu z budynkiem.

Ust. 2 wskazuje, że warunek, o którym mowa w ust. 1, nie dotyczy budynku mieszkalnego jednorodzinne i budynku rekreacji indywidualnej.

292) § 293

Wprowadzono nowy przepis, w stosunku do dotychczasowego rozporządzenia, stwarzający możliwość wykonania pomieszczenia gospodarczego czy komórki lokatorskiej w przestrzeni garażowej w budynku mieszkalnym wielorodzinnym, które nie musi być wydzielone jak odrębna strefa pożarowa (garaż wydzielany jako odrębna strefa).

Według ust. 1 w budynku mieszkalnym wielorodzinnym, w strefie pożarowej garażu wielostanowiskowego dopuszcza się występowanie pomieszczeń gospodarczych o powierzchni wewnętrznej nie większej niż 4 m² (dla każdego z tych pomieszczeń), których ściany wewnętrzne mają klasę odporności ogniowej co najmniej EI 60, a otwory w tych ścianach są zamknięte drzwiami lub innymi zamknięciami przeciwpożarowymi o klasie odporności ogniowej co najmniej EI 30.

W myśl ust. 2 w ścianach i stropach pomieszczeń, o których mowa w ust. 1 (pomieszczeń gospodarczych), stosuje się warunki, o których mowa w § 245 ust. 1 i 2 (dot. przepustów instalacyjnych) oraz § 280 ust. 4-7 (dot. instalacji wentylacji mechanicznej i klimatyzacji).

293) § 294

Zgodnie z przepisem w garażu nie można instalować studzienki rewizyjnej, urządzenia i przewodu gazowego, oraz nie można umieszczać otworu od paleniska lub otworu rewizyjnego przeznaczonego do czyszczenia kanału dymowego, spalinowego i wentylacyjnego.

Rozdział 9. Warunki przeciwpożarowe dla budynków inwentarskich

W rozdziale zrezygnowano z pierwszego paragrafu, w stosunku do dotychczasowego rozporządzenia, wskazującego, że od wymagań dotyczących klasy odporności pożarowej budynków zwalnia się budynki IN o kubaturze brutto do 1500 m³. Zmianę tę wprowadzono w związku z dokonaniem oceny, że zaistnienie takiego przypadku w praktyce nie jest możliwe, ponadto sytuację tę uwzględnia już § 224 pkt 4 projektu rozporządzenia, gdzie tego typu budynki zwalnia się z ww. wymagań.

294) § 295

W przepisie uregulowano, że w budynku IN, w którym znajduje się magazyn pasz, kotłownia i inne pomieszczenie wyposażone w palenisko lub trzon kuchenny, podłogę wykonuje się z materiałów o klasie reakcji na ogień A1_{fl}, A2_{fl-s1} lub A2_{fl-s2}, a ścianę i strop z materiałów o klasie reakcji na ogień A1 lub A2,d0.

295) § 296

W przepisie wymieniono warunki ewakuacyjne dla budynku inwentarskiego:

- odległość od najdalszego stanowiska dla zwierząt do wyjścia ewakuacyjnego nie przekracza w przypadku chowu ściółkowego 50 m, a w przypadku chowu bezściółkowego 75 m;
- zapewnia się co najmniej jedno wyjście ewakuacyjne w bezściółkowym chowie lub hodowli, przy szczególnym uwzględnieniu bydła, świń i owiec, jeżeli liczba bydła i świń nie przekracza 15 sztuk, a owiec – 200 sztuk;
- zapewnia się co najmniej dwa wyjścia w budynku przeznaczonym dla większej liczby zwierząt niż określono w pkt 2, a w przypadku pomieszczenia podzielonego na sekcje co najmniej jedno wyjście ewakuacyjne z każdej sekcji;
- wrota i drzwi w budynku inwentarskim otwierają się na zewnątrz pomieszczenia.

296) § 297

Przepis wskazuje dwa warunki, które dopuszczają umieszczenie w jednym budynku części mieszkalnej i gospodarczej:

- część mieszkalna oraz część gospodarcza mają odrębne wejścia;
- między częścią mieszkalną a gospodarczą zostanie wykonana ściana o klasie odporności ogniowej co najmniej REI 60.

Rozdział 10. Warunki przeciwpożarowe dla budynków tymczasowych

297) § 298

Zgodnie przepisem zawartym w ust. 1, budynek tymczasowy przeznaczony na stały pobyt ludzi wykonuje się co najmniej w klasie odporności pożarowej „E” oraz nie może mieć on kondygnacji podziemnej i więcej niż dwóch kondygnacji nadziemnych.

Ust. 2 z kolei wskazuje, że do wyznaczania minimalnej odległości budynku tymczasowego od innego budynku mają zastosowanie przepisy określające odległości między budynkami ZL, PM lub IN, o których mowa w § 283 i § 285 ust. 1.

Ust. 3 uregulowano natomiast, że budynek tymczasowy o klasie reakcji na ogień innej niż A1 lub A2,d0 lub z izolacją o klasie reakcji na ogień innej niż A1 lub A2,d0 przegradza się w odstępach nieprzekraczających 24 m ścianą oddzielenia przeciwpożarowego o klasie odporności ogniowej co najmniej REI 60 - nie dotyczy to przypadków określonych w § 299 i § 300. W przypadku tymczasowego jednokondygnacyjnego budynku o jednej kondygnacji nadziemnej zlokalizowanego na terenie zamkniętym określonym decyzją Ministra Obrony Narodowej odstęp mają nie przekraczać 50 m.

Zgodnie z ust. 4 w przypadku budynku PM zlokalizowanego na terenie zamkniętym określonym decyzją Ministra Obrony Narodowej ust. 3 nie obowiązuje (dot. budynku jednokondygnacyjnego o jednej kondygnacji nadziemnej).

Ponadto w ust. 5 uregulowano wymagania dla ściany oddzielenia przeciwpożarowego w budynku tymczasowym. Ścianę taką wysuwa się co najmniej o 0,6 m poza lico ścian zewnętrznych i ponad pokrycie dachu wykonanego z materiałów o klasie reakcji na ogień innej niż A1 lub A2, d0.

W myśl ust. 6 do poddasza tymczasowego budynku wykonanego w sposób określony w tym przepisie konieczne jest zapewnienie dostępu za pomocą zamknięcia, o którym mowa w § 265 pkt 1 (E I 15), o wymiarach co najmniej 0,6 m x 0,6 m, lub przez drabinę i drzwi zewnętrzne o wymiarach co najmniej 0,6 m x 1,6 m, umieszczone w szczytowej ścianie budynku.

W ust. 7 uregulowano, że na strychu tymczasowego budynku wykonanego z materiałów o klasie reakcji na ogień innej niż A1 lub A2, d0 nie stosuje się instalacji elektrycznej lub gazowej.

298) § 299

W przepisie tym wymieniono warunki dla budynku tymczasowego, który może zostać przeznaczony na cele widowiskowe lub inne zgromadzenia ludzi.

299) § 300

W przepisie określono warunki zgodnie z którymi pomieszczenie z obudową pneumatyczną o gęstości obciążenia ogniowego strefy pożarowej nie wyższej od 1000 MJ/m², można wykorzystywać jako tymczasowy budynek PM.

300) § 301

Przepis wskazuje, że pomieszczenie, o którym mowa w § 300, przeznaczone do celów widowiskowych, wystawowych, rekreacyjnych i sportowych, wyposaża się dodatkowo w:

- konstrukcje umieszczone wewnątrz lub na zewnątrz budynku do awaryjnego podwieszenia powłoki pneumatycznej;
- awaryjne urządzenie do utrzymania ciśnienia w powłoce, zasilane z niezależnego źródła energii;
- awaryjną wentylację mechaniczną do wymiany powietrza, zasilaną z niezależnego źródła energii;
- wyjścia ewakuacyjne rozmieszczone możliwie równomiernie na obwodzie;
- krzesła połączone ze sobą w sposób trwały i unieruchomione w rzędach co najmniej po 8 sztuk, ustawione zgodnie z warunkami, o których mowa w § 273.

301) § 302

Zgodnie z przepisem tymczasowy budynek typu namiotowego przeznaczony do celów widowiskowych ma spełniać warunki, o których mowa w § 300 i § 301, z wyjątkiem warunków dotyczących urządzenia do utrzymywania ciśnienia w powłoce.

Rozdział 11. Warunki instalowania urządzeń fotowoltaicznych

Regulacje zawarte w niniejszym rozdziale nie były dotychczas uregulowane. Uzasadnienie wprowadzenia tego rozdziału zawarto w rozdziale 12.

302) § 303

W ust. 1 wskazano, co składa się na instalację fotowoltaiczną oraz, że przewód instalacji elektrycznej z urządzeniami fotowoltaicznymi po stronie prądu stałego prowadzi się na zewnątrz budynku.

W ust. 2 przedstawiono warunki dopuszczające prowadzenie przewodu wewnątrz budynku - jeżeli zostanie on umieszczony w:

- w tynku lub pod tynkiem i jest pokryty warstwą tynku o grubości co najmniej 5 mm;
- osłonie lub obudowie o klasie odporności ogniowej co najmniej:

1) EI 30 – w przypadku następujących budynków (wskazanych w § 224), 2) EI 60 – w pozostałych przypadkach.

W ust. 3 zakazano układanie przewodów instalacji fotowoltaicznej w przewodach kominowych, które są usytkowane.

W ust. 4-6 wprowadzono wymagania w zakresie instalacji piorunochronnej oraz kwestii połączeń wyrównawczych i uziomu dla instalacji fotowoltaicznej.

303) § 304

Wprowadzono regulację mówiącą o tym, że instalację fotowoltaiczną wyposaża się w rozwiązania umożliwiające odłączenie napięcia w przewodzie po stronie prądu stałego prowadzonego wewnątrz budynku. Wprowadzono wymagania dla wyłącznika awaryjnego PV.

304) § 305

W ust. 1 wskazano regulację dotyczącą miejsca umieszczenia falownika oraz rozdzielnic elektrycznych na zewnątrz lub wewnątrz budynku.

W ust. 2 doprecyzowano warunki dla ściany, na której może zostać umieszczony falownik lub rozdzielnica.

W ust. 3 wskazano, że instalację fotowoltaiczną wyposaża się co najmniej w środki ochrony takie jak: urządzenie do monitorowania stanu izolacji po stronie prądu stałego, urządzenie do wykrywania zwarć łukowych. Odwołano się tu do Polskiej Normy PN-EN IEC 63027:2024-02 Fotowoltaiczne systemy energetyczne -- Wykrywanie i przerywanie łuku prądu stałego, powołanej w Załączniku nr 1.

W ust. 4 wprowadzono wymaganie, zgodnie z którym pomieszczenie z falownikiem instalacji fotowoltaicznej lub rozdzielnicą elektryczną instalacji fotowoltaicznej wyposaża się w co najmniej jedną autonomiczną czujkę dymu, spełniającą co najmniej wymagania określone w Polskiej Normie dotyczącej autonomicznych czujek dymu - w sposób zapewniający przekazanie użytkownikom budynku informacji o zagrożeniu.

305) § 306

W przepisie wskazano siedem warunków do łącznego spełnienia przy instalowaniu urządzenia fotowoltaicznego na dachu budynku - w sposób ograniczający możliwość rozprzestrzeniania się pożaru pomiędzy strefami pożarowymi.

306) § 307

W ust. 1 wskazano siedem warunków do łącznego spełnienia przy instalowaniu urządzenia fotowoltaicznego na ścianie zewnętrznej budynku - w sposób ograniczający możliwość rozprzestrzeniania się pożaru pomiędzy kondygnacjami.

W ust. 2 dopuszczono instalowanie urządzenia fotowoltaicznego na ścianie na wysokości powyżej 25 m, jeżeli budynek jest wyposażony w stałe samoczynne urządzenia gaśnicze wodne, które chronią również to urządzenie.

307) § 308

W ust. 1 wprowadzono regulację mówiącą o tym, że urządzenie fotowoltaiczne może być wykonane jako zintegrowane z budynkiem i stanowić jego ścianę zewnętrzną lub przekrycie dachu - jeżeli znajduje się na wysokości nie większej niż 25 m od poziomu terenu, z uwzględnieniem wymagań § 227 i § 237.

W ust. 2 dopuszczono wykonanie zintegrowanego z budynkiem urządzenia fotowoltaicznego na wysokości powyżej 25 m – pod warunkiem wyposażenia budynku w stałe samoczynne urządzenia gaśnicze wodne.

308) § 309

W ust. 1 wprowadzono wymaganie, mówiące o tym, że budynek z instalacją fotowoltaiczną oznacza się znakiem informującym o występowaniu tej instalacji, zgodnie z warunkami określonymi w Polskiej Normie, dotyczącej wymagań dla instalacji lub lokalizacji fotowoltaicznych (PV) układów zasilania.

W odniesieniu do § 309 - w Załączniku nr 1 do rozporządzenia, pod poz. 70 - została przywołana Polska Norma PN-HD 60364-7-712 pn. „Instalacje elektryczne niskiego napięcia. Część 7-712: Wymagania dotyczące instalacji lub lokalizacji. Fotowoltaiczne układy zasilania” w której wskazano, że z uwagi na bezpieczeństwo ludzi np. dla osób zajmujących się konserwacją sprzętu, inspektorów, operatorów publicznych sieci rozdzielczych i służb ratowniczych - należy zamieścić ostrzeżenie informujące o obecności instalacji fotowoltaicznej. Znak przedstawiony w przedmiotowej normie powinien być umieszczony w złączu instalacji elektrycznej, w miejscu pomiaru, jeśli jest oddalony od złącza, w jednostce odbiorcy lub w tablicy rozdzielczej, do której podłączone jest zasilanie falownika.

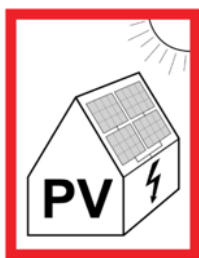

W ust. 2 wprowadzono wymagania dla instalacji fotowoltaicznej związanej z budynkiem, instalowanej poza budynkiem, np. na gruncie, wiacie. Wykonuje się w sposób zapewniający ochronę przed porażeniem prądem elektrycznym oraz ograniczający dostęp do części mogących stwarzać zagrożenie przez zastosowanie odpowiednich środków ochrony technicznej instalacji, w tym zabezpieczenia przewodów przed uszkodzeniami mechanicznymi.

Rozdział 12. Warunki instalowania magazynów energii "BESS" o pojemności nominalnej większej niż 2 kWh

Regulacje zawarte w niniejszym rozdziale nie były dotychczas uregulowane.

Dynamiczny rozwój odnawialnych źródeł energii, w szczególności instalacji fotowoltaicznych oraz towarzyszących im magazynów energii, powoduje konieczność dostosowania krajowych przepisów techniczno-budowlanych do aktualnych realiów rynkowych i technologicznych. Obecnie w polskim porządku prawnym brak jest kompleksowych, szczegółowych regulacji określających warunki techniczne instalowania oraz eksploatacji magazynów energii, a także zintegrowanych systemów fotowoltaicznych współpracujących z budynkami. Istniejące przepisy odnoszą się jedynie fragmentarycznie do instalacji elektrycznych lub odnawialnych źródeł energii, nie uwzględniając specyfiki nowoczesnych systemów magazynowania energii, w tym zagrożeń związanych m.in. z ryzykiem pożarowym, przegrzewaniem, emisją gazów czy niewłaściwą lokalizacją urządzeń. Brak jednoznacznych wytycznych technicznych prowadzi do rozbieżności interpretacyjnych oraz stosowania niejednorodnych praktyk projektowych i wykonawczych, co może negatywnie wpływać na poziom bezpieczeństwa użytkowników budynków oraz służb ratowniczych. Projektowane regulacje w zakresie instalowania magazynów energii oraz instalacji fotowoltaicznych mają na celu wypełnienie tej luki regulacyjnej poprzez określenie minimalnych wymagań technicznych w zakresie lokalizacji, montażu, wentylacji, zabezpieczeń przeciwpożarowych oraz integracji magazynów energii i instalacji fotowoltaicznych z budynkami. Szczególny nacisk położono na kwestie bezpieczeństwa pożarowego, które w kontekście rosnącej liczby instalacji tego typu nabierają kluczowego znaczenia.

Warunki niniejszego rozdziału dotyczą wyłącznie magazynów energii elektrycznej o pojemności nominalnej przekraczającej 2 kWh, w których energia elektryczna jest magazynowana w akumulatorach z ogniwami wtórnymi.

Przyjęta wartość 2 kWh jest spójna z przepisami rozporządzenia Parlamentu Europejskiego i Rady (UE) 2023/1542 z dnia 12 lipca 2023 r. w sprawie baterii i zużytych baterii, zmieniające dyrektywę 2008/98/WE i rozporządzenie (UE) 2019/1020 oraz uchylające dyrektywę 2006/66/WE (Dz. U. UE. L. z 2023 r. Nr 191, str. 1 z późn. zm.), które przewidują określanie wyższych wymagań dla baterii nadających się do powtórnego naładowania o pojemności powyżej 2 kWh.

Przy określeniu wymagań w tym rozdziale uwzględniono m.in., że pojemność nominalna akumulatorowego magazynu energii elektrycznej jest jednym z podstawowych parametrów determinujących zagrożenia pożarowe związane z takim magazynem energii. W związku z tym wymagania bezpieczeństwa pożarowego zostały ustalone przy uwzględnieniu w szczególności progów pojemnościowych akumulatorów (np. do 30 kWh, 30-60 kWh, 60-120 kWh i powyżej 120 kWh).

Określając warunki techniczne dla instalowania magazynów energii elektrycznej uwzględniono również, że aktualnie dla takich wyrobów nie zostały ustanowione normy zharmonizowane wyrobu, które określałyby wymagania techniczne, w szczególności w zakresie bezpieczeństwa pożarowego.

309) § 310

W ust. 1 wskazano czym jest „magazyn energii BESS” - magazyn energii elektrycznej o pojemności nominalnej większej niż 2 kWh, w którym energia elektryczna jest magazynowana w akumulatorach z ogniwami wtórnymi. Wprowadzono w ust. 1 także wymaganie w zakresie miejsca instalowania magazynu.

W ust. 2 wskazano wymagania w zakresie systemu zarządzania akumulatorami (BMS) oraz zapewnienia innych środków ochrony.

310) § 311

W ust. 1 wprowadzono regulację mówiącą o tym, że budynek, w którym znajduje się magazyn energii BESS, należy wyposażyć w rozwiązanie umożliwiające ekipom ratowniczym wyłączenie spod napięcia wszystkich obwodów wejściowych i wyjściowych tego magazynu, z wyjątkiem obwodów, w których napięcie nie przekracza wartości napięcia bezpiecznego dotykowo, zwane dalej „wyłącznikiem awaryjnym BESS”.

W ust. 2 uregulowano, że urządzenie uruchamiające wyłącznik awaryjnego BESS wykonuje się w sposób uniemożliwiający przypadkowe użycie i lokalizuje się w miejscu projektowanego dostępu do ekip ratowniczych.

Natomiast ust. 3 wyjaśnia, że w przypadku gdy budynek jest wyposażony w przeciwpożarowy wyłącznik prądu, uruchomienie tego wyłącznika ma powodować zadziałanie wyłącznika awaryjnego BESS.

311) § 312

W ust. 1 wprowadzono wymaganie, zgodnie z którym w jednej strefie pożarowej budynku nieprzeznaczonego wyłącznie na magazyn energii BESS łączna pojemność akumulatorów magazynów energii BESS nie może przekraczać 600 kWh.

W ust. 2 uregulowano w jakich pomieszczeniach lub zespole przylegających do siebie pomieszczeń można umieścić akumulatory magazynu BESS. Warunki te uzależniono od pojemności akumulatorów.

W ust. 3 wskazano wymaganie dla oddzielenia pomieszczenia lub zespołu pomieszczeń, w których instaluje się magazyn o pojemności powyżej 300 kWh.

W ust. 4 wprowadzono wykaz pomieszczeń oraz miejsc, w których nie instaluje się magazynu energii BESS.

W ust. 5 wprowadzono zwolnienie od zakazu z ust. 4.

312) § 313

W § 313 wprowadzono wymaganie, zgodnie z którym pomieszczenie z akumulatorami magazynu energii BESS wyposaża się w wentylację lub inne niezbędne instalacje lub urządzenia, zapewniające jakość środowiska wewnętrznego umożliwiającą działanie tego magazynu w sposób niepowodujący zagrożenia pożarowego.

313) § 314

W § 314 wprowadzono wymagania dla pomieszczenia z akumulatorami magazynu energii BESS, w którym podczas normalnej pracy tego magazynu może wydzielać się gaz palny lub pary cieczy palnej, mogące wytworzyć mieszaninę wybuchową.

314) § 315

W § 315 wprowadzono wymagania dla pomieszczenia z akumulatorami magazynu energii BESS o łącznej pojemności większej niż 60 kWh, w którym podczas awarii lub nieprawidłowego stanu pracy może wydzielać się gaz palny lub pary cieczy palnej, w szczególności na skutek ucieczki termicznej, mogące wytworzyć mieszaninę wybuchową.

315) § 316

W ust. 1 wprowadzono wymagania dla pomieszczenia z akumulatorami magazynu energii BESS. Wymagania te uzależniono od pojemności akumulatorów.

W ust. 2 wprowadzono zwolnienie od niektórych wymagań z ust. 1 pod warunkiem spełnienia wymagań określonych w ust. 2.

W ust. 3 wprowadzono dopuszczenie instalowania magazynu energii BESS na zewnątrz budynku, dla którego stanowi on źródło energii elektrycznej, w odległości mniejszej niż 4 m od tego budynku albo na jego ścianie zewnętrznej lub jego stropodachu przy spełnieniu warunków określonych w tym ustępie.

316) § 317

W § 317 wprowadzono zwolnienie z niektórych wymagań określonych w tym rozdziale dla magazynu energii BESS, w którym energia elektryczna jest magazynowana w akumulatorach z elektrolitem wodnym lub w akumulatorach przepływowymi. Zwolnienie to wynika z faktu, iż magazyny wykonywane w tych technologiach uważane są za bezpieczniejsze.

VII. Dział VII. Bezpieczeństwo użytkowania

317) § 318

W ust. 1 zostały uregulowane wymiary daszku lub podcienia ochronnego nad wejściem. Zastosowanie takiego rozwiązania jest wymagane w przypadku głównego wejścia do budynku lub jego części oraz wyjścia ewakuacyjnego z budynku lub jego części w budynku o wysokości powyżej dwóch kondygnacji nadziemnych, w którym znajdują się pomieszczenia przeznaczone na pobyt ludzi.

Wskazać należy, że przepis został w pewnym stopniu złagodzony względem brzmienia z dotychczasowego rozporządzenia, bowiem wymaganie w projekcie dotyczy jedynie głównego wejścia do budynku lub jego części oraz wyjścia ewakuacyjnego z budynku lub jego części.

W ust. 2 zaznaczono, że wymagania zawartego w ust. 1 nie stosuje się w przypadku budynku wpisanego do rejestru zabytków – wyłącznie w zakresie objętym ochroną.

Dodatkowo ust. 3 wskazuje, że konstrukcja zastosowanego daszku ma umożliwiać przeniesienie ewentualnych obciążeń w przypadku, kiedy z budynku mogłyby odpaść części okładzin elewacyjnych, skrzydeł okiennych czy szyb.

318) § 319

W ust. 1 zostały uregulowane ogólne zasady montażu tablicy informacyjnej, reklamy oraz podobnego urządzenia, jak również wszelkiego rodzaju dekoracji. Wskazano, iż przedmiotowy element montuje się w taki sposób, żeby nie stanowił zagrożenia dla bezpieczeństwa użytkowników budynku i innych osób.

W ust. 2 określona została wysokość montażu daszka, balkonu oraz stałej i ruchomej osłony przeciwsłonecznej. Wskazano, iż mogą być one montowane na wysokości co najmniej 2,5 m nad

poziomem chodnika. Ponadto, jeżeli chodnik przylega do jezdni to pomiędzy najdalej wysuniętymi elementami budynku, o których mowa powyżej, a krawędzią jezdni zachowuje się odległość co najmniej 1 m.

Ust. 3 niniejszego paragrafu dotyczy maksymalnego wysunięcia poza płaszczyznę ściany zewnętrznej budynku takich elementów jak: wystawa sklepowa, gablota reklamowa czy obudowa urządzeń technicznych. Ww. elementy mogą być wysunięte poza płaszczyznę ściany zewnętrznej budynku o maksymalnie 0,5 m, niemniej jednak nie mogą one zawężyć użytkowej szerokości chodnika, która wynosi co najmniej 2 m. Ponadto element ten wykonuje się z sposób zapewniający bezpieczeństwo ruchu osobom z niepełnosprawnością obejmującą narząd wzroku.

Ust. 4 zawiera regulację, zgodnie z którą szerokości użytkowej chodnika usytuowanego bezpośrednio przy ścianie zewnętrznej budynku nie można zawężyć przez takie elementy budynku jak w szczególności: skrzydła drzwiowe lub okienne, kraty, okiennice, inne osłony – w pozycji zamkniętej lub otwartej, jak również zewnętrzne schody i pochylnie. Oznacza to, że ww. elementy budynku muszą być tak zaprojektowane, żeby nie powodowały zawężenia szerokości użytkowej chodnika usytuowanego bezpośrednio przy ścianie zewnętrznej budynku.

W przepisie wprowadzono drobną zmianę w stosunku do dotychczasowego przepisu, która wskazuje na to, że wymienione w treści elementy stanowią katalog otwarty, a więc nie stanowią jedynych obiektów, które nie mogą zawężyć szerokości użytkowej chodnika. Są przykładowymi elementami, jednak w przepisie wyrażono ogólną normę zgodnie z którą żaden obiekt nie może zawężyć tej szerokości.

Ustęp 5 zawiera regulacje dotyczące urządzenia oświetleniowego umieszczonego na zewnątrz budynku lub w jego otoczeniu. Wskazano, że takie urządzenia, do których zaliczamy również reklamy, umieszcza się na zewnątrz budynku w taki sposób, aby nie powodowały uciążliwości zarówno dla użytkowników danego budynku jak również przechodniów i kierowców. Wskazane zostały również konkretne parametry natężenia oświetlenia w przypadku kierowania światła na elewację budynku zawierającą okno lub element doświetlający.

319) § 320

Ust. 1 i 2 niniejszego paragrafu regulują sposób instalowania różnych elementów sytuowanych na trasie przejścia lub przejazdu w płaszczyźnie chodnika lub jezdni, do których można zaliczyć m.in. wpust kanalizacyjny czy ażurową osłonę otworu. Powierzchnia wpustu kanalizacyjnego i ażurowej osłony otworu nie powinna utrudniać ruchu osób ze szczególnymi potrzebami.

W ust. 3 wymienione zostały elementy, jakich nie umieszcza się w szerokości drzwi wejściowych do budynku (przed i za wejściem) w sytuacji, gdy wystają one ponad poziom podłogi (dotyczy elementów umieszczanych wewnątrz budynku) lub poziom płaszczyzny dojścia (dotyczy elementów umieszczanych na zewnątrz budynku).

320) § 321

Niniejszy paragraf reguluje sposób oznakowania przezroczystych przegród, takich jak szklane drzwi czy przezroczyste ściany, oraz dobór odpowiedniego materiału, tak by zapewnić bezpieczeństwo użytkowników w przypadku stłuczenia..

321) § 322

W niniejszym paragrafie w trzech ustępach uregulowano sposób zabezpieczenia schodów wewnętrznych i zewnętrznych oraz pochylni zewnętrznych i wewnętrznych w budynku od strony przestrzeni otwartej.

322) § 323

Zgodnie z treścią przepisu, konstrukcję schodów, pochylni, pomostów i galerii, służących komunikacji ogólnej w budynku mieszkalnym, zamieszkania zbiorowego i użyteczności publicznej, projektuje się w taki sposób, żeby nie była ona podatna na drgania wywoływane przez użytkowników.

323) § 324

Przedmiotowy paragraf w siedmiu ustępach reguluje wymagania dla balustrad przy schodach, pochylniach, portfenetrach, balkonach, loggiach i tarasach w odniesieniu do poszczególnych rodzajów budynków.

Zgodnie z wymaganiami zawartymi w ust. 1, przedmiotowa balustrada nie może posiadać ostro zakończonych elementów, a jej konstrukcja musi zapewniać przeniesienie sił poziomych, określonych w Polskiej Normie dotyczącej podstawowych obciążeń technologicznych i montażowych. Ponadto, wysokość i wypełnienie płaszczyzn pionowych dobiera się w taki sposób, aby zapewnić skuteczną ochronę przed wypadnięciem osób. Jednocześnie, szklane elementy balustrad muszą być wykonane ze szkła bezpiecznego o podwyższonej wytrzymałości na uderzenia, tłukącego się na drobne, nieostre odłamki lub ulegającego spękaniu w sposób niepowodujący odpadania odłamków.

W ust. 2 w formie tabelarycznej zostały uregulowane:

- a) minimalne wysokości balustrady (m)
- b) maksymalne prześwity lub wymiary otworu pomiędzy elementami wypełnienia balustrady (m)

– w odniesieniu do przeznaczenia budynku.

W ust. 3 została wprowadzona regulacja w zakresie konieczności zastosowania rozwiązań technicznych uniemożliwiających wspinanie się na balustradę oraz zsuwanie się po jej poręczy w budynku, w którym przewiduje się zbiorowe przebywanie dzieci bez stałego nadzoru.

Ust. 4 zawiera normę, zgodnie z którą przy balustradzie lub ścianie przyległej do pochylni, przeznaczonej dla ruchu osób ze szczególnymi potrzebami, stosuje się poręcze po obu stronach. Poręcze muszą być umieszczone na dwóch wysokościach, a mianowicie 0,75 m oraz 0,9 m od płaszczyzny ruchu.

W ust. 5 uregulowano konieczność przedłużenia, w poziomie, o 0,30 m poręczy przy schodach zewnętrznych i pochylniach (przed ich początkiem i za końcem) oraz konieczność zakończenia ich w sposób zapewniający bezpieczne użytkowanie.

W ust. 6 wprowadzono wymagania dla krawędzi poręczy przy schodach i pochylniach. Mianowicie poręcze powinny być odsunięte od ściany lub innego elementu budynku o 0,05m celem umożliwienia bezpiecznego chwytu poręczy.

W ust. 7 wprowadzono wymagania dla balustrady oddzielającej różne poziomy w budynku użyteczności publicznej.

324) § 325

W ust. 1–3 niniejszego paragrafu zostały uregulowane kwestie dotyczące kierunku i sposobu otwierania okien w budynku uzależniając je od liczby kondygnacji nadziemnych budynku, jak również od tego czy dane okno wychodzi na chodnik lub inne przejścia dla pieszych. Z konieczności stosowania tych warunków zostały jednak zwolnione budynki wpisane do rejestru zabytków.

W ust. 4 zawarte zostało dodatkowe wymaganie dla okien w budynkach wysokościowych na kondygnacjach położonych powyżej 55 m nad poziomem terenu, polegające na konieczności zastosowania zabezpieczenia uniemożliwiającego ich otwarcie przez osobę nieuprawnioną.

Ust. 5 z kolei wprowadza regulację wskazującą wysokość (nie wyżej niż 1,2 m nad poziomem podłogi) na jakiej stosuje się urządzenia potrzebne do otwierania okien w pomieszczeniach przewidzianych do korzystania przez osoby niepełnosprawne. Wysokość 1,2 m umożliwia otwarcie takiego okna np. przez osobę poruszającą się na wózku inwalidzkim.

325) § 326

W niniejszym paragrafie (w czterech ustępach) określono wymagania dotyczące sposobu instalowania krat zewnętrznych (zastosowanych w otworach okiennych i balkonowych) oraz okiennic. Wskazano również, iż w przypadku krat i okiennic w określonych w przepisie przypadkach, zapewniona była możliwość szybkiego ich otwierania i ewakuacji ludzi w razie wystąpienia pożaru.

Zaznaczyć jednak należy, że warunki określone w tym przepisie nie dotyczą budynków zakładów karnych i aresztów śledczych, zakładów poprawczych i schronisk dla nieletnich oraz wpisanych do rejestru zabytków – wyłącznie w zakresie objętym ochroną.

326) § 327

W ust. 1 niniejszego paragrafu zawarto wymagania w zakresie odległości między górną krawędzią wewnętrznego podokiennika a podłogą lub innym jej miejscowym podwyższeniem bezpośrednio pod oknem uzależniając ją od wysokości na jakiej położona jest kondygnacja, w której znajduje się pomieszczenie z oknem.

Wprowadzenie w projekcie wymagania zapewnienia odpowiedniej odległości górnej krawędzi wewnętrznego podokiennika a miejscowym podwyższeniem podłogi pod oknem ma na celu poprawę warunków bezpieczeństwa. Bowiem pod oknem może znajdować się schodek, podest itp. na poziomie wyższym niż poziom podłogi w pomieszczeniu, co może skutkować realnie inną wysokością podokiennika i zagrażać bezpieczeństwu osoby stojącej na tym podwyższeniu w pobliżu okna.

W ust. 2 zawarto regulację zgodnie z którą wymagań wynikających z ust. 1 nie stosuje się w przypadku budynku wpisanego do rejestru zabytków – wyłącznie w zakresie objętym ochroną.

W ust. 3 wymienione zostały z kolei przypadki, w jakich odległość, o które mowa w ust. 1, nie podlega żadnym ograniczeniom. Do takich przypadków zaliczamy:

- okno wychodzący na loggię, taras lub galerię,
- kondygnację, na której różnica pomiędzy poziomem podłogi a poziomem terenu nie przekracza 0,5 m.

Ww. przypadki rozpatrywane są niezależnie. W tym miejscu zaznaczyć również należy, że w stosunku do dotychczasowego rozporządzenia została wprowadzona zmiana – zrezygnowano z odniesienia do przyziemia budynku. Powyższe spowodowane było wątpliwościami interpretacyjnymi, jak również brakiem legalnej definicji tego pojęcia. W konsekwencji wprowadzono odniesienie do kondygnacji z określoną różnicą pomiędzy poziomem, na którym znajduje się podłoga a poziomem terenu.

W ust. 4 wskazano dwa rozwiązania, przy zastosowaniu których możliwe jest zmniejszenie odległości między górną krawędzią wewnętrznego podokiennika a podłogą. Pierwsze z tych rozwiązań wskazuje na konieczność zabezpieczenia okna balustradą w taki sposób, aby górna krawędź tej balustrady znajdowała się na wysokości wynikającej z ust. 1 tego przepisu (tj. na kondygnacjach poniżej 25 m – na wysokości 0,85 m, natomiast na kondygnacjach powyżej 25 m – na wysokości 1,1 m). Drugie rozwiązanie wskazuje natomiast na konieczność zastosowania elementu doświetlającego – pomiędzy górną krawędzią wewnętrznego podokiennika a wysokością wynikającą z ust. 1 (tj. na kondygnacjach poniżej 25 m – na wysokości 0,85 m, z kolei na kondygnacjach powyżej 25 m – na wysokości 1,1 m), konieczne jest również, aby ten element wykonany był ze szkła o podwyższonej wytrzymałości.

327) § 328

Zgodnie z ust. 1 grzejnik centralnego ogrzewania nie może stwarzać zagrożenia poparzeniem lub skaleczeniem.

Zaznaczyć należy, że w porównaniu do dotychczasowego rozporządzenia przepis uległ zaostrzeniu, bowiem dotychczas wymaganie to dotyczyło jedynie grzejników w pomieszczeniach przeznaczonych na zbiorowy pobyt dzieci lub osób niepełnosprawnych. Jednak wydaje się, że wszystkie osoby niezależnie od wieku i stanu należy chronić przed poparzeniem i skaleczeniem oraz nie dopuszczać, aby musiały użytkować urządzenie powodujące zagrożenia. Warunek ten może być spełniony poprzez zastosowanie odpowiedniego grzejnika, który nie powoduje takiego zagrożenia lub poprzez umieszczanie na grzejniku osłony ochraniającej od bezpośredniego kontaktu z elementem grzejnym. W związku z powyższym wskazać należy, że umieszczanie na grzejniku osłony ochraniającej od bezpośredniego kontaktu z elementem grzejnym nie jest konieczne w przypadku, gdy przedmiotowy grzejnik, z uwagi na jego cechy, nie stwarza zagrożenia w szczególności poparzeniem.

W ust. 2 i 3 niniejszego paragrafu określono maksymalne temperatury, jakie mogą zostać osiągnięte na powierzchni elementów centralnego ogrzewania oraz przy wylocie z powietrznych urządzeń ogrzewających w budynkach z pomieszczeniami przeznaczonymi na pobyt ludzi. Wprowadzenie takiego wymagania ma na celu zabezpieczenie użytkowników danego pomieszczenia przed ewentualnym poparzeniem.

W ust. 4 wprowadzono natomiast obowiązek umieszczania na grzejniku osłony ochraniającej od bezpośredniego kontaktu z elementem grzejnym w przypadku osiągnięcia przez grzejnik temperatur mogących powodować poparzenie, jeżeli znajdują się one w pomieszczeniu przeznaczonym na zbiorowy pobyt dzieci lub osób niepełnosprawnych.

Warunek ma na celu uniemożliwienie poparzenia przez element grzejny osób, które mogą nie być świadome takiego zagrożenia.

Ust. 5 wprowadza wymagania mające na celu ochronę przed poparzeniem w odniesieniu do instalacji ciepłej wody oraz instalacji prysznicowych w budynkach przeznaczonych na zbiorowy pobyt dzieci oraz osób niepełnosprawnych, w pomieszczeniu do karmienia i przewijania dzieci oraz w pomieszczeniu służącym do wykonywania czynności higienicznych u dorosłej osoby ze szczególnymi potrzebami w pozycji leżącej. Niniejsze wymaganie polega na zastosowaniu termostatycznych zaworów mieszających z ograniczeniem maksymalnej temperatury.

328) § 329

W niniejszym paragrafie zostały wskazane regulacje w zakresie możliwości stosowania balkonów, loggii i portfenetrów, uzależniając możliwość ich zastosowania od wysokości kondygnacji nad poziomem terenu.

Wyjaśnić należy, że pełna balustrada, o której mowa w tym przepisie to taka, która nie ma otworów ani prześwitów między elementami konstrukcyjnymi oraz ma ciągłą powierzchnię. Może być wykonana np. z drewna, szkła, metalu lub betonu.

329) § 330

W przedmiotowym paragrafie zostały uregulowane wymagania dla szkła oraz innego materiału stanowiącego przeszklenie:

- okna pościowego, którego dolna krawędź jest usytuowana na wysokości ponad 3 m nad poziomem podłogi,
- świetlików oraz dachu w budynku użyteczności publicznej i zakładu pracy,
- okładzin szklanych ścian zewnętrznych budynków wysokich i wysokościowych.

330) § 331

W ust. 1 zostały wskazane nawierzchnie, jakie powinny zostać wykonane z materiałów niepowodujących niebezpieczeństwa poślizgu. Do takich nawierzchni zaliczamy nawierzchnię: dojścia do budynku, schodów i pochylni zewnętrznych oraz wewnętrznych, ciągu komunikacyjnego w budynku, podłogi w pomieszczeniu przeznaczonym na pobyt ludzi, posadzki w garażu.

W ust. 2 zostały określone wymagania dla posadzek i wykładzin w pomieszczeniach przeznaczonych na pobyt ludzi. Zgodnie z zawartymi regulacjami stosuje się je, jeżeli wykonane są one z materiałów antyelektrostatycznych, spełniających warunki określone Polskiej Normie: PN-E-05204:1994 Ochrona przed elektrycznością statyczną – Ochrona obiektów, instalacji i urządzeń – Wymagania.

Ust. 3 reguluje konieczność zastosowania nawierzchni karbowanej – w przypadku zewnętrznej pochylni samochodowej o nachyleniu większym niż 15%.

331) § 332

W niniejszym paragrafie zostały określone wymagania dotyczące konieczności zastosowania odpowiednich rozwiązań technicznych, plastycznych lub innych, w miejscach, w których następuje zmiana poziomu podłogi.

Powyższe wymagania mają zastosowanie do budynków użyteczności publicznej, produkcyjnych i magazynowych.

Zaznaczyć należy, że znajdująca się w tym przepisie w dotychczasowym rozporządzeniu regulacja dotycząca konieczności wyróżniania powierzchni schodów, spoczników i pochylni barwą i fakturą została przeniesiona do ogólnych regulacji dotyczących schodów i pochylni w dziale III.

332) § 333

W przedmiotowym paragrafie zostało uregulowane wymaganie dotyczące konieczności umieszczania tablicy informacyjnej, określającej dopuszczalną wielkość obciążeń użytkowych stropów, schodów lub pomostów roboczych, jeżeli mogą wystąpić zmienne obciążenia tych elementów. Wymaganie to dotyczy budynków produkcyjnych i magazynowych.

333) § 334

W niniejszym paragrafie zostały uregulowane wymagania dotyczące dostępu na dach oraz do urządzeń technicznych tam zainstalowanych.

Zaznaczyć należy, że w projekcie (ust. 2) dodano dopuszczenie, niezawarte w dotychczasowym rozporządzeniu, zgodnie z którym w budynku mieszkalnym jednorodzinny do dwóch kondygnacji nadziemnych można zastosować wyjście na dach przez okno połaciowe uchylane o wymiarach co najmniej 0,7 m x 0,7 m w świetle, okno połaciowe obrotowo-uchylne o wymiarach co najmniej 0,7 m x 1,2 m w świetle lub drabinę.

W ust. 3 uregulowano obowiązek zapewnienia wyjścia na dach z każdej klatki schodowej (która prowadzi na ostatnią kondygnację) w przypadku budynku wysokiego i wysokościowego.

Ust. 4 zawiera z kolei regulacje dotyczące rozwiązań, które mogą stanowić wyjścia z klatki schodowej.

Regulacja zawarta w ust. 5 dotyczy budynku z dachem o spadku ponad 25 % oraz dachem pokrytym materiałami łamliwymi (tłukącymi). W takim przypadku należy wykonać stałe dojście do kominów, urządzenia technicznego oraz anteny radiowej i telewizyjnej.

Ust. 6 wskazuje z kolei elementy jakie można zastosować na dachu budynku w celu umożliwienia bezpiecznego do niego dostępu, w tym zabezpieczenia przed upadkiem z wysokości.

Zmieniono również nieściśle określenie „dach płaski” i warunki odpowiednie dla niego przypisano dachom o kącie nachylenia połaci nie większym niż 12°.

VIII. Dział VIII. Higiena i zdrowie

Rozdział 1. Warunki ogólne

334) § 335

W tym przepisie zawarto ogólny warunek, zgodnie z którym budynek oraz zastosowane w nim materiały oraz wyroby nie mogą stanowić zagrożenia dla higieny i zdrowia użytkowników oraz sąsiadów, w szczególności w wyniku wymienionych w tym przepisie czynników.

W przepisie tym jest mowa o materiałach oraz wyrobach, gdyż nie każdy materiał użyty w budynku będzie wyrobem.

Rozdział 2. Ochrona czystości powietrza

335) § 336

W ust. 1 wskazano, że jest konieczne, aby w pomieszczeniu przeznaczonym na pobyt ludzi zawartość w powietrzu stężeń i natężeń czynników szkodliwych dla zdrowia nie powodowała zagrożenia dla higieny i zdrowia użytkowników.

W ust. 2 wskazano, że ww. warunki stosuje się również w przypadku pomieszczeń przeznaczonych dla zwierząt.

W ust. 3 wskazano miejsca, w których nie jest możliwe stosowanie grzejników z rur ożebrowanych.

336) § 337

W przepisie tym wskazano na konieczność stosowania urządzenia unieszkodliwiającego dla niedopuszczalnego stężenia substancji szkodliwych w powietrzu przed wyemitowaniem do atmosfery – jeżeli takie stężenia substancji występują w powietrzu wywiewanym z pomieszczenia.

337) § 338

Zgodnie z treścią niniejszego paragrafu, konieczne jest, aby budynek wykonany był z materiałów, które nie emitują związków (gazów, pary, pyłów) szkodliwych dla zdrowia lub zapachowych mogących powodować zagrożenie dla higieny i zdrowia użytkowników i zwierząt. Powyższy warunek dotyczy każdego budynku z pomieszczeniami przeznaczonymi:

- na pobyt ludzi,
- do chowu lub hodowli zwierząt,
- do produkcji i przechowywania artykułów spożywczych lub farmaceutycznych.

Wskazano również warunek, na podstawie którego można wykonać budynek z materiałów emitujących związki w niedopuszczalnym stężeniu przez ograniczony czas.

Rozdział 3. Ochrona przed promieniowaniem jonizującym i polami elektromagnetycznymi

338) § 339

Ust. 1 zawiera normę, zgodnie z którą konieczne jest, aby budynek, w którym znajdują się pomieszczenia przeznaczone na pobyt ludzi oraz do chowu lub hodowli zwierząt (w przypadku zarówno, gdy w budynku znajdują się pomieszczenia przeznaczone do obu ww. funkcji, jak i tylko jednej z nich) wykonany był z takich materiałów i elementów wyposażenia, które spełniają wymagania przepisów określających dopuszczalne stężenia i natężenia czynników szkodliwych dla zdrowia. Do takich przepisów można zaliczyć m.in.:

- rozporządzenie Rady Ministrów z dnia 11 sierpnia 2021 r. w sprawie wskaźników pozwalających na wyznaczenie dawek promieniowania jonizującego stosowanych przy ocenie narażenia na promieniowanie jonizujące (Dz.U. z 2021 r. poz. 1657),

- rozporządzenie Rady Ministrów z dnia 17 grudnia 2020 r. w sprawie materiałów budowlanych, w przypadku których oznacza się stężenie promieniotwórcze izotopów promieniotwórczych potasu K-40, radu Ra-226 i toru Th-232, wymagań dotyczących dokonywania tych oznaczeń oraz wartości wskaźnika stężenia promieniotwórczego, o której przekroczeniu informuje się właściwe organy (Dz.U. z 2021 r. poz. 33).

W ust. 2 i 3 wprowadzono regulacje dotyczące zabezpieczenia przed przenikaniem radonu do budynku.

Ust. 2 dotyczy projektowanego budynku na terenie, gdzie poziomo radonu może przekraczać poziom odniesienia. Zgodnie z rozporządzeniem Ministra Zdrowia z dnia 18 czerwca 2020 r. w sprawie terenów, na których średnioroczne stężenie promieniotwórcze radonu w powietrzu wewnątrz pomieszczeń w znacznej liczbie budynków może przekraczać poziom odniesienia (Dz. U. poz. 1139) określił listę 27 powiatów (spośród 380 powiatów i miast na prawach powiatów z obszaru całej Polski) w których średnioroczne stężenie promieniotwórcze radonu w powietrzu wewnątrz pomieszczeń w znacznej liczbie budynków może przekraczać poziom odniesienia.

Ust. 2 wskazuje, że budynek należy tak projektować i budować, żeby eliminować lub ograniczać na tych terenach przenikanie radonu do pomieszczeń przeznaczonych na pobyt ludzi.

W ust. 3 natomiast wskazano warunki dotyczące stężenia radonu w pomieszczeniu budynku z pomieszczeniem przeznaczonym na stały pobyt ludzi. Wskazano konkretną wartość 300 Bq/m³, której średnie wartości roczne ekwiwalentnego stężenia radonu w tym pomieszczeniu nie mogą przekroczyć.

Zaznaczyć należy, że w dotychczasowym rozporządzeniu znajdowało się odesłanie do przepisów odrębnych, nie zaś konkretna wartość stężenia granicznego.

Dlatego w sytuacji planowanej lokalizacji budynku na powyższych terenach, w celu zapewnienia bezpieczeństwa zdrowotnego ludzi, budynek z pomieszczeniami przeznaczonymi na pobyt ludzi projektuje się w taki sposób, aby podczas jego użytkowania średnioroczne stężenie radonu w pomieszczeniach przeznaczonych na pobyt ludzi w budynku nie przekroczyło 300 Bq/m³. Dodatkowo brzmienie przepisu zostało dostosowane do nazewnictwa w przepisach ustawy Prawo atomowe poprzez zastąpienie sformułowania „dawek granicznych promieniowania” na „średnioroczne stężenie promieniotwórcze radonu”.

339) § 340

W ust. 1 wskazano, że miejscem, w którym sytuuje się budynek z pomieszczeniami przeznaczonymi na pobyt ludzi nie może być obszar stref, w których występuje przekroczenie dopuszczalnego poziomu oddziaływania pola elektromagnetycznego, określonego w przepisach odrębnych dotyczących ochrony przed oddziaływaniem pól elektromagnetycznych.

Z wymagania zawartego w ust. 1 zwolniono budynki zlokalizowane na terenie zamkniętym określonym decyzją Ministra Obrony Narodowej.

Rozdział 4. Ochrona przed zawilgoceniem i korozją biologiczną

340) § 341

Zgodnie z treścią niniejszego paragrafu, działanie na budynek:

- opadów atmosferycznych,
- wody w gruncie i na jego powierzchni,
- wody użytkowanej w budynku,
- pary wodnej w powietrzu w tym budynku

nie może powodować zagrożenia zdrowia i higieny użytkowania budynku.

341) § 342

W ust. 1 wskazano na konieczność stosowania zabezpieczeń przed infiltracją wody do wnętrza budynku oraz zawilgoceniem – w przypadku, gdy budynek posadowiony jest na gruncie, na którym poziom wód gruntowych może powodować przenikanie wody do pomieszczeń.

W ust. 2 zawarto natomiast wymaganie, zgodnie z którym jest koniecznym, aby ukształtowanie terenu wokół budynku zapewniało swobodny spływ wody opadowej od budynku. Należy przy tym jednak wskazać na konieczność równoczesnego stosowania § 22 i § 24.

342) § 343

W ust. 1 wskazano, że konieczne jest zabezpieczenie odpowiednią izolacją przeciwwilgociową lub przeciwwodną ścian piwnic budynku oraz stykających się z gruntem innych elementów budynku – jeżeli wykonane są one z materiałów podciągających wodę kapilarnie.

W ust. 2 natomiast wskazano na konieczność zabezpieczenia, przed przenikaniem wody opadowej i z topniejącego śniegu, tych części ścian zewnętrznych, które są bezpośrednio nad otaczającym terenem, tarasami, balkonami i dachami.

343) § 344

W przepisie tym określono, że jest konieczne, aby rozwiązania konstrukcyjno-materiałowe przegród zewnętrznych oraz ich uszczelnienie uniemożliwiały przenikanie wody opadowej do wnętrza budynków.

344) § 345

Zgodnie z treścią ust. 1, na dachach lub tarasach stosuje się spadki umożliwiające odpływ wód opadowych i z topniejącego śniegu do rynien lub wpustów dachowych i wewnętrznych lub zewnętrznych rur spustowych. Warunek ten nie dotyczy tarasów naziemnych.

W ust. 2 wskazano w jakich przypadkach obligatoryjne jest, aby spadki umożliwiały odpływ wody do wewnętrznych rur spustowych. Wskazano również w jakich przypadkach ww. warunek nie obowiązuje.

W ust. 3 wskazano z kolei, w jakim przypadku i przy spełnieniu jakich warunków, możliwe jest niewykonywanie rynien i rur spustowych. Zaznaczyć przy tym należy, że w każdym innym przypadku konieczne jest wykonywanie rynien i rur spustowych.

345) § 346

W tym przepisie określono warunki, jakie muszą spełniać materiały wykorzystywane do wykonania posadzki na balkonach, loggiach i tarasach. Mianowicie powinna być ona wykonana z materiałów nienasiąkliwych, mrozoodpornych i nieśliskich.

346) § 347

W ust. 1 i 2 tego przepisu wskazano, że niedopuszczalne jest aby zarówno na wewnętrznej powierzchni nieprzezroczystej przegrody wewnętrznej, jak i w jej wnętrzu występowała kondensacja pary wodnej czy też zawilgocenie nią spowodowane.

W ust. 3 i 4 wskazano natomiast co reguluje załącznik nr 7 do rozporządzenia oraz w jakim przypadku uznaje się, iż warunki z ust. 1 i 2 tego przepisu są spełnione.

347) § 348

Zgodnie z treścią ust. 1, konieczne jest stosowanie takich rozwiązań materiałowo-konstrukcyjnych zewnętrznych przegród budynku, stwarzanie warunków ciepłno-wilgotnościowych, jak również odpowiednie dobranie intensywności wymiany powietrza w pomieszczeniach, aby uniemożliwić powstanie zagrzybienia.

W ust. 2 wskazano natomiast na konieczność stosowania do budowy materiałów, wyrobów i elementów budowlanych odpornych lub uodpornionych na zagrzybienie i inne formy biodegradacji – odpowiednio do stopnia zagrożenia korozją biologiczną.

IX. Dział IX. Ochrona przed hałasem i drganiami

348) § 349

Zgodnie z normą zawartą w ust. 1, jest konieczne, aby budynek i urządzenia z nim związane projektować i wykonywać w taki sposób, aby poziom hałasu nie stanowił zagrożenia dla zdrowia oraz umożliwiał wykonywanie pracy oraz sen i odpoczynek użytkowników tego budynku lub ludzi znajdujących się w jego sąsiedztwie.

W ust. 2 określono natomiast rodzaje hałasu, przed którym chroni się pomieszczenia w budynku mieszkalnym, budynku zamieszkania zbiorowego oraz budynku użyteczności publicznej.

Natomiast w ust. 3 wprowadzono nową regulację, zgodnie z którą budynki mieszkalne wielorodzinne, jednorodzinne w zabudowie szeregowej i bliźniaczej oraz jednorodzinne w których wydzielono dwa lokale mieszkalne albo jeden lokal mieszkalny i lokal użytkowy mają spełniać wymagania jak dla klasy akustycznej AQ-0. Wymagania te zostały określone w Polskiej Normie przywołanej w załączniku nr 1 do niniejszego przepisu.

Klasa akustyczna jest wskaźnikiem, który zawiera w sobie wszystkie parametry akustyczne zawarte w dotychczasowych wymaganiach akustycznych. Odpowiada ona podstawowemu standardowi wymagań i ma bezpośrednie odniesienie do przywołanych w rozporządzeniu obecnie wymagań akustycznych. Nowy zapis stanowi doszczegółowienie i uproszczenie dotychczasowych regulacji w zakresie ochrony przed hałasem i drganiami.

Warto zaznaczyć, że przepis ten odnosi się do zakresu warunków, jakie mają spełnić budynki wskazane w przepisie. Nie ma on na celu nałożenie na uczestnika procesu inwestycyjnego dodatkowych obowiązków w postaci np. konieczności wykonania konkretnych świadectw, nawet jeśli przywołana norma zawiera informację o tego typu dokumentach.

349) § 350

W tym przepisie wskazano, iż w przypadku budynku, w którym ze względu na prowadzoną w nim działalność lub sposób eksploatacji mogą powstawać uciążliwe dla otoczenia hałasy lub drgania, konieczne jest takie jego ukształtowanie i zabezpieczenie (poprzez np. przyjęte rozwiązania konstrukcyjno-materiałowe), aby:

- poziom hałasów przenikających do otoczenia z pomieszczeń tego budynku nie przekraczał dopuszczalnych wartości określonych w przepisach odrębnych dotyczących ochrony środowiska,
- poziom drgań spełniał wymagania określone w Polskich Normach przywołanych do niniejszego przepisu w załączniku nr 1.

350) § 351

W ust. 1 zawarto regulację wprowadzającą konieczność takiego sytuowania budynku mieszkalnego, budynku zamieszkania zbiorowego oraz budynku użyteczności publicznej, aby nie były one narażone na występowanie hałasu i drgań. Jednocześnie wskazano, iż jeżeli jednak hałas i drgania występują i powodować będą w pomieszczeniach tych budynków przekroczenie dopuszczalnych poziomów hałasu i drgań, które określono w Polskich Normach wskazanych w tym przepisie, to obligatoryjne jest stosowanie skutecznego zabezpieczenia przed wpływem ww. hałasu i drgań.

W ust. 2 określono, w jaki sposób chroni się budynki z pomieszczeniami wymagającymi ochrony przed zewnętrznym hałasem i drganiami. Do wskazanych rozwiązań można zaliczyć:

- zachowanie odpowiednich odległości od ich źródeł,
- usytuowanie i ukształtowanie budynku,
- stosowanie elementów amortyzujących drgania oraz osłaniających i ekranujących przed hałasem,
- racjonalne rozmieszczenie pomieszczeń w budynku,
- zapewnienie izolacyjności akustycznej przegród zewnętrznych.

351) § 352

W ust. 1 wskazano, iż jest konieczne, aby poziom hałasu i drgań przenikających do pomieszczeń w budynku mieszkalnym, budynku zamieszkania zbiorowego i budynku użyteczności publicznej, nie przekraczał wartości dopuszczalnych – określonych w Polskich Normach wskazanych w tym przepisie. Ww. warunek nie dotyczy budynków, dla których jest konieczne spełnienie szczególnych wymagań ochrony przed hałasem.

W ust. 2 wskazano natomiast, iż w odniesieniu do budynków, o których mowa w ust. 1 tego przepisu, koniecznym jest, aby przegrody zewnętrzne i wewnętrzne oraz elementy tych przegród miały izolacyjność akustyczną, która to wyznaczona jest zgodnie z Polskimi Normami również wskazanymi w tym przepisie.

W projekcie usunięto widniejący w dotychczasowym rozporządzeniu zakres wymagań dotyczący izolacyjności. Jest on jednoznacznie określony w przywołanej w rozporządzeniu serii norm PN-B-02151. Dotychczasowy zapis mógł wprowadzać w błąd, sugerując, że wymagania dotyczą tylko przedstawionego w rozporządzeniu zakresu. Stąd wydaje się zasadne usunięcie tego fragmentu.

W ust. 3 zawarto warunek, zgodnie z którym jest konieczne, aby przewody i kanały instalacyjne (w tym kanały wentylacyjne), które prowadzone są w budynku nie powodowały pogorszenia izolacyjności akustycznej między pomieszczeniami wydzielającymi chronione pomieszczenia poniżej wartości wynikających z wymagań określonych w Polskiej Normie wskazanej w tym przepisie.

W ust. 4 określono warunki dotyczące budynku mieszkalnego wielorodzinnego, jednorodzinne w zabudowie bliźniaczej i szeregowej oraz budynku jednorodzinne, w którym wydzielono dwa lokale i ich ochrony przed hałasem i drganiami.

Zaznaczyć należy, że w dotychczasowym rozporządzeniu przepis dotyczył jedynie budynków mieszkalnych wielorodzinnych. Jednak z uwagi na konieczność ochrony przed nadmiernym hałasem i drganiami również innych budynków, w których oddziaływanie sąsiadów jest znaczne, postanowiono zaostrzyć zakres konieczności spełniania przepisu również na budynki mieszkalne jednorodzinne w zabudowie bliźniaczej i szeregowe oraz budynki jednorodzinne, w których wydzielono dwa lokale.

W ust. 5 wskazano warunki, których spełnienie umożliwia zlokalizowanie w budynku mieszkalnym wielorodzinnym:

- urządzeń obsługujących inne budynki – w pomieszczeniach technicznych,
- zakładów usługowych wyposażonych w hałaśliwe maszyny i urządzenia,
- zakładów gastronomicznych i innych prowadzących działalność rozrywkową.

Zgodnie z ust. 6 wykonywanie robót budowlanych w lokalu nie może pogorszyć wymagań akustycznych określonych w analizie w zakresie rozwiązań technicznych i materiałowych mających na celu spełnienie wymagań akustycznych, o której mowa w przepisach wydanych na podstawie art. 34 ust. 6 pkt 1 ustawy z dnia 7 lipca 1994 r. – Prawo budowlane. Wymaganie to dotyczy budynków mieszkalnych wielorodzinnych, jednorodzinnych w zabudowie bliźniaczej i szeregowej oraz budynku jednorodzinne, w którym wydzielono dwa lokale.

W ust. 7 wskazano warunki konieczne do spełnienia w przypadku tych pomieszczeń w budynku użyteczności publicznej, których funkcja związana jest z odbiorem mowy lub innych pożądaných sygnałów akustycznych. Niniejszy przepis odsyła do przepisów odrębnych – wyjaśnić zatem należy, że z przepisem związana jest Polska Norma (PN-B-02151-4:2015-06 akustyka budowlana. ochrona przed hałasem w budynkach. część 4: wymagania dotyczące warunków pogłosowych i zrozumiałości mowy w pomieszczeniach oraz wytyczne prowadzenia badań), aczkolwiek w rozdziale 6. rozporządzenia Ministra Spraw Wewnętrznych i Administracji z dnia 7 czerwca 2010 r. w sprawie ochrony przeciwpożarowej budynków, innych obiektów budowlanych i terenów, określono rodzaje pomieszczeń i budynków użyteczności publicznej, dla których wymagane jest stosowanie m.in. dźwiękowych systemów ostrzegawczych, których prawidłowe działanie związane jest z odbiorem mowy lub innych pożądaných sygnałów akustycznych.

352) § 353

W ust. 1 wskazano jakich pomieszczeń technicznych nie sytuuje się przy pomieszczeniach mieszkalnych. Zgodnie z brzmieniem przepisu, nie sytuuje się zatem pomieszczeń technicznych o szczególnej uciążliwości, takich jak szyb dźwigowy i maszynownie dźwigowe, hydroformie lub zsypy śmieciowe. Wskazano również jakich przypadków ww. warunek nie dotyczy, przy czym podkreślić należy, że nie dotyczy on tych przypadków przy nadbudowie lub zmiany sposobu użytkowania strychu na cele mieszkalne.

Zgodnie z treścią ust. 2, w przypadku instalacji i urządzeń stanowiących techniczne wyposażenie budynku mieszkalnego, budynku zamieszkania zbiorowego, jak również budynku użyteczności publicznej, instalacje te i urządzenia nie mogą powodować powstawania nadmiernych hałasów i drgań, utrudniających eksploatację lub uniemożliwiających ochronę użytkowników pomieszczeń przed ich oddziaływaniem (zgodnie z Polską Normą dotyczącą dopuszczalnego poziomu dźwięku w pomieszczeniach).

W ust. 3 wskazano, że konieczne jest zapobieganie powstawaniu i rozchodzeniu się hałasów i drgań do pomieszczeń podlegających ochronie lub otoczenia budynku – przy spełnieniu warunków wskazanych w tym przepisie.

W ust. 4 wskazano natomiast, iż konieczne jest, aby w przypadku ścian i stropów oraz innych elementów budowlanych pomieszczeń technicznych i garaży w budynkach mieszkalnych wielorodzinnych, jednorodzinnych w zabudowie bliźniaczej i szeregowej oraz budynku jednorodzinne, w którym

wydzielono dwa lokale i budynkach zamieszkania zbiorowego, ich konstrukcja (ścian, stropów i innych elementów budowlanych) uniemożliwiła przenikanie z tych pomieszczeń hałasów i drgań do pomieszczeń wymagających ochrony.

X. Dział X. Oszczędność energii i izolacyjność cieplna

353) § 354

W ust. 1-3 określono wymagania dotyczące charakterystyki energetycznej budynku w postaci dopuszczalnego wskaźnika rocznego zapotrzebowania na nieodnawialną energię pierwotną, izolacyjności cieplnej przegród oraz wyposażenia technicznego budynku, a także wykorzystania źródeł energii. Dodano wymagania w zakresie poziomu emisji gazów cieplarnianych.

W ust. 4 i 5 zdefiniowano standard „budynku o niskim zużyciu energii” oraz „budynku bezemisyjnego” zgodnie z art. 7 i 11 dyrektywy EPBD.

W ust. 6 określono wymóg ograniczania ryzyka przegrzewania budynku w okresie letnim.

W ust. 7 określono wyłączenie z wymagań dotyczących charakterystyki energetycznej budynków wobec budynków wpisanych do rejestru zabytków, zgodnie z art. 5 ust. 2 dyrektywy EPBD.

354) § 355

W ust. 1-3 określono sposób wyznaczania maksymalnej wartości wskaźnika rocznego zapotrzebowania na nieodnawialną energię pierwotną z wykorzystaniem częściowych wartości wskaźnika rocznego zapotrzebowania na nieodnawialną energię pierwotną na potrzeby ogrzewania, wentylacji, przygotowania ciepłej wody, chłodzenia i oświetlenia. Przedstawiono sposób wyznaczania wskaźnika dla budynku o jednej i wielu funkcjach użytkowych.

W ust. 4 określono wymaganie szczegółowe dot. ograniczenia ryzyka przegrzewania budynku w okresie letnim.

Wprowadzone wymagania związane są z wdrożeniem dyrektywy EPBD.

XI. Dział XI. Wykorzystanie energii słonecznej

Omawiany dział został wprowadzony w projekcie rozporządzenia jako nowy, nieistniejący w dotychczasowym rozporządzeniu, w celu implementacji dyrektywy EPBD oraz dyrektywy REDIII.

355) § 356

W przepisie określono wymagania dotyczące wykorzystania energii słonecznej:

- w nowych budynkach niemieszkalnych o powierzchni użytkowej powyżej 250m²,
- w nowych budynkach mieszkalnych,
- na zadaszonych parkingach przylegających do budynków mieszkalnych,
- w użytkowanych budynkach niemieszkalnych o powierzchni użytkowej powyżej 500m² w konkretnych przypadkach wymienionych w przepisie,

zgodnie z art. 10 dyrektywy EPBD i art. 15a dyrektywy REDIII.

W projektowanym przepisie określono również, że wymaganie dotyczące wykorzystania energii słonecznej ma zastosowanie, o ile jest to odpowiednie pod względem technicznym, funkcjonalnym oraz ekonomicznym.

XII. Dział XII. Użytkowanie budynków mieszkalnych

Na wstępie zaznaczyć należy, że dotychczas warunki techniczne użytkowania budynków mieszkalnych regulowane były przez przepisy rozporządzenia Ministra Spraw Wewnętrznych i Administracji z dnia 16 sierpnia 1999 r. w sprawie warunków technicznych użytkowania budynków mieszkalnych (Dz. U. poz. 836 oraz z 2009 r. poz. 1584), zwanego dalej „rozporządzeniem o użytkowaniu”.

Zgodnie z upoważnieniem zawartym w art. 7 ust. 3 pkt 1 ustawy Pb, minister właściwy do spraw budownictwa, planowania i zagospodarowania przestrzennego oraz mieszkalnictwa może określić warunki techniczne użytkowania budynków mieszkalnych.

Ponieważ przepisy dotyczące warunków technicznych użytkowania budynków mieszkalnych odnoszą się do przepisów określających warunki techniczne, jakim powinny odpowiadać budynki i ich usytuowanie, w szczególności w zakresie poprawnego działania instalacji budowlanych, zasadnym wydaje się zawarcie tych regulacji w jednym akcie prawnym. Proponowane rozwiązanie pozwoli również na sprawniejsze wdrożenie przepisów, a w konsekwencji przełoży się to również na lepszą znajomość i efektywność stosowania regulacji dotyczących użytkowania budynków mieszkalnych.

Celem funkcjonowania regulacji w zakresie warunków użytkowania budynków mieszkalnych jest zapewnienie m.in. utrzymania stanu technicznego budynku mieszkalnego na poziomie zapewniającym bezpieczeństwo ludzi i mienia w okresie jego użytkowania oraz ochrony zdrowia i życia ludzi w pomieszczeniach tego budynku, jak również ochrony uzasadnionych interesów osób trzecich w związku z użytkowaniem budynków mieszkalnych. Przedmiotowe przepisy mają również zapewnić zgodne z przeznaczeniem użytkowanie budynku mieszkalnego i znajdujących się w nim pomieszczeń oraz urządzeń związanych z tym budynkiem. Budynki mieszkalne, podobnie jak inne obiekty, są obecnie wyposażane w coraz bardziej zaawansowane instalacje i technologie, których warunkiem poprawnego, bezpiecznego i niezawodnego funkcjonowania są poprawne stosowanie, regularne kontrole i serwisy.

Przepisy te określają również szczegółowe zasady wiążące użytkowników, zarządców i właścicieli przy użytkowaniu budynków mieszkalnych.

Zmiany przepisów zawartych w tym dziale, w stosunku do przepisów rozporządzenia o użytkowaniu, mają na celu ułatwienie ich stosowania poprzez uproszczenie oraz usunięcie powielonych zapisów, a także dostosowanie i ujednoczenie ich z brzmieniem przepisów projektu rozporządzenia.

Przepisy uwzględniają też potrzeby osób ze szczególnymi potrzebami w zakresie dostępności architektonicznej, a więc:

- wymaganie, aby budynek, w tym lokal mieszkalny, użytkować w sposób zapewniający nieograniczenie dostępności dla osób ze szczególnymi potrzebami;
- zakaz zastawiania części wspólnych, takich jak klatki schodowe i korytarze, w sposób uniemożliwiający korzystanie z nich przez użytkowników budynku, w tym przez osoby ze szczególnymi potrzebami;
- zakaz umieszczania przedmiotów na drogach ewakuacyjnych w sposób zmniejszający ich wymagane parametry użytkowe poniżej wymaganych wartości;
- zakaz uniemożliwiania lub ograniczania dostępu do urządzeń przeciwpożarowych i ratunkowych;
- obowiązek okresowej kontroli elementów budynku mogących mieć wpływ na użytkowanie przez osoby ze szczególnymi potrzebami.

Rozdział 1. Przepisy ogólne.

356) § 357

W przepisie wyjaśniono, co określają przepisy niniejszego działu.

357) § 358

Przepis ten zawiera wyjaśnienie dwóch pojęć, które zostały użyte w niniejszym dziale, a nie występują w innych działach projektu. Są to:

- bieżąca konserwacja – w rozumieniu wykonywania czynności niebędących robotami budowlanymi, o których mowa w art. 3 pkt 7 ustawy Prawo budowlane, które mają na celu utrzymywanie właściwości użytkowych i sprawności technicznej budynku mieszkalnego i jego elementów;

- dokumenty służące zapewnieniu bezpiecznego użytkowania instalacji i urządzeń – w rozumieniu dokumentów niebędących dokumentacją użytkowania, które opisują właściwe działanie instalacji i urządzeń, w szczególności ich instrukcje obsługi i eksploatacji.

Wyjaśnić należy, że inne definicje, które dotychczas zawarte były w rozporządzeniu o użytkowaniu nie zostały zawarte w niniejszym przepisie, ponieważ stanowiły pojęcia już używane, zdefiniowane lub wyjaśnione w projekcie rozporządzenia, poprzez zmianę przepisów nie są już używane albo są używane niewiele razy i wyjaśniono je w konkretnym przepisie, w którym występują.

Rozdział 2. Ogólne warunki użytkowania budynku mieszkalnego i lokalu mieszkalnego

358) § 359

W przepisie zawarto ogólne warunki, określające sposób, w jaki należy użytkować budynek, w tym lokal mieszkalny. Przy użytkowaniu go należy zapewnić:

- zachowanie wymogów bezpieczeństwa pożarowego zgodnie z zasadami określonymi w przepisach szczególnych;
- utrzymanie należytego stanu technicznego;
- utrzymanie stanu higienicznosanitarnego określonego odrębnymi przepisami;
- prawidłowe funkcjonowanie znajdujących się w nim instalacji i urządzeń;
- nieograniczanie oświetlenia dziennego pomieszczeń mieszkalnych;
- nieograniczanie dostępności dla osób ze szczególnymi potrzebami.

Przepis dotyczący nieograniczenia oświetlenia dziennego pomieszczeń mieszkalnych ma uniemożliwiać montaż, lokalizację elementów które mogłyby zacieniać lokale mieszkalne (np. reklam).

359) § 360

W ust. 1 zawarto regulację, zgodnie z którą wszelkie urządzenia, nośniki reklamowe oraz inne urządzenia niezwiązane z użytkowaniem budynku mieszkalnego lub lokalu mieszkalnego, które instaluje się na budynku nie mogą ograniczać oświetlenia dziennego pomieszczeń mieszkalnych.

Jednak w ust. 2 zastrzeżono, że wymagania z ust. 1 nie stosuje się w przypadku wykonywania robót budowlanych lub bieżącej konserwacji dotyczącej elewacji tego budynku mieszkalnego.

Wyjaśnić należy, że powyższe zastrzeżenie bierze pod uwagę np. sytuację, kiedy konieczny jest montaż rusztowania przy elewacji budynku, który ograniczy czasowo dostęp światła słonecznego do pomieszczeń.

360) § 361

W przepisie wskazano jakie czynności są niedopuszczalne podczas użytkowania budynku mieszkalnego. Są to:

- zastawianie przestrzeni w częściach wspólnych, takich jak klatki schodowe i korytarze, w sposób uniemożliwiający korzystanie przez użytkowników budynku, w tym przez osoby ze szczególnymi potrzebami;
- umieszczanie przedmiotów na drogach ewakuacyjnych w sposób zmniejszający ich wymagane parametry użytkowe poniżej wymaganych wartości;
- uniemożliwianie lub ograniczanie dostępu do urządzeń przeciwpożarowych i ratunkowych.

Stosowanie się do ww. regulacji niewątpliwie wpłynie pozytywnie na bezpieczeństwo użytkowania budynku.

361) § 362

Zgodnie z przepisem pomieszczenia techniczne w budynku mieszkalnym, a także inne pomieszczenia, które nie są przewidziane do użytkowania przez osoby trzecie, należy zabezpieczyć przed dostępem tych osób.

Rozdział 3. Ogólne warunki użytkowania instalacji i urządzeń w budynku mieszkalnym i lokalu mieszkalnym.

W rozdziale 3 znajdują się ogólne regulacje, dotyczące wszystkich rodzajów instalacji.

362) § 363

Przepis zawiera ogólną regulację, zgodnie z którą warunki i sposób użytkowania instalacji i urządzeń oraz wyroby użyte do ich napraw lub bieżącej konserwacji nie mogą powodować pogorszenia właściwości użytkowych czynnika dostarczanego za pomocą tych urządzeń i instalacji.

363) § 364

Zgodnie z ust. 1 instalacje i urządzenia, które stanowią wyposażenie budynku mieszkalnego, w tym lokalu mieszkalnego, należy użytkować zgodnie z dokumentami służącymi zapewnieniu bezpiecznego użytkowania tych instalacji i urządzeń, a więc w sposób, który zapewnia:

- ochronę elementów budynku i jego wyposażenia;
- bezpieczeństwo użytkowników budynku;
- ochronę zdrowia i mienia użytkowników budynku;
- ochronę tych instalacji i urządzeń przed uszkodzeniem.

Przepis ust. 2 nakazuje, aby w przypadku wystąpienia uszkodzeń lub nieprawidłowego funkcjonowania instalacji i urządzeń niezwłocznie wstrzymać ich użytkowanie, w przypadku, gdy dalsze użytkowanie mogłoby spowodować zagrożenie bezpieczeństwa ludzi lub mienia albo zagrożenie środowiska.

Rozdział 4. Warunki użytkowania instalacji i urządzeń w budynku mieszkalnym i lokalu mieszkalnym.

Rozdział 4 obejmuje szczegółowe przepisy dla konkretnych rodzajów instalacji.

364) § 365

Przepis dotyczy użytkowania instalacji i urządzeń wentylacji i klimatyzacji, a także przewodów spalinowych i dymowych. Wskazuje, że w okresie ich użytkowania należy utrzymać je w stanie technicznym, który zapewni prawidłowe funkcjonowanie, w szczególności w zakresie utrzymania drożności i szczelności przewodów i urządzeń i możliwości odprowadzania spalin i dymu (w zależności od rodzaju instalacji).

365) § 366

Zgodnie z przepisem automatyczną czujkę dymu lub czadu należy utrzymywać w stanie technicznym, który zapewni jej prawidłowe funkcjonowanie.

366) § 367

Przepis ten dotyczy użytkowania instalacji wodociągowej zimnej i ciepłej wody użytkowej. Wskazuje, że w okresie ich użytkowania należy utrzymać je w stanie technicznym, który zapewni prawidłowe funkcjonowanie, w szczególności w zakresie utrzymania drożności i szczelności, możliwości dostarczania wody do punktów czerpalnych w budynku czy też zapewnienia możliwości dostarczania wody, o temperaturze określonej w rozporządzeniu, do punktów czerpalnych w budynku mieszkalnym.

367) § 368

Przepis ten dotyczy użytkowania instalacji kanalizacyjnej. Wskazuje, że w okresie jej użytkowania należy utrzymać ją w pełnej sprawności technicznej, w szczególności w zakresie zapewnienia jej drożności i szczelności, zapewniającej możliwość odprowadzania ścieków, ochrony przed

wprowadzeniem do instalacji ścieków zawierających substancje, które mogą spowodować uszkodzenie instalacji i sieci kanalizacyjnej lub substancje wymagające neutralizacji przed wprowadzeniem ich do tej instalacji oraz ochrony przed wydostawaniem się ścieków na zewnątrz instalacji.

368) § 369

Przepis ten dotyczy użytkowania wewnętrznych urządzeń do usuwania odpadów stałych oraz pomieszczeń, w których się one znajdują. Wskazuje, że w okresie ich użytkowania należy utrzymać je w pełnej sprawności technicznej, w szczególności w zakresie zapewnienia jej drożności i szczelności, zapewnienia możliwości usuwania odpadów stałych, których jakość i wymiary odpowiadają wymaganiom określonym w dokumentach służącym zapewnieniu bezpiecznego użytkowania tych urządzeń oraz utrzymania odpowiedniego stanu higienicznosanitarnego.

369) § 370

Przepis ten dotyczy użytkowania instalacji i urządzeń centralnego ogrzewania.

W ust. 1 wskazuje się, że w okresie ich użytkowania należy utrzymać je w pełnej sprawności technicznej, w szczególności w zakresie zapewnienia jej drożności oraz zapewnienia we wszystkich ogrzewanych pomieszczeniach właściwych temperatur obliczeniowych zgodnie z § 133 ust. 2 projektu.

W ust. 2 zawarto natomiast dopuszczenie, zgodnie z którym można utrzymywać w pomieszczeniu w lokalu mieszkalnym temperaturę niższą od obliczeniowej, jednak nie niższą niż 16°C w pomieszczeniach o temperaturze obliczeniowej 20°C i wyższej.

370) § 371

Przepis ten dotyczy użytkowania instalacji gazowej.

Ust. 1 wskazuje, że w okresie użytkowania tej instalacji należy utrzymać ją w pełnej sprawności technicznej, która zapewnia możliwość bezpiecznego korzystania z urządzeń gazowych.

W ust. 2 wymieniono przypadki, w których należy przeprowadzić główną próbę szczelności przed rozpoczęciem lub wznowieniem użytkowania instalacji. Przypadkami tymi są wykonanie nowej instalacji, przebudowa lub remont istniejącej instalacji lub wyłączenie istniejącej instalacji z użytkowania na okres dłuższy niż 6 miesięcy.

W ust. 3 określono, że główną próbę szczelności, o której mowa w ust. 2, przeprowadza się odrębnie dla części instalacji gazowej przed gazomierzami oraz odrębnie dla pozostałej części instalacji z pominięciem gazomierzy.

Zgodnie z ust. 4 główną próbę szczelności należy przeprowadzić na instalacji gazowej, która nie ma zabezpieczenia antykorozyjnego, po jej oczyszczeniu, zaślepieniu końcówek, otwarciu kurków i odłączeniu odbiorników gazu.

W ust. 5 wskazano, że manometr używany do przeprowadzenia głównej próby szczelności ma spełniać wymagania klasy 0,6 oraz ma mieć świadectwo legalizacji.

W ust. 6 wymieniono wymagane zakresy pomiarowe manometrów w zależności od wartości ciśnienia próbnego.

Ust. 7 określa wymagane ciśnienie czynnika próbnego w czasie przeprowadzania głównej próby szczelności w zależności od pomieszczenia, w którym znajduje się instalacja.

Zgodnie z ust. 8 wynik głównej próby szczelności uznaje się za pozytywny, jeżeli w czasie 30 minut od ustabilizowania się ciśnienia czynnika próbnego nie nastąpi spadek ciśnienia.

Natomiast ust. 9 wskazuje, że z przeprowadzenia głównej próby szczelności należy sporządzić protokół, który ma być podpisany przez właściciela lub zarządcę budynku mieszkalnego oraz osobę przeprowadzającą tę próbę. Osoba ta musi mieć odpowiednie uprawnienia budowlane.

371) § 372

Przepis określa, że jeżeli instalacja gazowa nie zostanie napełniona gazem przez 6 miesięcy od daty przeprowadzenia głównej próby szczelności – próbę tę należy przeprowadzić ponownie.

372) § 373

Zgodnie z przepisem sposób użytkowania instalacji gazowej nie może powodować wydzielania się tlenu węgla z urządzeń gazowych.

373) § 374

W przepisie wskazano, że stan technicznej sprawności instalacji gazowej w budynku należy kontrolować równocześnie z przeprowadzaną kontrolą stanu technicznego przewodów wentylacyjnych, spalinowych oraz dymowych.

374) § 375

Zgodnie z ust. 1 w przypadku instalacji zasilanej gazem płynnym, jeżeli długość nieelastycznego przewodu rury stalowej przekracza w niej 2,0 m, należy poddać ją głównej próbie szczelności po wykonaniu robót budowlanych.

Natomiast zgodnie z ust. 2, w przypadku instalacji gazowej zasilanej z butli gazowej, jeżeli długość przewodu nieelastycznego z rury stalowej nie przekracza w niej 2,0 m, należy poddać ją sprawdzeniu szczelności pod ciśnieniem roboczym gazu po wykonaniu robót budowlanych.

W ust. 3 zaznaczono, że sprawdzenie, o którym mowa w ust. 2 należy wykonać niezwłocznie po każdej wymianie butli gazowej oraz po wymianie przewodu, o którym mowa w § 376.

Zgodnie z ust. 4 sprawdzenie szczelności przy wymianie butli gazowej ma być przeprowadzone przez użytkownika instalacji. Przeprowadza się je zgodnie z instrukcją otrzymaną od przedstawiciela dostawcy gazu, w przypadku, gdy z użytkownikiem lokalu mieszkalnego została zawarta umowa o dostarczanie gazu w butlach.

375) § 376

W przepisie wskazano, że gdy zastosowano przewód elastyczny metalowy do połączenia pojedynczego urządzenia gazowego z reduktorem ciśnienia gazu na butli, przewód taki musi mieć oznaczoną graniczną datę użytkowania. Jeżeli termin użytkowania upłynął, przewód niezwłocznie należy wymienić na nowy.

376) § 377

Przepis ustala, że gdy instalacja gazu płynnego zasilana jest z baterii butli to po każdej wymianie butli w baterii należy sprawdzić szczelność połączeń zgodnie z warunkami określonymi w dokumentach służących zapewnieniu bezpiecznego użytkowania instalacji i urządzeń dla tej baterii.

377) § 378

W przepisie wskazano warunki użytkowania instalacji gazu płynnego zasilanej ze zbiornika lub grupy zbiorników. Zgodnie z jego treścią instalację tę można użytkować, jeżeli po jej wykonaniu lub remoncie dokonano odbioru technicznego wykonano główną próbę szczelności przyłącza według zasad określonych w § 371i zbiornik został zarejestrowany we właściwym terenowo urzędzie dozoru technicznego.

378) § 379

Przepis ten dotyczy użytkowania instalacji i urządzeń elektrycznych. Wskazuje, że w okresie ich użytkowania należy utrzymać je w pełnej sprawności technicznej, w szczególności w zakresie zapewnienia możliwości bezpiecznego korzystania z odbiorników energii elektrycznej i prawidłowego ich funkcjonowania, w tym sprawności połączeń, osprzętu, sprzętu, zabezpieczeń i środków ochrony od porażen, uziemień oraz oporności izolacji przewodów.

379) § 380

W przepisie wskazano przypadki, w których nie można użytkować instalacji elektrycznej. Przypadkami tymi są niedokonanie pomiarów elektrycznych i odbioru instalacji protokołem oraz niezainstalowanie urządzeń do pomiaru zużycia energii elektrycznej.

380) § 381

Zgodnie z przepisem instalację elektryczną w lokalu mieszkalnym należy odłączyć z użytkowania, jeżeli w wyniku kontroli stwierdzono występowanie zagrożeń.

381) § 382

Przepis ten dotyczy użytkowania instalacji piorunochronnej. Wskazuje, że w okresie jej użytkowania należy utrzymać ją we właściwym stanie technicznym poprzez zapewnienie badania tej instalacji, w szczególności w zakresie stanu sprawności połączeń, osprzętu, zabezpieczeń od korozji oraz uziemienia.

382) § 383

Przepis ten dotyczy użytkowania instalacji telekomunikacyjnej. Wskazuje, że w okresie jej użytkowania należy utrzymać ją w pełnej sprawności technicznej.

Rozdział 5. Remont i bieżąca konserwacja budynku mieszkalnego

383) § 384

W przepisie zawarto ogólną regulację mówiącą, że remont i bieżąca konserwacja budynku, instalacji i urządzeń mają być przeprowadzone w sposób zapewniający ciągłą sprawność techniczną budynku.

384) § 385

Przepis określa ogólne zasady przeprowadzania remontu i bieżącej konserwacji w lokalu mieszkalnym. Należy zapewnić przy nich prawidłowe funkcjonowanie znajdujących się w nim wspólnych instalacji lub urządzeń.

385) § 386

W przepisie wskazano, że bieżącą konserwację budynku oraz związanych z nim instalacji i urządzeń na działce budowlanej przeprowadza się zapewniając jego ciągłą sprawność techniczną oraz bezpieczeństwo użytkowników.

386) § 387

W przepisie tym zawarto otwarty katalog czynności, które są kwalifikowane jako bieżąca konserwacja.

Rozdział 6. Kontrole okresowe budynku mieszkalnego

387) § 388

Zgodnie z ust. 1 osoba, która przeprowadza kontrolę okresową budynku mieszkalnego, przed jej rozpoczęciem ma zapoznać się z protokołami z poprzednich kontroli, z protokołami odbioru robót remontowych wykonanych w budynku w okresie od poprzedniej kontroli oraz zgłoszeniami użytkowników lokali mieszkalnych dotyczącymi usterek, wad, uszkodzeń lub zniszczeń elementów budynku a także dokumentacją dotyczącą bieżącej konserwacji.

Natomiast w ust. 2 wyjaśniono, co rozumie się przez pojęcie „dokumentacja użytkowania budynku mieszkalnego”, użyte w ust. 1.

Poprzez książkę obiektu budowlanego rozumie się książkę wymienioną w art. 60a ustawy z dnia 7 lipca 1994 r. Prawo budowlane.

388) § 389

W ust. 1 wskazano, że okresowej kontroli, o której mowa w art. 62 ust. 1 pkt 1 lit. a ustawy z dnia 7 lipca 1994 r. – Prawo budowlane, podlegają elementy budynku, których uszkodzenia mogą powodować zagrożenie dla bezpieczeństwa ludzi i mienia, środowiska oraz konstrukcji budynku.

W ust. 2 zawarto otwarty katalog elementów, których stan techniczny obejmuje się szczegółowym sprawdzeniem w toku okresowej kontroli.

389) § 390

Przepis określa, że zalecenia wskazane w art. 62a ust. 3 ustawy z dnia 7 lipca 1994 r. – Prawo budowlane, należy realizować zgodnie z priorytetem ich ważności, zapewniając bezpieczeństwo użytkowników budynku mieszkalnego, w tym osób ze szczególnymi potrzebami.

C. Dział XIII. Przepisy przejściowe i końcowe

390) § 391

W tym przepisie wskazano, że warunki, o których mowa w rozdziale 8 działu III nie dotyczą budynków, dla których przed dniem wejścia w życie niniejszego rozporządzenia została wydana decyzja o pozwoleniu na budowę albo zostało dokonane zgłoszenie budowy, do którego organ administracji architektoniczno-budowlanej nie wniósł sprzeciwu, lub zostało wydane zaświadczenie o braku podstaw do wniesienia sprzeciwu, o którym mowa w art. 30 ust. 5aa ustawy z dnia 7 lipca 1994 r. – Prawo budowlane.

391) § 392

W ust. 1 wskazano, iż dla zamierzenia budowlanego, wobec którego przed dniem wejścia w życie przedmiotowego projektu rozporządzenia podjęto wymienione w tym przepisie działania, tj.:

- został złożony wniosek o pozwolenie na budowę, wniosek o wydanie odrębnej decyzji o zatwierdzeniu projektu zagospodarowania działki lub terenu lub projektu architektoniczno-budowlanego, wniosek o zmianę pozwolenia na budowę,
- została wydana decyzja o pozwoleniu na budowę lub odrębna decyzja o zatwierdzeniu projektu zagospodarowania działki lub terenu lub projektu architektoniczno-budowlanego,
- zostało dokonane zgłoszenie budowy lub wykonywania innych robót budowlanych w przypadku, gdy nie jest wymagane uzyskanie decyzji o pozwoleniu na budowę,
- został złożony wniosek o legalizację, o którym mowa w Rozdziale 5b ustawy z dnia 7 lipca 1994 r. – Prawo budowlane lub postanowienie o wstrzymaniu budowy, o którym mowa w art 50 ust 1 ustawy z dnia 7 lipca 1994 r. – Prawo budowlane,
- została wydana decyzja o legalizacji, o której mowa w art. 49 ust. 4 ustawy z dnia 7 lipca 1994 r. – Prawo budowlane, oraz decyzje, o których mowa w art. 51 ust. 4 ustawy z dnia 7 lipca 1994 r. – Prawo budowlane

– stosuje się przepisy dotychczasowego rozporządzenia.

Przepis ten zabezpiecza interes inwestorów, którzy rozpoczęli proces inwestycyjno-budowlany na zasadach dotychczasowych, stosując przepisy dotychczasowego rozporządzenia, i umożliwia dokończenie inwestycji, których podstawą zaprojektowania był projekt budowlany (elementy projektu budowlanego) sporządzony w oparciu o przepisy dotychczasowego rozporządzenia.

W ust. 2 dopuszczono możliwość stosowania przepisów projektu rozporządzenia w przypadku gdy inwestor złoży taki wniosek do organu prowadzącego postępowanie, o którym mowa w ust. 1.

392) § 393

Przepis określa termin wejścia w życie rozporządzenia, który został określony z dniem 20 września 2026 r.

Wyjątek stanowią przepisy § 356 ust. 2 i 4, które wchodzi w życie z dniem 31 grudnia 2026 r. oraz przepis § 356 ust. 3, który wchodzi w życie z dniem 31 grudnia 2029 r. Daty wejścia w życie tych przepisów są zgodne z terminami podanymi w dyrektywie EPBD.

D. Załączniki do rozporządzenia

Na wstępie warto zauważyć, że w projekcie rozporządzenia wprowadzono 8 nowych załączników oraz zmodyfikowano 4 załączniki, które występowały w dotychczasowym rozporządzeniu.

Zmiany miały na celu uaktualnienie treści zawartej w załącznikach oraz uspołnienie ich z przepisami projektu.

Natomiast nowe załączniki graficzne odpowiadają na potrzeby zgłaszane do resortu przez projektantów, organy administracji architektoniczno-budowlanej oraz innych uczestników procesu inwestycyjnego. Wprowadzenie ich ma sprawić, że przepisy projektu rozporządzenia będą bardziej jednoznaczne i zrozumiałe dla każdego odbiorcy.

W załączniku nr 1 zawarto tabelę określającą wykaz Polskich Norm powołanych w projekcie rozporządzenia. Podkreślić ponownie należy, że wskazane w tym załączniku Polskie Normy są integralną częścią przepisu, w którym zostały przywołane.

W załączniku nr 2 wyjaśniono sposób określania poziomu przylegającego terenu do kondygnacji, który jest potrzebny do zakwalifikowania kondygnacji jako nadziemnej lub podziemnej.

W załączniku nr 3 graficznie przedstawiono sposób określania odległości ściany budynku oraz innych elementów od granicy działki budowlanej.

W załączniku nr 4 graficznie przedstawiono sposób określania odległości stanowiska postojowego i zgrupowania stanowisk postojowych.

W załączniku nr 5 graficznie przedstawiono sposób określania odległości usytuowania miejsca do czasowego gromadzenia odpadów stałych.

W załączniku nr 6 graficznie przedstawiono sposób określania odległości studni dostarczającej wodę przeznaczoną do spożycia przez ludzi.

W załączniku nr 7 określono szczegółowe wymagania dotyczące izolacyjności cieplnej przegród w budynku w zależności od temperatur w pomieszczeniu. Określono również wymagania dotyczące izolacyjności cieplnej przewodów rozdzielczych i komponentów w instalacji centralnego ogrzewania, ciepłej wody użytkowej, instalacji chłodu i ogrzewania powietrznego, a także inne wymagania związane z oszczędnością energii, takie jak:

- określenie dopuszczalnej wartości współczynnika przepuszczalności energii całkowitej promieniowania słonecznego okna oraz przegrody szklanej i przezroczystej,
- wymaganie dotyczące powierzchniowej kondensacji pary wodnej,
- wymaganie dotyczące wartości krytycznej współczynnika temperaturowego w pomieszczeniach ogrzewanych,
- całkowita szczelności na przenikanie powietrza,
- współczynnik infiltracji powietrza.

Wprowadzone wymagania związane są z wdrożeniem dyrektywy EPBD.

W załączniku nr 8 przedstawiono warunki określania klasy reakcji na ogień kabli.

W załączniku nr 9 przedstawiono warunki określania stopnia rozprzestrzeniania ognia na podstawie klasy reakcji na ogień oraz klasy B_{ROOF} dla oddziaływania ognia zewnętrznego w przypadku przekryć dachowych na ogień zewnętrzny.

W załączniku nr 10 graficznie przedstawiono sposób określania lokalizacji pasów o odporności ogniowej w miejscu uskoku lub załamania ściany zewnętrznej.

W załączniku nr 11 graficznie przedstawiono sposób wyznaczania punktu oczekiwania na ewakuację na klatce schodowej.

W załączniku nr 12 graficznie przedstawiono sposób określania odległości pasów terenu wokół ściany zewnętrznej budynku.

E. Pozostałe informacje

Zgodnie z art. 5 ustawy z dnia 7 lipca 2005 r. o działalności lobbingsowej w procesie stanowienia prawa (Dz. U. z 2025 r. poz. 677 oraz z 2026 r. poz. 160) oraz § 52 ust. 1 uchwały nr 190 Rady Ministrów z dnia 29 października 2013 r. – Regulamin pracy Rady Ministrów (M.P. z 2024 r. poz.

806 oraz z 2025 r. poz. 408), projekt rozporządzenia został zamieszczony Biuletynie Informacji Publicznej Rządowego Centrum Legislacji w serwisie „Rządowy Proces Legislacyjny”.

Projekt rozporządzenia zawiera przepisy techniczne, o których mowa w § 4 rozporządzenia Rady Ministrów z dnia 23 grudnia 2002 r. w sprawie sposobu funkcjonowania krajowego systemu notyfikacji norm i aktów prawnych (Dz. U. poz. 2039 oraz z 2004 r. poz. 597) i w związku z tym podlega notyfikacji w rozumieniu tego rozporządzenia.

Projekt rozporządzenia nie podlega obowiązkowi przedstawienia właściwym organom i instytucjom Unii Europejskiej, w tym Europejskiemu Bankowi Centralnemu, w celu uzyskania opinii, dokonania powiadomienia, konsultacji albo uzgodnienia, o którym mowa w § 27 ust. 4 uchwały nr 190 Rady Ministrów z dnia 29 października 2013 r. – Regulamin pracy Rady Ministrów.

Projekt rozporządzenia nie wymaga notyfikacji Komisji Europejskiej w trybie przepisów ustawy z dnia 30 kwietnia 2004 r. o postępowaniu w sprawach dotyczących pomocy publicznej (Dz. U. z 2026 r. poz. 500). Wprowadzone regulacje nie stanowią pomocy publicznej, gdyż nie odnoszą się do przepływu środków finansowych, jak również nie przewiduje się w nich udzielenia przez władze publiczne korzyści ekonomicznej.

Projekt rozporządzenia nie będzie miał znaczącego wpływu na działalność mikroprzedsiębiorców, małych i średnich przedsiębiorców.

Projekt rozporządzenia jest zgodny z prawem Unii Europejskiej.